

REMS

www.rems.de



Современный
производитель
оборудования
и инструментов
для монтажа
и обслуживания
инженерных сетей

2011

Каталог

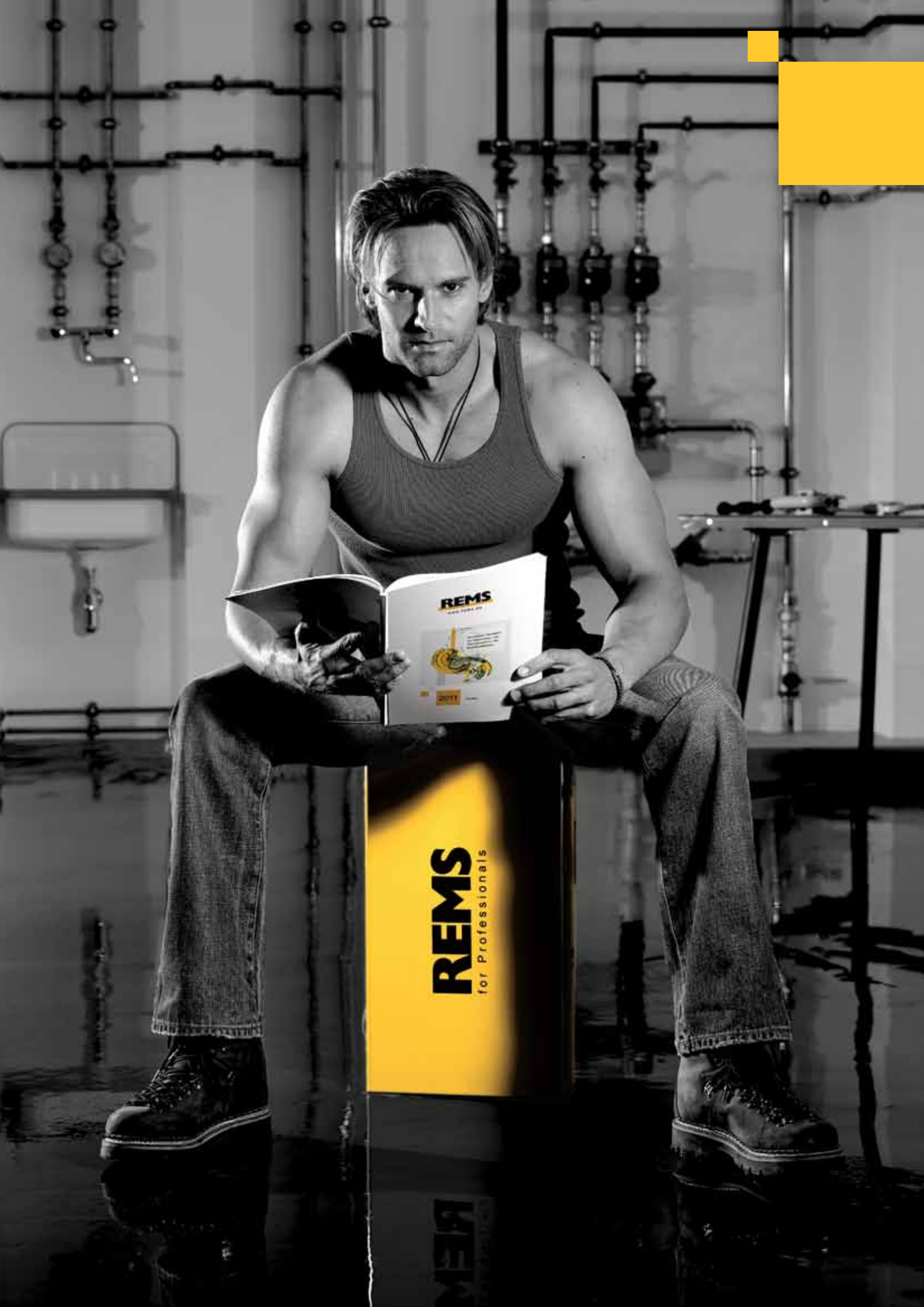

REMS
for Professionals



REMS
for Professionals

Содержание

	Нарезание резьбы	22
	Накатка желобков	50
	Пилы	54
	Резка, нанесение фасок, снятие грата, монтаж	68
	Гибка	90
	Радиальные прессы	100
	Аксиальные прессы	136
	Расширение, отбортовка	144
	Пайка	158
	Замораживание	164
	Инспекция труб и каналов, Прочистка труб и каналов	168
	Сварка пластиковых труб	180
	Алмазное бурение	190

Мы осуществляем продажу и поставку исключительно на основании наших общих положений по условиям поставок и продаж.

Указанные в этом каталоге цены действительны за одну штуку или за один комплект (плашки) или за одну упаковку (пильные полотна) товаров. Указание цены на товар в каталоге не даёт гарантии того, что она не будет меняться. В день осуществления поставки дополнительно рассчитывается и НДС. С появлением этого каталога все прежние цены будут недействительными.

Точность иллюстраций, указаний массы, веса, различных норм и прочих данных в этом каталоге могут быть неточными. Указанная для электроинструментов и станков мощность - потребляемая мощность. Мы оставляем за собой право внесения изменений. Авторские права защищены. Право переводить, перепечатывать, заимствовать иллюстрации, передавать по радио, передавать на фотомеханических и схожих носителях, хранить в системах обработки данных защищены, даже при частичном использовании оригинала только с указанием источника.

© Copyright 2011
REMS-WERK Christian Föll und Söhne GmbH, Waiblingen.

Продажа только через специализированную торговую сеть.



Вы креативны и знакомы с практикой, с работой монтажника вы всегда находите возможности усовершенствования: инженеры-разработчики компании REMS новаторы, и это является важнейшим звеном для успеха предприятия.

REMS находится на вершине технического прогресса. Совершенству нет предела.

С момента основания в 1909 году REMS разрабатывал продукцию для обработки труб, в особенности для монтажа сантехнических и отопительных систем. Сначала выпускались ручные инструменты, затем станки и электроинструменты. Высказывание основателя фирмы Кристиана Фёлля „REMS должен быть лучше“ всегда являлся мерилom продаж.

Сегодня REMS является ведущим производителем машин и инструментов для обработки труб. Инженеры-разработчики REMS претворяют в жизнь удивительные идеи, которые облегчают повседневную работу монтажников – профессионалов. Они учитывают все возможные требования и опираются на практический опыт. Специалисты всех областей предприятия заботятся о том, чтобы каждое усовершенствование было включено в новую разработку. Так создаются совершенные инструменты для использования в суровых условиях стройплощадок. Продукция REMS высоко ценится благодаря ее новаторской технологии, высокому качеству, и используется во всем мире. Она приносит пользу пользователям и торговле.

Снова и снова REMS удается вырваться на вершину технического прогресса благодаря новаторской продукции. Многочисленные, отечественные и зарубежные патенты это доказывают.

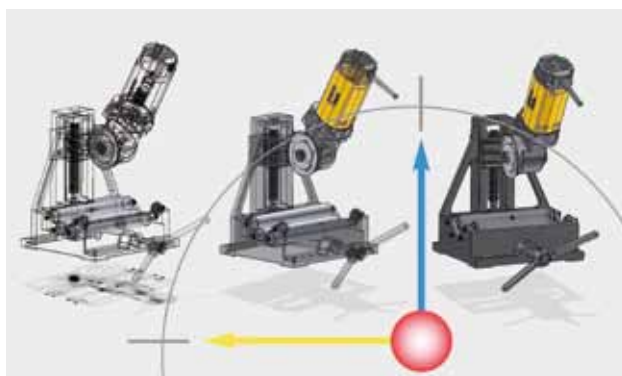

Благодаря использованию современных технологий в проектировке и разработке продукции, качество REMS с самого начала находилось на высоте: Безопасное использование, прочная конструкция, простота в обслуживании, длительный срок эксплуатации.



Свежие идеи, технический прогресс и REMS не отделимы друг от друга: напр. REMS Амиго, REMS Тигр, REMS Курво, REMS Мини-Пресс АСС – продукция, которая произвела революцию в своей области применения.



Полностью автоматические измерительные 3D приборы являются частью широкой системы обеспечения качества REMS. Тщательность измерения до 0,001 мм обеспечивает высочайшую точность.

Современнейшее производство – Гарант качества продукции REMS.

Made in Germany. Собственные заводы находятся в городе Вайблинген, недалеко от Штутгарта, в сердце немецкой индустрии высоких технологий (Hi-tech industry). Для исследований и разработки, для производства и обеспечения качества там используются современнейшие установки и приспособления. Кроме того на предприятии работает целая „плеяда“ высоко квалифицированных сотрудников, некоторые из которых уже в четвертом поколении работают в REMS.

Они обладают особым набором знаний и опыта, без которых при производстве продукции высокого качества не обойтись. Качество значит для REMS намного больше, чем точность в измерении и работе. Оно создаётся на базе широкой системы обеспечения качества, основой которой является оценка потребностей рынка, и которая сопровождает продукцию во время разработки и изготовления, и включает систематический анализ качества продукции на рынке. Кроме того, качество каждого этапа производства регулярно проверяется и подтверждается контрольными учреждениями, которые выдают знаки безопасности GS. Все изделия REMS соответствуют нормам безопасности и предотвращения несчастных случаев. И выполняют соответствующие европейские стандарты в соответствии с постановлениями Европейского сообщества. Также, за исключением некоторых безопасных инструментов, продукция REMS проверена и одобрена независимыми контрольными учреждениями. Вся продукция REMS. таким образом, соответствует высокому стандарту эксплуатационной надежности.



Постоянные новшества в области процессов и инвестиции в высокопроизводительные системы изготовления CNC заботятся о том, чтобы продукция REMS считалась одной из лучших во всем мире.



Гибкие линии монтажа делают возможным в любое время приспособить инструмент к потребностям клиента.

REMS по количеству сотрудников является самым большим образовательным центром региона. За счет этого удается поддерживать собственные Ноу Хау на высоком уровне.



Частые проверки во время процесса изготовления и детальная проверка рабочих функций и безопасности после сборки гарантируют, что ни одно бракованное изделие не покинет предприятие.

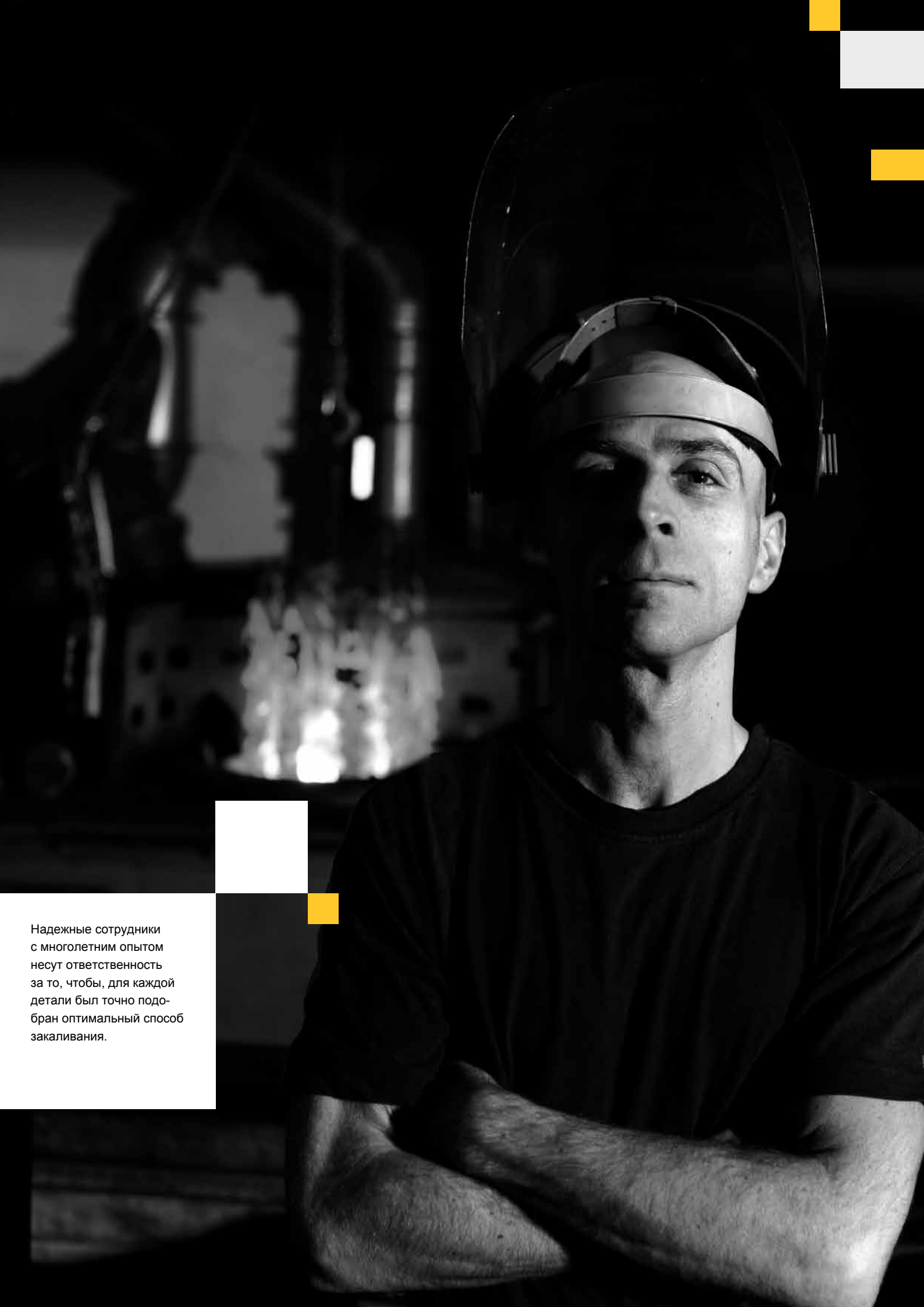

Надежные сотрудники
с многолетним опытом
несут ответственность
за то, чтобы, для каждой
детали был точно подо-
бран оптимальный способ
закаливания.

Никто не закаливает металл лучше нас. Поэтому мы делаем это сами.

Длительный срок эксплуатации, безопасность в использовании и высокая допустимая нагрузка – инструменты могут исполнит такие требования только, если детали идеально закалены.

В собственном закалочном центре закладывается основа качества инструментов REMS. Многолетний опыт является важным Ноу Хау и секретом качественных инструментов REMS. Благодаря особой тепловой обработке достигается идеальное сочетание прочности и стойкости и особенно долгий срок эксплуатации, как например, у резбонарезных гребенок, отрезных роликов, пресс клещей. Процесс тепловой обработки автоматически контролируется и постоянно фиксируется компьютерной техникой. За счет этого достигается неизменное качество продукции.



Собственный закалочный цех – важная часть Ноу Хау и секрет качества инструментов REMS.



Проверенные прочные высококачественные резбонарезные гребенки REMS. Из вязкой, закаленной особым способом специальной стали.



Режущие ролики REMS соответствуют особым требованиям для различных материалов. В особенности процесс закаливания является важным фактором для обеспечения длительного срока эксплуатации режущих роликов REMS.



Искусство закаливания: Оно создает элементы, переносящие чрезвычайные нагрузки, для самых высоких требований.

REMS
for Professionals

REMS
for Professionals

REMS
for Professionals

S

10

11

12

REMS

Двое из 45 сотрудников
отдела логистики, которые
знают, что такое время
и деньги. Быстрота и
абсолютная надежность
является важнейшими
факторами для доставки
и сервиса.

REMS – для профессионалов. Блестящий сервис. Везде.

REMS изготавливает машины и инструменты для профессионалов – предъявляемые требования высоки. REMS выполняет свои задания компетентно, ответственно и первоклассно. Это относится как к быстрой доставке, так и к уходу и ремонту. Высокая гибкость и абсолютная надежность создают основу для блестящего сервиса. Вся логистика ориентируется на потребности клиентов. Для своевременной доставки, на центральном складе REMS хранятся в 10.000 видов товара. Все изнашивающиеся и запасные детали всегда имеются в наличии. Сервис, в котором время простоя снижено до минимума.

В случае ремонта в распоряжении находится широкая сеть мастерских по обслуживанию клиентов для быстрой и профессионального восстановления. Высококвалифицированные, хорошо подготовленные сотрудники ремонтируют и обслуживают машины и инструменты наших клиентов. После завершения ремонта или осмотра инструмент снова быстро возвращается к клиентам.



Быстрота – задача логистики. REMS на складе площадью в 14.000 квадратных метров хранятся быстро изнашивающиеся и запасные детали.



Нагрузка в на строительной площадке экстремальна – детали изнашиваются, возникает необходимость ремонта. Служба по обслуживанию клиентов REMS наготове. Больше, чем в 25 странах, существует хорошо развитая система сервиса.



Сервис в REMS – сервис с большой буквы: все презентационные машины 200-и консультантов REMS снабжены испытательным приспособлением, с помощью которого везде на месте можно осуществить проверку работы и силы сжатия радиальных прессов REMS.



Ознакомление с продукцией в образовательном центре REMS: узнать, сравнить, оценить.

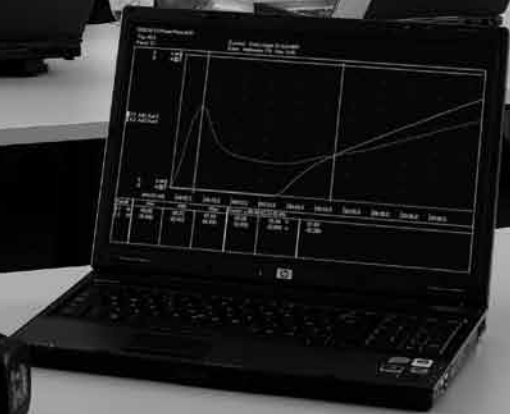

REMS – Партнер специализированных магазинов. Блестящие консультации для довольных клиентов.

Только тот, кому при покупке оказывают компетентную консультацию, найдет лучшее для себя, экономичное решение возникших задач. Поэтому REMS придает большое значение обучению собственных консультантов, а также работников специализированной торговли. В распоряжении образовательного центра REMS на площади 1.600 кв. метров находятся помещения для презентаций, обучения и конференц-залы. Обучение, тесно связанное с практикой, в доступной форме дарит работникам в области специализированной торговли основы знаний для высоко профессиональности и компетентности для консультации по продукции и успешных продаж. Подробная документация по продаже с указанием необходимой информации о продукции делают возможным быстрый выбор продукции и являются основой для простого и не требующего времени создания предложения.

Сотрудничество со специализированной торговлей гарантирует покупателю квалифицированные широкие консультации и отличный сервис.



Обучающий центр REMS в г. Вайблинген под Штутгартом.



Современный и современно оборудованные презентационные залы. REMS создает для сотрудников специализированной торговли большое число возможностей, познакомится с продукцией.

Волкер Патзелт, один из более чем 200 квалифицированных сотрудников REMS, при необходимости всегда может а провести обучение или презентацию.

REMS

Werkzeugfabrik
D-71332 Waiblingen
Fax (0 71 51) 17 07-130
www.rems.de

REMS
for Professionals

REMS – Сила на рынке благодаря последовательной политике разработки и сбыта продукции.

Основой силы REMS на рынке являются прогрессивная и высококачественная продукция и жесткая, опирающаяся на факторы товарооборота программа по сбыту продукции, так же как и ценовая конкурентоспособность, выгодное производство для собственного потребления.

В центре политики сбыта всегда стоит принцип, продавать продукцию REMS исключительно через специализированные магазины. REMS поддерживает этот принцип. Консультанты REMS, вооруженные презентационными машинами проводят обучение на месте и демонстрируют продукцию REMS во время посещения организаций, на выставках и т.д. Они консультируют при выборе инструмента и находят самое удобное, надежное и экономичное решение в конкретном случае.



Последовательная политика сбыта рассчитана на долгосрочные результаты, доверие.



Так монтажники знакомятся со спектром продукции на практике: Консультанты REMS на пути, в презентационных автомобилях и демонстрируют машины и инструменты для конкретного случая использования, прямо на стройплощадке.

REMS

Система презентаций продукции REMS – идеальная возможность для специализированной торговли, оптимально продемонстрировать продукцию REMS: потрогать – сравнить – выбрать.

REMS

REMS

REMS

REMS

REMS

REMS

REMS



REMS

REMS

REMS

Потрогать. Сравнить. Выбрать. Способствует совместной продаже.

Участия во многих национальных и международных выставках, реклама в специализированных журналах и рассылка рекламы прямо пользователю высоко ценятся в специализированной торговле, как действия, способствующие продаже.

Интересная система презентаций REMS позволяет специализированной торговле оптимально осуществлять презентации продукции REMS: потрогать, сравнить, выбрать. Индивидуальный подбор инструментов REMS осуществляется по договоренности консультантов REMS со специализированной торговлей. Информационная система Онлайн www.rems.de предоставляет широкие возможности получения справок о группе

фирм REMS, продукции REMS и возможностях использования и обращения с ней. Кроме того, пользователь найдет полный каталог и подробную техническую документацию, информацию о следующих выставках и адреса мастерских по обслуживанию клиентов REMS, возможность загрузить (скачать) документацию о продажах, инструкции по эксплуатации, перечни деталей, изображения и съемку инструментов, информацию о возможности заказать документацию, о продаже на разных языках по почте, электронные адреса контактных лиц REMS и многое другое.



Продукция REMS представляется и демонстрируется на многих национальных и международных выставках.



Практично для торговли, наглядно для клиентов – система презентаций продукции REMS.



Система справок онлайн www.rems.de



Олаф Пляйтц:
«Для профессиональной
работы необходимо
применение надёжных
машин и инструмента.
Именно по этому наш
выбор пал на REMS.»



Один из более чем 500.000 довольных клиентов. С продукцией REMS об истории фирмы.

Компания Пляйтц была основана в 1872 году. Прежде чем в 1950 году заняться сферой отопления, вентиляции, кондиционирования, сантехники и системами трубных коммуникаций, компания занималась изготовлением обиходных предметов из жести. Под руководством господина Олафа Лайтца семейное предприятие процветает уже на протяжении нескольких десятков лет.

«При планировке, инсталляции и технического обслуживания сложных установок наш коллектив состоящий из 200 сотрудников вносит свой личный высокий ангажемент и профессиональный опыт.

Наше высокое требование к качеству требует надёжный и профессиональный инструмент, который гарантирует эффективное исполнение работы. Это связывает нас с REMS уже многие десятилетия.»



Для сложных монтажных работ необходим профессиональный и надёжный инструмент.



Компания Пляйтц ГмбХ из города Лауха: отопление, вентиляция, кондиционирование, сантехника и системы трубных коммуникаций.

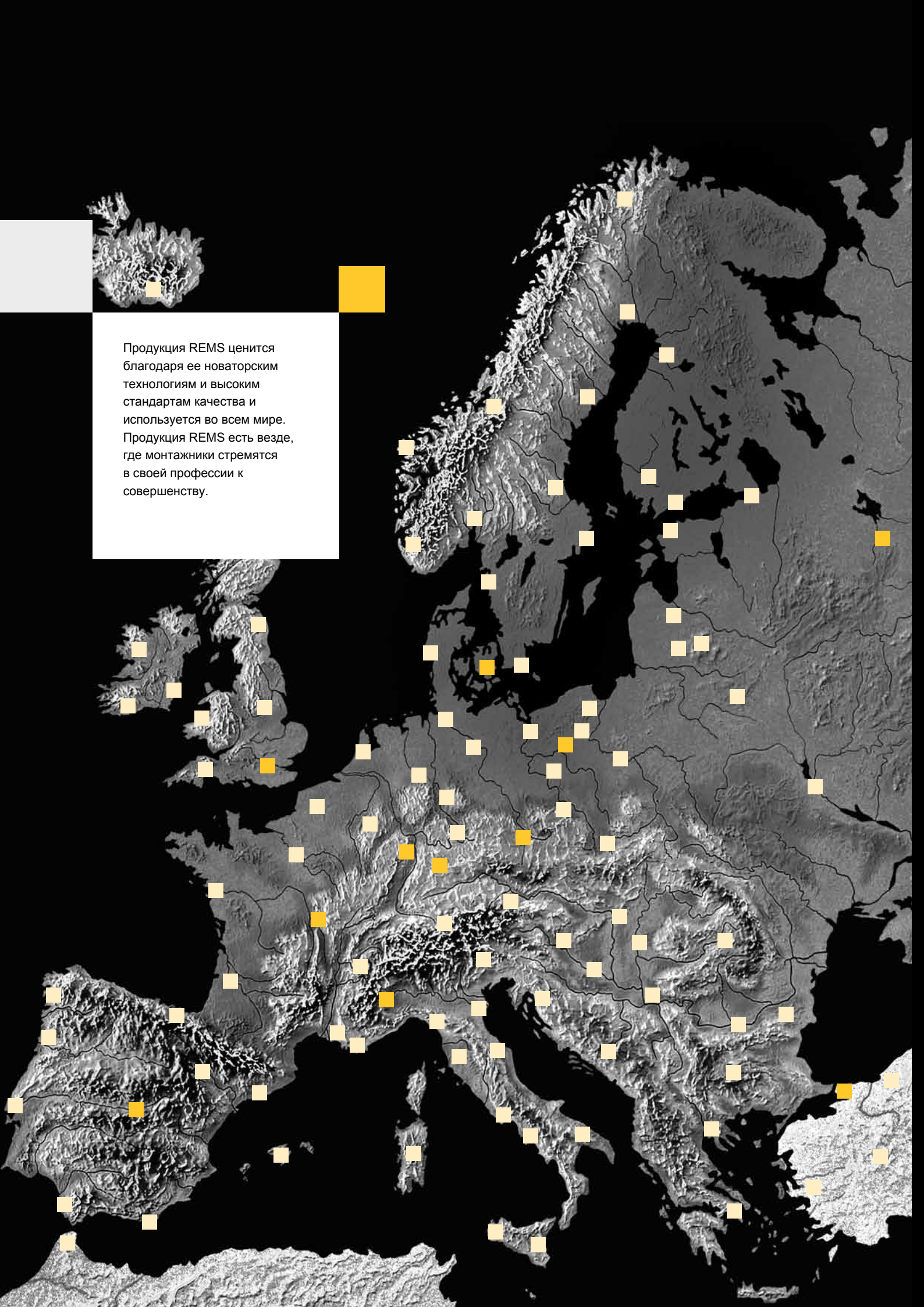

Продукция REMS ценится
благодаря ее новаторским
технологиям и высоким
стандартам качества и
используется во всем мире.
Продукция REMS есть везде,
где монтажники стремятся
в своей профессии к
совершенству.

Более 20.000 партнеров по торговле в Европе: Инструменты REMS вы сможете приобрести везде.

Новаторская продукция и высокий стандарт качества открывают для REMS новые рынки. В последние годы территория сбыта постоянно расширялась. Надежные партнеры по торговле во всей Европе и за ее пределами уверяют, что все большее число клиентов убеждаются в качестве REMS.



Во всей Европе REMS устанавливает рекорд в области качества – продажа осуществляется с помощи плотной сети надежных партнеров по торговле во всей Европе, которых поддерживают более 200 хорошо обученных консультантов REMS.



Точки продаж во многих странах создают оптимальные условия для пользователя и специализированной торговли.



Нарезание резьбы

	Ручной клупп	24
	Резьбонарезные головки S	25
	Электрический резьбонарезной клупп	26
	Резьбонарезной станок	32
	Устройство для нарезания резьбы	41
	Полуавтоматический резьбонарезной станок	42
	Ниппельный держатель	48
	Дополнительные материалы для нарезания резьбы	49

Резьбонарезной клупп высокого качества.

Трубная резьба	1/8–2", 16–50 мм
Болтовая резьба	6–30 мм, 1/4–1"

Виды резьбы, страница 30, 31.

REMS Ева – клупп для монтажника.

Особенно легкий надрез и нарезание резьбы.

Храповый рычаг из стали, покрытый пластиком. всего один тип быстросменных резьбонарезных головок.

Системное преимущество

Всего один храповый рычаг для всего диапазона резки как до 1 1/4", так и до 2". Только один вид маленьких, компактных, быстросменных резьбонарезных головок и только один вид резьбонарезных плашек. Один вид резьбонарезных головок подходит ко всем клуппам REMS и соответствующим клуппам иных производителей.

Храповый рычаг

Особо прочный. Высококачественный храповый рычаг изготовлен из стали, покрыт толстым слоем пластика со специальным покрытием, предохраняющим от скопления инструмента в руке, приятно и удобно держать во время работы. Легко регулируемое направление вращения трещотки. Удобная, надежная посадка быстросменных головок, легко вставлять и снимать.

Быстросменные резьбонарезные головки

Надежная техника, высококачественный материал и точная обработка головки, гребенок и корпуса гарантируют суперлегкий надрез трубы и легкое нарезание резьбы. Гребенки не дерут. Длинная точная направляющая обеспечивает великолепное центрирование трубы. Хороший отвод стружки за счет отверстий в головке для нарезания чистой резьбы. Быстросменные резьбонарезные головки S для нарезания резьбы в труднодоступных местах (страница 25).

Резьбонарезные гребенки

Надежность, высокое качество плашек REMS с оптимальной геометрией лезвий гарантируют суперлегкий надрез трубы и легкое нарезание чистой резьбы. Изготовлены из каленной, специальной стали для сверхдлительного срока эксплуатации.

Дополнительные материалы для нарезки резьбы

REMS Санитоль и REMS Специаль (страница 49). Специально для нарезки резьбы. С особо высокими смазывающими и охлаждающими свойствами. Незаменимы для чистой резьбы и увеличения срока службы гребенок, инструмента и станков.

Изготовление ниппелей

Удобно с REMS Ниппельспанер 3/8–2" (страница 48).



Продукция немецкого производства

Комплект поставки

REMS Ева Сет. Ручной резьбонарезной клупп для трубной резьбы 1/8–2", 16–50 мм, болтовой резьбы 6–30 мм, 1/4–1". Для правой и левой резьбы. Один храповый рычаг для всего рабочего диапазона. Быстросменные резьбонарезные головки и плашки для конической резьбы ISO 7-1, DIN EN 10226 (DIN 2999, BSPT) R правая и для нарезания резьбы на электроизоляционных трубах согласно DIN EN 60 423 M. В прочном стальном чемодане или в картонной упаковке.

Наименование/величина	Арт.-№
REMS Ева Сет в стальном чемодане	
R 1/2-3/4-1	520014
R 1/2-3/4-1-1 1/4	520015
R 3/4-1/2-3/4-1-1 1/4	520013
R 1/2-3/4-1-1 1/4-1 1/2-2	520017
R 3/8-1/2-3/4-1-1 1/4-1 1/2-2	520016
M 16-20-25-32 (M x 1,5)	520010
M 20-25-32-40 (M x 1,5)	520009
REMS Ева Сет в картонной упаковке	
R 1/2-3/4	520008
R 1/2-3/4-1	520004
R 3/8-1/2-3/4-1-1 1/4	520003

Поставляется также REMS Ева Сет для левой и для правой/левой резьбы, а также для NPT- резьбы.

Оснастка

Наименование	Арт.-№
Храповый рычаг для всего рабочего диапазона	522000
Резьбонарезные головки S страница 25.	
Быстросменные резьбонарезные головки, плашки, головка для лерок страница 30–31.	
Стальной чемодан с вкладышем, для REMS Ева 3/8–2"	526050
Дополнительные материалы для нарезания резьбы страница 49.	
Ниппельспанер 3/8–2" страница 48.	



REMS Быстросменные резьбонарезные головки S

Оснастка для REMS Ева и клуппы др. производителей

Для нарезания резьбы в труднодоступных местах, например, в углублениях стен, на выпусках труб, в шахтах. Идеальны для ремонта, реставрационных работ.

Трубная резьба $\frac{3}{8}$ –1 $\frac{1}{4}$ "

REMS Резьбонарезные головки S – решение проблем в труднодоступных местах.

Быстросменные резьбонарезные головки S со специально установленными плашками.

Дополнительная точная направляющая со стороны крышки (Патент EP 0 875 327) для центрирования и лёгкого надреза трубы.

Удлинитель храпового рычага REMS Ева для нарезания резьбы на концах труб, находящихся в углублениях стен.

Быстросменные резьбонарезные головки S подходят к храповому рычагу REMS Ева и другим подходящим резьбонарезным клуппам.



Продукция немецкого производства



Комплект поставки

Резьбонарезная головка S Сет. Быстросменные резьбонарезные головки S для трубной конической резьбы, правой ISO 7-1, DIN EN 10226 (DIN 2999, BSPT) или Taper Pipe Thread ASME B1.20.1, Удлинитель 300 мм. В прочном стальном чемодане.

Наименование	Арт.-№
Сет R $\frac{3}{8}$ - $\frac{1}{2}$ - $\frac{3}{4}$	520025
Сет R $\frac{1}{2}$ - $\frac{3}{4}$ -1	520026
Сет NPT $\frac{1}{2}$ - $\frac{3}{4}$ -1	520056



Оснастка

Наименование	Величина	Арт.-№
Храповый рычаг для всего рабочего диапазона		522000
Резьбонарезная головка S для трубной конической резьбы ISO 7-1, DIN EN 10226 (DIN 2999, BSPT)	R $\frac{3}{8}$	521026
	R $\frac{1}{2}$	521036
	R $\frac{3}{4}$	521046
	R 1	521056
	R 1 $\frac{1}{4}$	521066
Удлинитель 300 мм		522051
Стальной чемодан с вкладышем для храпового рычага, 4 быстросменные нарезные головки S и удлинитель.		526052



Высокопроизводительный, удобный электроинструмент для нарезания резьбы с оригинальным, запатентованным бугелем. Применим повсюду без тисков. Идеален для ремонта и стройплощадки.

Трубная резьба $\frac{1}{8}$ –1", 16–32 мм

Виды резьбы страницы 30, 31.

REMS Амиго Е – самый быстрый, самый сильный и самый легкий до 1".

Системное преимущество

Только один вид маленьких, компактных, быстросменных резьбонарезных головок и только один вид резьбонарезных плашек для всех клуппов REMS.

Запатентованный бугель

Качественный, надёжный и удобный для работы опорный бугель для упора во время вращения в обоих направлениях. Надежно закрепляет трубу за счет наклонного зажимного шпинделя. Легко и быстро труба вставляется в бугель и в клупп.

Конструкция

Компактный, многофункциональный. Благодаря оптимальной форме клуппа Вы можете работать даже в труднодоступных местах. Привод всего 3,5 кг. Легкий редуктор, поэтому возможна работа одной рукой. Оптимальная превосходная посадка быстросменных резьбонарезных головок.

Привод

Надёжный, компактный, не требующий технического обслуживания редуктор. Мощный универсальный двигатель 950 Вт с 30 % увеличением мощности посредством автоматической перестановки угольных щёток при выборе направления вращения. Максимально потребляемая мощность до 1500 Вт при полной нагрузке. Скорость реза 35–27 1/мин. Толчковый выключатель.

Быстросменные резьбонарезные головки

Надежная техника, высококачественный материал и точная обработка головки, гребенок и корпуса гарантируют суперлегкий надрез трубы и легкое нарезание резьбы. Гребенки не дерут. Длинная точная направляющая обеспечивает великолепное центрирование трубы. Хороший отвод стружки за счет отверстий в головке для нарезания чистой резьбы.

Резьбонарезные гребенки

Надежные, прочные, качественные плашки REMS с оптимальной геометрией лезвий гарантируют сверхлегкий надрез трубы и нарезание чистой резьбы. Изготовлены из закаленной, специальной стали для длительного срока эксплуатации.

Дополнительные материалы для нарезки резьбы

REMS Санитоль и REMS Специаль (страница 49). Разработаны специально для нарезания резьбы, поэтому обладают особенно высокими смазывающими и охлаждающими свойствами. Незаменимы для нарезания чистой резьбы и увеличения срока эксплуатации плашек, инструмента и станков.

Изготовление ниппелей

Удобно использовать с REMS Ниппельспанер $\frac{3}{8}$ –1" (2") (страница 48).



Продукция немецкого производства

Комплект поставки

REMS Амиго Е Сет. Электрический резьбонарезной клупп со сменными головками для трубной резьбы $\frac{1}{8}$ –1", 16–32 мм, Для правой и левой резьбы. Привод, опорный бугель, не требующий технического обслуживания редуктор, надёжный, мощный, универсальный двигатель 230 В, 50–60 Гц, 950 Вт., с увеличением мощности посредством автоматической перестановки угольных щёток. Максимально потребляемая мощность до 1500 Вт. Защита от перегрузки. С быстросменными резьбонарезными головками REMS Ева для конической резьбы ISO 7-1, DIN EN 10226 (DIN 2999, BSPT) R правой и резьбы на электроизоляционных трубах согласно DIN EN 60 423 М. В прочном стальном чемодане.

Наименование	Арт.-№
Сет R $\frac{1}{2}$ – $\frac{3}{4}$ -1	530013
Сет M 20-25-32	530014

REMS Амиго Е Сет для винтовой резьбы - NPT.

Оснастка

Наименование	Арт.-№
Быстросменные резьбонарезные головки, плашки и головка для лерок, страницы 30–31.	
REMS Амиго Е привод	530003
Держатель	533000
REMS REG St $\frac{1}{4}$ –2", трубный гратосниматель, стр. 82.	731700
Двойной держатель для клуппов и пил для REMS Амиго Е, Амиго, Амиго 2 и REMS Тигр ANC	543100
Храповый рычаг страница 24.	522000
Дополнительные материалы для нарезки резьбы страница 49.	
REMS Ниппельспанер $\frac{3}{8}$ –2" страница 48.	
Стальной чемодан с вкладышем	536000



Высокопроизводительный, удобный электроинструмент для нарезания резьбы с оригинальным, запатентованным бугелем. Применим повсюду без тисков. Идеален для ремонта и стройплощадки.

Трубная резьба $\frac{1}{8}$ – $1\frac{1}{4}$ " , 16–40 мм
Болтовая резьба 6–30 мм, $\frac{1}{4}$ – $1"$

Виды резьбы страницы 30, 31.

REMS Амиго – самый маленький, самый легкий, самый мощный и быстрый до $1\frac{1}{4}$ ".

Системное преимущество

Только один вид маленьких, компактных, быстросменных резьбонарезных головок и только один вид резьбонарезных плашек для всех клуппов REMS.

Запатентованный бугель

Качественный, надёжный и удобный для работы опорный бугель для упора во время вращения в обоих направлениях. Надежно закрепляет трубу за счет наклонного зажимного шпинделя. Легко и быстро труба вставляется в бугель и в клупп.

Конструкция

Компактный, многофункциональный. Благодаря оптимальной форме клуппа Вы можете работать даже в труднодоступных местах. Привод всего 3,5 кг. Легкий редуктор, поэтому возможна работа одной рукой. Оптимальная превосходная посадка быстросменных резьбонарезных головок.

Привод

Надёжный, компактный, не требующий технического обслуживания редуктор. Мощный универсальный двигатель 1.200 Вт с 30% увеличением мощности посредством автоматической перестановки угольных щёток при выборе направления вращения. Максимально потребляемая мощность до 1800 Вт при полной нагрузке. Скорость реза 35–27 1/мин. Толчковый выключатель.

Быстросменные резьбонарезные головки

Надежная техника, высококачественный материал и точная обработка головки, гребенок и корпуса гарантируют суперлегкий надрез трубы и легкое нарезание резьбы. Гребенки не дерут. Длинная точная направляющая обеспечивает великолепное центрирование трубы. Хороший отвод стружки за счет отверстий в головке для нарезания чистой резьбы.

Резьбонарезные гребенки

Надежные, прочные, качественные плашки REMS с оптимальной геометрией лезвий гарантируют сверхлегкий надрез трубы и нарезание чистой резьбы. Изготовлены из закаленной, специальной стали для длительного срока эксплуатации.

Дополнительные материалы для нарезки резьбы

REMS Санитоль и REMS Специаль (страница 49). Разработаны специально для нарезания резьбы, поэтому обладают особенно высокими смазывающими и охлаждающими свойствами. Незаменимы для нарезания чистой резьбы и увеличения срока эксплуатации плашек, инструмента и станков.

Изготовление ниппелей

Удобно использовать с REMS Ниппельспанер $\frac{3}{8}$ – $1\frac{1}{4}$ " (2") (страница 48).



Продукция немецкого производства

Комплект поставки

REMS Амиго Сет. Электрический резьбонарезной клупп со сменными головками для трубной резьбы $\frac{1}{8}$ – $1\frac{1}{4}$ " , 16–40 мм, болтовой резьбы 6–30 мм, $\frac{1}{4}$ – $1"$. Для правой и левой резьбы. Привод, опорный бугель, не требующий технического обслуживания редуктор, надёжный, мощный, универсальный двигатель 230 В, 50–60 Гц, 1200 Вт., с увеличением мощности посредством автоматической перестановки угольных щёток. Максимально потребляемая мощность до 1800 Вт. Правый/ левый ход. Защита от перегрузки. С быстросменными резьбонарезными головками REMS Ева для конической резьбы ISO 7-1, DIN EN 10226 (DIN 2999, BSPT) R правой и резьбы на электроизоляционных трубах согласно DIN EN 60 423 M. В прочном стальном чемодане.

Наименование	Арт.-№
Сет R $\frac{1}{2}$ - $\frac{3}{4}$ - 1 - $1\frac{1}{4}$	530020
Сет M 16-20-25-32 (M × 1,5)	530022
Сет M 20-25-32-40 (M × 1,5)	530023

REMS Амиго Сет для винтовой резьбы - NPT.

Оснастка

Наименование	Арт.-№
Быстросменные резьбонарезные головки, плашки и головка для лерок, страницы 30–31.	
REMS Амиго привод	530000
Держатель	533000
REMS REG St $\frac{1}{4}$ – $2"$, трубный гратосниматель, стр. 82.	731700
Двойной держатель для клуппов и пил для REMS Амиго Е, Амиго, Амиго 2 и REMS Тигр ANC	543100
Храповый рычаг страница 24.	522000
Дополнительные материалы для нарезки резьбы страница 49.	
REMS Ниппельспанер $\frac{3}{8}$ – $2"$ страница 48.	
Стальной чемодан с вкладышем	536000



Высокопроизводительный, удобный электроинструмент для нарезания резьбы с оригинальным, запатентованным опорным бугелем. Идеален для ремонта и стройплощадок.

Трубная резьба	1/8–2", 16–50 мм
Болтовая резьба	6–30 мм, 1/4–1"
Трубная резьба с REMS 4" автоматической резьбонарезной головкой	2 1/2–4"
Виды резьбы страницы 30, 31.	

REMS Амиго 2 – Медвежья сила до 2".

Системное преимущество

Только один вид маленьких, компактных, быстросменных резьбонарезных головок и только один вид резьбонарезных плашек для всех клуппов REMS.

Запатентованный бугель

Качественный, надёжный и удобный для работы опорный бугель для упора во время вращения в обоих направлениях. Надежно закрепляет трубу за счет наклонного зажимного винта. Легко и быстро клупп вставляется в бугель и трубу.

Конструкция

Компактный, многофункциональный. Применим повсюду даже без тисков. Благодаря оптимальной форме клуппа Вы можете работать даже в труднодоступных местах. Привод весит всего 6,5 кг. Оптимальная превосходная посадка быстросменных резьбонарезных головок.

Привод

Надёжный, компактный, не требующий технического обслуживания редуктор. Мощный универсальный двигатель 1.700 Вт с 30% увеличением мощности посредством автоматической перестановки угольных щёток. Скорость реза 30–18 1/мин.

Быстросменные резьбонарезные головки

Надёжная техника, высококачественный материал и точная обработка головки, гребенок и корпуса гарантируют суперлегкий надрез трубы и легкое нарезание резьбы. Гребенки не дерут. Длинная точная направляющая обеспечивает великолепное центрирование трубы. Хороший отвод стружки за счет отверстий в головке для нарезания чистой резьбы.

Резьбонарезные плашки

Надёжные, прочные, качественные плашки REMS с оптимальной геометрией лезвий гарантируют сверхлегкий надрез трубы и нарезание чистой резьбы. Изготовлены из закаленной, специальной стали для длительного срока эксплуатации.

Дополнительные материалы для нарезания резьбы

REMS Санитоль и REMS Специаль (страница 49). Разработаны специально для нарезания резьбы, поэтому обладают особенно высокими смазывающими и охлаждающими свойствами. Незаменимы для нарезания чистой резьбы и увеличения срока эксплуатации плашек, инструмента и станков.

Изготовление ниппелей

Удобно с REMS Ниппельспанер 3/8–1" (2") (страница 48).



Продукция немецкого производства

Комплект поставки

REMS Амиго 2 сет. Электрический резьбонарезной клупп с быстросменными головками для трубной резьбы 1/8–2", 16–50 мм, болтовой резьбы 6–30 мм, 1/4–1". Для правой и левой резьбы. Привод, не требующий технического обслуживания редуктор, надёжный, мощный, универсальный двигатель 230 В, 50–60 Гц, 1700 Вт., толчковый выключатель безопасности, увеличение мощности посредством автоматической перестановки угольных щёток. при выборе направления вращения, правый/левый ход Опорный бугель для обоих направлений вращения. С быстросменными резьбонарезными головками REMS Ева для конической резьбы ISO 7-1, DIN EN 10226 (DIN 2999, BSPT) R правой и для резьбы на электроизоляционных трубах согласно DIN EN 60 423 М). В прочном стальном чемодане.

Наименование	Арт.-№
Сет R 1/2-3/4-1-1 1/4-1 1/2-2	540020
Сет M 20-25-32-40-50 (M x 1,5)	540022

REMS Амиго 2 компакт сет для NPT- резьбы.



Оснастка

Наименование	Арт.-№
Быстросменные резьбонарезные головки, плашки и головка для лерок, страницы 30–31.	
REMS Amigo 2 Antriebsmaschine	540000
Привод для REMS Амиго 2	543000
REMS REG St 1/4–2", трубный гратосниматель, стр. 82.	731700
Двойной бугель для клуппов и пил для REMS Амиго Е, Амиго, Амиго 2 и REMS Тигр ANC	
Храповый рычаг страница 24.	522000
Дополнительные материалы для нарезки резьбы страница 49.	
REMS Ниппельспанер 3/8–2" страница 48.	
REMS 4" Автоматическая резьбонарезная головка, 2 1/2–4", страница 41.	
Стальной чемодан с вкладышем	546000



REMS Амиго 2 компакт

Электрический резьбонарезной клупп с быстросменными головками

Высокопроизводительный, удобный электроинструмент для нарезания резьбы с оригинальным, запатентованным бугелем. Применим повсюду без тисков. Идеально для ремонта и стройплощадки.

Трубная резьба	1/8–2", 16–50 мм
Болтовая резьба	6–30 мм, 1/4–1"

Виды резьбы страницы 30, 31.

REMS Амиго 2 компакт – Самый маленький и лёгкий до 2".

Системное преимущество

Только один вид маленьких, компактных, быстросменных резьбонарезных головок и только один вид резьбонарезных плашек для всех клуппов REMS.

Запатентованный бугель

Качественный, надёжный и удобный для работы опорный бугель для упора во время вращения в обоих направлениях. Надежно закрепляет трубу за счет наклонного зажимного винта Легко и быстро клупп вставляется в бугель и трубу.

Конструкция

Компактный, многофункциональный. Применим повсюду даже без тисков. Благодаря оптимальной форме клуппа вы можете работать даже в труднодоступных местах. Привод всего 4,9 кг. Оптимальная превосходная посадка быстросменных резьбонарезных головок.

Привод

Надёжный, не требующий технического обслуживания редуктор. Универсальный двигатель 1.200 Вт с 30% увеличением мощности, посредством автоматической перестановки угольных щёток при выборе направления вращения. Максимально потребляемая мощность до 1800 Вт. Скорость реза 30–18 1/min. Толчковый выключатель безопасности.

Быстросменные резьбонарезные головки

Надежная техника, высококачественный материал и точная обработка головок, гребенок и корпуса гарантируют суперлегкий надрез трубы и легкое нарезание резьбы. Гребенки не цепляют. Длинная точная направляющая обеспечивает великолепное центрирование трубы. Хороший отвод стружки за счет отверстий в головке для нарезания чистой резьбы.

Резьбонарезные плашки

Надежные, прочные, качественные плашки REMS с оптимальной геометрией лезвий гарантируют сверхлегкий надрез трубы и нарезание чистой резьбы. Изготовлены из закаленной, специальной стали для сверхдлительного срока эксплуатации.

Дополнительные материалы для нарезания резьбы

REMS Санитоль и REMS Специаль (страница 49). Разработаны специально для нарезания резьбы, поэтому обладают особенно высокими смазывающими и охлаждающими свойствами. Незаменимы для нарезания чистой резьбы и увеличения срока эксплуатации плашек, инструмента и станков.

Изготовление ниппелей

Удобно использовать с REMS Ниппельспанер 3/8–1" (2") (страница 48).



Продукция немецкого производства

Комплект поставки

REMS Амиго 2 компакт. Электрический резьбонарезной клупп с быстросменными головками для трубной резьбы 1/8–2", 16–50 мм, болтовой резьбы 6–30 мм, 1/4–1". Для правой и левой резьбы. Привод, опорный бугель, не требующий технического обслуживания редуктор, надёжный, мощный, универсальный двигатель 230 В, 50–60 Гц, 1200 Вт., с увеличением мощности посредством автоматической перестановки угольных щёток. Максимально потребляемая мощность до 1800 Вт. Защита от перегрузок. С быстросменными резьбонарезными головками REMS Ева для конической резьбы ISO 7-1, DIN EN 10226 (DIN 2999, BSPT) R правая и резьбы на электроизоляционных трубах согласно DIN EN 60 423 M). В прочном стальном чемодане.

Наименование	Арт.-№
Сет R 1/2-3/4-1-1 1/4	540023
Сет R 1/2-3/4-1-1 1/4-1 1/2-2	540024
Сет M 20-25-32-40-50 (M x 1,5)	540025

REMS Амиго 2 компакт сет для NPT- резьбы.



Оснастка

Наименование	Арт.-№
Быстросменные резьбонарезные головки, плашки и головка для лерок, страницы 30–31.	
Привод для REMS Амиго 2 компакт	540001
Держатель для Амиго 2 компакт	543010
REMS REG St 1/4–2", трубный гратосниматель, стр. 82.	731700
Храповый рычаг страница 24.	522000
Дополнительные материалы для нарезки резьбы страница 49.	
REMS Ниппельспанер 3/8–2" страница 48.	
Стальной чемодан с вкладышем	546000



Быстросменные резьбонарезные головки REMS Ева

Надежная техника, высококачественный материал и точная обработка головки, гребенок и крышки гарантируют суперлегкий надрез трубы и легкое нарезание резьбы. Гребенки не рвут резьбу. Длинная точная направляющая обеспечивает великолепное центрирование трубы. Хороший отвод стружки за счет отверстий в головке для нарезания чистой резьбы.

Наименование	Величина	Арт.-№
Правая трубная коническая резьба ISO 7-1, DIN EN 10226 (DIN 2999, BSPT)	R 1/8	521000
	R 1/4	521010
	R 3/8	521020
	R 1/2	521030
	R 3/4	521040
	R 1	521050
	R 1 1/4	521060
	R 1 1/2	521070
	R 2	521080
Левая трубная коническая резьба ISO 7-1, DIN EN 10226 (DIN 2999, BSPT)	R 1/8 LH	521100
	R 1/4 LH	521110
	R 3/8 LH	521120
	R 1/2 LH	521130
	R 3/4 LH	521140
	R 1 LH	521150
	R 1 1/4 LH	521160
	R 1 1/2 LH	521170
	R 2 LH	521180
Правая трубная коническая резьба Taper Pipe Thread ASME B1.20.1	NPT 1/8	521200
	NPT 1/4	521210
	NPT 3/8	521220
	NPT 1/2	521230
	NPT 3/4	521240
	NPT 1	521250
	NPT 1 1/4	521260
	NPT 1 1/2	521270
	NPT 2	521280
Резьба для электроизоляционных труб DIN EN 60423	M 16 × 1,5	521300
	M 20 × 1,5	521310
	M 25 × 1,5	521320
	M 32 × 1,5	521330
	M 40 × 1,5	521340
	M 50 × 1,5	521350



правая



левая



Продукция немецкого производства

REMS Резьбонарезные гребенки

Аксессуары для клуппов фирмы REMS

Резьбонарезные плашки

Надежные, прочные, качественные плашки REMS с оптимальной геометрией лезвий гарантируют сверхлегкий надрез трубы и нарезание чистой резьбы. Изготовлены из закаленной, специальной стали для сверхдлительного срока эксплуатации.

Наименование	Величина	Арт.-№
Трубная коническая резьба, правая ISO 7-1, DIN EN 10226 (DIN 2999, BSPT)	R 1/8	521002
	R 1/4	521012
	R 3/8	521022
	R 1/2	521032
	R 3/4	521042
	R 1	521052
	R 1 1/4	521062
	R 1 1/2	521072
	R 2	521082
Трубная коническая резьба, левая ISO 7-1, DIN EN 10226 (DIN 2999, BSPT)	R 1/8 LH	521102
	R 1/4 LH	521112
	R 3/8 LH	521122
	R 1/2 LH	521132
	R 3/4 LH	521142
	R 1 LH	521152
	R 1 1/4 LH	521162
	R 1 1/2 LH	521172
	R 2 LH	521182
Трубная коническая резьба, правая Taper Pipe Thread ASME B1.20.1	NPT 1/8	521202
	NPT 1/4	521212
	NPT 3/8	521222
	NPT 1/2	521232
	NPT 3/4	521242
	NPT 1	521252
	NPT 1 1/4	521262
	NPT 1 1/2	521272
	NPT 2	521282
Резьба для монтажа электроизоляционных труб DIN EN 60423	M 16 × 1,5	521302
	M 20 × 1,5	521312
	M 25 × 1,5	521322
	M 32 × 1,5	521332
	M 40 × 1,5	521342
	M 50 × 1,5	521352



Продукция немецкого производства



Головки для резьбонарезных лерок

Головки для крепления стандартных, нормированных, круглых лерок для всех видов резьб. Закрепление лерок в головке при помощи винта.

Наименование	Величина	Арт.-№
Головка для лерок	D 65 мм	731200
Головка для лерок	G 1¼	731250
Головка для лерок	D 105 мм	541401

Прокладочное кольцо

Прокладочные кольца для различных наружных диаметров резьбонарезных лерок.

Наименование	Величина	d _i мм	Арт.-№
Прокладочное кольцо для резьбонарезной лерки 731200	M 6–9	20/25	731205
	M 10–11	30	731210
	M 12–14 (Pg 7–9)	38	731220
	M 16–20 (Pg 11–13,5)	45	731230
	M 22–24 (Pg 16)	55	731240
без прокладочного кольца	M 27–30 (Pg 21–29)	65	
Прокладочное кольцо для резьбонарезной лерки 541401	D 65/105 (Pg 21–29)	65	541404
	D 75/105	75	541406
	D 90/105 (Pg 36)	90	541410
без прокладочного кольца	Pg 42–48	105	

Направляющая втулка

Направляющие втулки для легкого центрированного надреза.

Наименование	Величина	Арт.-№
Направляющая втулка для 731200	D 6	731301
	D 8	731302
	D 10	731303
	D 12	731304
	D 14	731305
	D 16	731306
	D 18	731307
	D 20	731308
	D 22	731309
	D 24	731310
	D 27	731311
	D 30	731312
	D 12,8 (Pg 7)	731320
	D 15,5 (Pg 9)	731321
	D 18,9 (Pg 11)	731322
	D 20,7 (Pg 13,5)	731323
	D 22,8 (Pg 16)	731324
D 28,6 (Pg 21)	731325	
D 37,3 (Pg 29)	731326	
Направляющая втулка для 541401	D 28,6 (Pg 21)	541413
	D 37,3 (Pg 29)	541414
	D 47,3 (Pg 36)	541415
	D 54,3 (Pg 42)	541416



Продукция немецкого производства

Надежный высокопроизводительный станок для нарезания резьбы, резки труб, снятия грата, изготовления ниппелей (бочат), накатки желобков. Для монтажников, металлообрабатывающей отрасли, промышленности. Для стройплощадки и мастерской.

Трубная резьба	($1/16$) $1/8$ –2", 16–63 мм
Болтовая резьба	(6) 10–60 мм, $1/4$ –2"

Трубная резьба с REMS 4" Автоматической нарезной головкой	2 $1/2$ –4"
---	-------------

Виды резьбы, страница 40.

Накатка желобков с помощью устройства для накатки желобков REMS	DN 25–200 (300) 1–8" (12")
---	-------------------------------

REMS Торнадо – станок особого класса!
Автоматический зажимной патрон. Универсальная автоматическая резьбонарезная головка.
Автоматическое охлаждение и смазка.

Принцип работы

Неподвижный инструмент -вращающаяся заготовка.

Конструкция

Прочная, надёжная конструкция, идеальна в условиях стройплощадки. Небольшие размеры, небольшой вес, например, REMS Торнадо 2000 в полном комплекте весит всего 50 кг. Большой поддон для стружки, регулируемая по высоте подставка для заготовок.

2 варианта конструкции:

- Переносной вариант на трёх ножках, со съёмной большой масляной ванной и поддоном для стружки.
- Вариант Т со встроенной увеличенной масляной ванной и поддоном для стружки для работы на верстаке.

Стойка или передвижная тележка, как принадлежность, для легкой транспортировки, оптимальной высоты и стабильной установки.

Привод

Сверхмощный и быстрый, например, нарежет резьбу R 2" за 15 секунд. Не требующий технического обслуживания редуктор, работающий в закрытой масляной ванне.

3 мощных двигателя на выбор:

- Универсальный двигатель 1700 Вт, защита от перегрузок. Число оборотов шпинделя 53 1/мин.
- Конденсаторный двигатель с переключением полярности, 2100 Вт, защита от перегрузок. 2 режима работы- 52 и 26 1/мин, даже при полной нагрузке. Очень тихий ход.
- 3-ех фазный двигатель с переключением полярности 2000 Вт, защита от перегрузок. 2 режима работы- 52 и 26 1/мин, даже при полной нагрузке. Очень тихий ход. Педаль включения с защитой.

Автоматический зажимной патрон

2 автоматических быстрозажимных патрона с центрирующими кулачками для надёжного, быстрого крепления/ снятия заготовок. Никакого проскальзывания трубы.

Автоматическая смазка и охлаждение

Прочный, надёжный насос высокой подачи. Обильная подача смазывающе-охлаждающей жидкости через резьбонарезную головку прямо на место реза гарантирует чистую резьбу и длительный срок службы гребенок, редуктора и двигателя.

Универсальная автоматическая резьбонарезная головка

Всего одна универсальная, автоматическая резьбонарезная головка для всех видов резьбы, в том числе длинной резьбы, открывающаяся после нарезания установленной длины конической резьбы. Точная, быстрая установка диаметра резьбы, удобная шкала установки диаметра. Ограничитель для конической резьбы. Быстрая смена гребенок за счет пазового крепления в держателе гребенок.

Резьбонарезные плашки

Надёжные, прочные, качественные плашки REMS с оптимальной геометрией лезвий гарантируют сверхлегкий надрез трубы и нарезание чистой резьбы. Изготовлены из закаленной, специальной стали для сверхдлительного срока эксплуатации.

Труборез

Самоцентрирующий. Надёжная рама из кованной стали. Эргономичная, широкая ручка для мощной подачи шпинделя. Режущий диск изготовлен из надёжной, каленной специальной стали для резки труб, для длительного срока эксплуатации.

Трубный гратосниматель

Надёжный, легкий в обслуживании инструмент для удаления грата. Прочное лезвие для удаления грата, изготовлено из спецстали и гарантирует легкое снятие грата и особенно длительную эксплуатацию. Двухлезвийный, для оптимального отвода стружки в особенности при малых диаметрах труб.



Продукция немецкого производства



3 мощных двигателя на выбор.



Дополнительные материалы для нарезки резьбы
REMS Санитоль и REMS Специаль (страница 49). Разработаны специально для нарезания резьбы, поэтому обладают особенно высокими смазывающими и охлаждающими свойствами. Незаменимы для нарезания чистой резьбы и увеличения срока эксплуатации плашек, инструмента и станков.

REMS 4" Автоматическая резьбонарезная головка
Для трубной резьбы 2½–4" (страница 41).

Изготовление ниппелей

Удобно использовать с автоматическим внутризажимным REMS Ниппельфикс ½–2" (4") или с ручным внутризажимным REMS Ниппельспанер ¾–2" (Страница 48).

REMS Устройство для накатки желобков

Надежное, компактное устройство для накатки желобков с гидравлической подачей для накатки желобков на трубах и системах трубных соединений по DN 25–200 (300), 1–8" (12") (страница 52).

Комплект поставки

REMS Торнадо. Станок для нарезания трубной резьбы (1/16) ½–2", 16–63 мм, болтовой резьбы (6) 10–60 мм, ¼–2". Не требующий технического обслуживания редуктор, педаль включения с защитой, 2 автоматических зажимных патрона, автоматическое охлаждение и смазка. С комплектом инструмента, состоящим из универсальной автоматической резьбонарезной головки для всех видов, в том числе длинной резьбы, автоматически открывающейся после нарезания заданной конической резьбы, гребенок для конической трубной резьбы ISO 7-1, DIN EN 10226 (DIN 2999, BSPT) R ½–¾ и R 1–2 правая, трубореза, гратоснимателя. 3 двигателя на выбор. Переносной вариант на трёх ножках, со снимающейся большой масляной ванной и поддоном для стружки. Вариант Т со встроенной увеличенной масляной ванной и поддоном для стружки для размещения на верстаке, стойке или передвижной тележке с подставкой для труб.

Наименование	Конструкция	Арт.-№
2000	Универсальный двигатель 230 В, 50–60 Гц, 1700 Вт. 53 1/мин. Переносной вариант на трёх ножках.	340200
2010	Конденсаторный двигатель с переключателем полярности 230 В, 50 Гц, 2100 Вт. 52/26 1/мин, даже при полной нагрузке. Очень тихий ход Переносной вариант на трёх ножках.	340201
2020	3-ёх фазный двигатель с переключением полярности 400 В, 50 Гц, 2000 Вт. 52/26 1/мин, даже при полной нагрузке. Очень тихий ход Переносной вариант на трёх ножках.	340202
2000 Т	Универсальный двигатель 230 В, 50–60 Гц, 1700 Вт. 53 1/мин. Для верстака, подставки или передвижной тележки.	340206
2010 Т	Конденсаторный двигатель с переключателем полярности 230 В, 50 Гц, 2100 Вт. 52/26 1/мин, даже при полной нагрузке. Очень тихий ход. Для верстака, подставки или передвижной тележки.	340207
2020 Т	3-ёх фазный двигатель с переключением полярности 400 В, 50 Гц, 2000 Вт. 52/26 1/мин, даже при полной нагрузке. Очень тихий ход. Для верстака, подставки или передвижной тележки.	340208

Другие конструкции на заказ.

Оснастка

Наименование	Арт.-№
Подставка (Иллюстрация, страница 35)	344105
Передвижная тележка с полкой для заготовок	344100
Резьбонарезные плашки страница 40.	
Универсальная автоматическая резьбонарезная головка 1/16–2" также и в качестве сменной головки вместо сменных резьбонарезных гребенок	341000
REMS 4" автоматическая резьбонарезная головка для трубной резьбы вместо 2½–4", страница 41.	
REMS режущий диск St ½–4", s 8	341614
Дополнительные материалы для нарезки резьбы страница 49.	
Ниппельный держатель страница 48.	
REMS Устройство для накатки желобков страница 52.	347000



Передвижная подставка
(Поставляется отдельно)



Надежный, компактный высокопроизводительный станок для нарезания резьбы, резки труб, снятия грата, изготовления ниппелей (бочат), накатки желобков. Для монтажников, металлообрабатывающей отрасли и промышленности. Для стройплощадки и мастерской.

Трубная винтовая резьба (1/16) 1/8–2", 16–63 мм
Трубная болтовая резьба (6) 8–60 мм, 1/4–2"

Трубная резьба с REMS 4" Автоматической нарезной головкой. 2 1/2–4"

Виды резьбы, страница 40.

Накатка желобков с помощью устройства REMS для накатки желобков DN 25–200 (300) 1–8" (12")

REMS Магнум – компактный до 2".

Принцип работы

Неподвижный инструмент - вращающаяся заготовка

Конструкция

Прочная, надёжная конструкция, идеальна в условиях стройплощадки. Небольшие размеры, небольшой вес, например, REMS Магнум 2000 L-T весит всего 57 кг. Большой поддон для стружки, полка для заготовок.

2 варианта конструкции:

- Облегченный вариант L-T со съемной, большой масляной ванной и поддоном для стружки.
- Вариант T со встроенной увеличенной масляной ванной и поддоном для стружки.

Подставка или передвижная тележка, как принадлежность, для легкой транспортировки, оптимальной высоты и установки.

Привод

Сверхмощный и быстрый. Не требующий технического обслуживания редуктор в закрытой масляной ванне

3 мощных двигателя на выбор:

- Универсальный двигатель, в 1700 Вт, защита от перегрузок. Число оборотов шпинделя 53 1/мин.
- Конденсаторный двигатель с переключением полярности, в 2100 Вт, защита от перегрузок. 2 режима работы- 52 и 26 1/мин, даже под полной нагрузке. Очень тихий ход.
- 3-ёх фазный двигатель с переключением полярности в 2000 Вт, защита от перегрузок. 2 режима работы- 52 и 26 1/мин, даже при полной нагрузке. Очень тихий ход. Педаль включения с защитой

Зажимной патрон

Надежный быстрозажимной ударный патрон. Никакого проскальзывания трубы. Большое расстояние между зажимным патроном и центрирующим патроном гарантирует надежное крепление длинных труб. Задние центрирующие кулачки для центрирования заготовок.

Автоматическая смазка и охлаждение

Прочный, надежный насос высокой подачи. Обильная подача смазывающе-охлаждающей жидкости через резьбонарезную головку прямо на место реза гарантирует чистую резьбу и длительный срок службы гребенок, редуктора и двигателя.

Универсальная автоматическая резьбонарезная головка

Всего одна универсальная, автоматическая резьбонарезная головка для всех видов резьбы, в том числе длинной резьбы, открывающаяся после нарезания установленной длины конической резьбы. Точная, быстрая установка диаметра резьбы, удобная шкала установки диаметра. Ограничитель для конической резьбы. Быстрая смена гребенок за счет пазового крепления в держателе гребенок.

Резьбонарезные плашки

Надежные, прочные, качественные плашки REMS с оптимальной геометрией лезвий гарантируют сверхлегкий надрез трубы и нарезание чистой резьбы. Изготовлены из закаленной, специальной стали для сверхдлительного срока эксплуатации.

Труборез

Самоцентрирующий. Надёжная рама из кованной стали. Эргономичная, широкая ручка для мощной подачи шпинделя. Режущий диск изготовлен из надежной, каленной специальной стали для резки труб, для длительного срока эксплуатации.

Трубный гратосниматель

Надёжный, легкий в обслуживании инструмент для удаления грата. Прочное лезвие для удаления грата, изготовлено из спецстали и гарантирует легкое снятие грата особенно длительную эксплуатацию. Двулезвийный, для оптимального отвода стружки в особенности при малых диаметрах труб.



Продукция немецкого производства



3 мощных двигателя на выбор.



Дополнительные материалы для нарезки резьбы
REMS Санитоль и REMS Специаль (страница 49). Разработаны специально для нарезания резьбы, поэтому обладают особенно высокими смазывающими и охлаждающими свойствами. Незаменимы для нарезания чистой резьбы и увеличения срока эксплуатации плашек, инструмента и станков.

REMS 4" Автоматическая резьбонарезная головка

Для трубной резьбы 2½–4" (страница 41).

Изготовление ниппелей

Удобно использовать с автоматическим внутризажимным REMS Ниппельфикс ½–2" (4") или с ручным внутризажимным REMS Ниппельспанер ¾–2" (страница 48).

REMS Оборудование для накатки желобков

Надежное, компактное устройство для накатки желобков с гидравлической накаткой желобков для труб и систем трубных соединений по DN 25–200 (300), 1–8" (12") (страница 52).



Подставка
(Поставляется отдельно)

Комплект поставки

REMS Магнум. Резьбонарезной станок для нарезания трубной резьбы (1/16)½–2", 16–63 мм, болтовой резьбы (6)8–60 мм, ¼–2". Не требующий технического обслуживания редуктор, педаль включения с защитой, автоматическое охлаждение и смазка. С комплектом инструмента, состоящим из универсальной автоматической резьбонарезной головки для всех видов резьбы, в том числе длинной резьбы, автоматически открывающаяся после нарезания заданной конической резьбы, с резьбонарезными плашками для конической трубной резьбы ISO 7-1, DIN EN 10226 (DIN 2999, BSPT) R ½–¾ и R 1–2 правая, трубореза, гратоснимателя. 3 двигателя на выбор. Легкий вариант L-T со съемной, большой масляной ванной и поддоном для стружки. Вариант T со встроенной увеличенной масляной ванной и поддоном для стружки. Для верстака, подставки или передвижной тележки с полкой для заготовок.

Наименование	Конструкция	Арт.-№
2000 L-T	Универсальный двигатель 230 В, 50–60 Гц, 1700 Вт. 53 об./мин.	340226
2010 L-T	Конденсаторный двигатель с переключателем полярности 230 В, 50 Гц, 2100Вт. 52/26 1/мин, даже при полной нагрузке. Очень тихий ход.	340227
2020 L-T	3-ёх фазный двигатель с переключением полярности 400 В, 50 Гц, 2000 Вт. 52/26 об/мин, даже при полной нагрузке. Очень тихий ход.	340228
2000 T	Универсальный двигатель 230 В, 50–60 Гц, 1700Вт. 53 об./мин.	340220
2010 T	Конденсаторный двигатель с переключателем полярности 230 В, 50 Гц, 2100 Вт. 52/26 об/мин, даже при полной нагрузке. Очень тихий ход.	340221
2020 T	3-ёх фазный двигатель с переключением полярности 400 В, 50 Гц, 2000Вт. 52/26 об/мин, даже при полной нагрузке. Очень тихий ход.	340222

Станки, рассчитанные на другое сетевое напряжение на заказ.



Передвижная тележка
(Поставляется отдельно)

Оснастка

Наименование	Арт.-№
Подставка	344105
Передвижная тележка с полкой для заготовок	344100
Резьбонарезные плашки страница 40.	
Универсальная автоматическая резьбонарезная головка 1/16–2" также и в качестве сменной головки без сменных резьбонарезных гребенок	341000
REMS 4" автоматическая нарезная головка для трубной резьбы 2½–4", страница 41.	
REMS режущий диск St ½–4", s 8	341614
Дополнительные материалы для нарезания резьбы страница 49.	
Ниппельный держатель страница 48.	
REMS Оборудование для накатки желобков, страница 52.	347000



Надежный, компактный высокопроизводительный станок для нарезания резьбы, резки труб, снятия грата, изготовления ниппелей (бочат), накатки желобков. Для монтажников, металлообрабатывающей отрасли и промышленности. Для стройплощадки и мастерской.

Трубная винтовая резьба (1/16) 1/2–3", 16–63 мм
Трубная болтовая резьба (6) 20–60 мм, 1/2–2"

Виды резьбы, страница 40.

Накатка желобков с помощью устройства REMS для накатки желобков DN 25–200 (300) 1–8" (12")

REMS Магнум – супермашина до 3".
превосходная ровная и чистая резьба до 3" благодаря 5-ти гребенкам.

Принцип работы

Неподвижный инструмент – вращающаяся заготовка.

Конструкция

Прочная, надёжная конструкция, идеальна в условиях стройплощадки. Небольшие размеры, небольшой вес, например, REMS Магнум 3000 L-T весит всего 79 кг. Большой поддон для стружки.

2 варианта конструкции:

- Облегченный вариант L-T со съемной, большой масляной ванной и поддоном для стружки.
- Вариант T со встроенной увеличенной масляной ванной и поддоном для стружки.

Подставка или передвижная тележка, как принадлежность, для легкой транспортировки, оптимальной высоты и стабильной установки.

Привод

Сверхмощный и быстрый. Не требующий технического обслуживания редуктор в закрытой масляной ванне

3 мощных двигателя на выбор:

- Универсальный двигатель, в 1700 Вт, защита от перегрузок. Число оборотов шпинделя 23 1/мин.
- Конденсаторный двигатель с переключением полярности, в 2100 Вт, защита от перегрузок. 2 режима работы- 20 и 10 1/мин, даже под полной нагрузке. Очень тихий ход.
- 3-х фазный двигатель с переключением полярности в 2000 Вт, защита от перегрузок. 2 режима работы- 20 и 10 1/мин, даже при полной нагрузке. Очень тихий ход. Педаль включения с защитой.

Зажимной патрон

Надежный быстрозажимной ударный патрон. Никакого проскальзывания трубы. Большое расстояние между зажимным патроном и центрирующим патроном гарантирует надежное крепление длинных труб. Задние центрирующие кулачки для центрирования заготовок.

Автоматическая смазка и охлаждение

Прочный, надежный насос высокой подачи. Обильная подача смазывающе-охлаждающей жидкости через резьбонарезную головку прямо на место реза гарантирует чистую резьбу и длительный срок службы гребенок, редуктора и двигателя.

Универсальная автоматическая резьбонарезная головка

По одной универсальной, автоматической резьбонарезной головке 1/16–2" и 2 1/2–3" для всех видов резьбы, в том числе длинной резьбы, открывающиеся после нарезания установленной длины конической резьбы. 5 гребенок головки 2 1/2–3" оптимально распределяют режущее усилие по трубе, за счет этого круглая чистая резьба. Точная, быстрая установка диаметра резьбы, удобная шкала установки диаметра. Ограничитель для конической резьбы. Быстрая смена гребенок за счет пазового крепления в держателе гребенок.

Резьбонарезные плашки

Надежные, прочные, качественные плашки REMS с оптимальной геометрией лезвий гарантируют сверхлегкий надрез трубы и нарезание чистой резьбы. Изготовлены из закаленной, специальной стали для сверхдлительного срока эксплуатации.

Труборез

Самоцентрирующий. Надёжная рама из кованной стали. Эргономичная, широкая ручка для мощной подачи шпинделя. Режущий диск изготовлен из надежной, каленной специальной стали для резки труб, для длительного срока эксплуатации.

Трубный гратосниматель

Надёжный, легкий в обслуживании инструмент для удаления грата. Прочное лезвие для удаления грата, изготовлено из спецстали и гарантирует легкое снятие грата особенно длительную эксплуатацию. Двухлезвийный, для оптимального отвода стружки в особенности при малых диаметрах труб.

Комплект инструмента

Для 2 1/2–3" и для 1/4–2" по одному полному комплекту для соответствующего рабочего диапазона с универсальной автоматической резьбонарезной головкой, труборезом, гратоснимателем, гребенками.



Продукция немецкого производства



3 мощных двигателя на выбор.



Дополнительные материалы для нарезки резьбы REMS Санитоль и REMS Специаль (страница 49). Разработаны специально для нарезания резьбы, поэтому обладают особенно высокими смазывающими и охлаждающими свойствами. Незаменимы для нарезания чистой резьбы и увеличения срока эксплуатации плашек, инструмента и станков.

Изготовление ниппелей

Удобно использовать с REMS Ниппельфикс ½–3" (4") или с ручным REMS Ниппельспанером ¾–2" (страница 48).

REMS Оборудование для накатки желобков

Надежное, компактное устройство для накатки желобков с гидравлической накаткой желобков для труб и систем трубных соединений по DN 25–200 (300), 1–8" (12") (страница 52).

Комплект поставки

REMS Магнум. Резьбонарезной станок для нарезания трубной резьбы (1/16) ½–3", 16–63 мм, болтовой резьбы (6) 20–60 мм, ½–2". Не требующий технического обслуживания редуктор, педаль включения с защитой, автоматическое охлаждение и смазка. С комплектом инструмента 1/16–2" и/или 2½–3", состоящим из универсальной автоматической резьбонарезной головки для всех видов резьбы, в том числе длинной резьбы; автоматическая открывающаяся после нарезания заданной длины конической резьбы, с нарезными плашками для конической трубной резьбы ISO 7-1, DIN EN 10226 (DIN 2999, BSPT) R правой, трубореза, гратоснимателя. 3 двигателя на выбор. Легкий вариант L-T со съемной, большой масляной ванной и поддоном для стружки. Вариант T со встроенной увеличенной масляной ванной и поддоном для стружки. Для верстака, подставки или передвижной тележки с полкой для заготовок.

Наименование	Конструкция/Оснащение	Арт.-№
3000 L-T	Универсальный двигатель 230 В, 50–60 Гц, 1700 Вт. 23 об/мин.	
	Оснащение R 2½–3 Оснащение R ½–3	380303 380309
3010 L-T	Конденсаторный двигатель с переключателем полярности 230 В, 50 Гц, 2100 Вт. 20/10 об/мин, даже при полной нагрузке. Очень тихий ход.	
	Оснащение R 2½–3 Оснащение R ½–3	380304 380310
3020 L-T	3-фазный двигатель с переключением полярности 400 В, 50 Гц, 2000Вт. 20/10 об/мин, даже при полной нагрузке. Очень тихий ход.	
	Оснащение R 2½–3 Оснащение R ½–3	380305 380311
3000 T	Универсальный двигатель 230 В, 50–60 Гц, 1700 Вт. 23 об/мин.	
	Оснащение R 2½–3 Оснащение R ½–3	380306 380312
3010 T	Конденсаторный двигатель с переключателем полярности 230 В, 50 Гц, 2100 Вт. 20/10 об/мин, даже при полной нагрузке. Очень тихий ход.	
	Оснащение R 2½–3 Оснащение R ½–3	380307 380313
3020 T	3-фазный двигатель с переключением полярности 400 В, 50 Гц, 2000Вт. 20/10 об/мин, даже при полной нагрузке. Очень тихий ход.	
	Оснащение R 2½–3 Оснащение R ½–3	380308 380314

Станки, рассчитанные на другое сетевое напряжение на заказ.



Подставка
(Поставляется отдельно)



Передвижная тележка
(Поставляется отдельно)

Оснастка

Наименование	Арт.-№
Подставка	344105
Передвижная тележка с полкой для заготовок	344100
Резьбонарезные плашки, страница 40.	
Комплект инструмента 1/16–2", с универсальной автоматической нарезной головкой, нарезными плашками для конической резьбы труб ISO 7-1, DIN EN 10226 (DIN 2999, BSPT) R ½–¾ и R 1–2 правая, труборезом, трубным гратоснимателем	340100
Универсальная автоматическая нарезная головка 1/16–2" без плашек	341000
Универсальная автоматическая нарезная головка 2½–3" без плашек	381050
Универсальная автоматическая нарезная головка 2½–4" без плашек	381000
REMS режущий диск St ½–4", s 8	341614
REMS режущий диск St 1–4", s 12	381622
Дополнительные материалы для нарезки резьбы страница 49.	
Ниппельный держатель страница 48.	
REMS Устройство для накатки желобков на трубы, страница 52.	347000



Надежный, компактный высокопроизводительный станок для нарезания резьбы, резки труб, снятия грата, изготовления ниппелей (бочат), накатки желобков. Для монтажников, металлообрабатывающей отрасли и промышленности. Для стройплощадки и мастерской.

Трубная винтовая резьба (1/16) 1/2–4", 16–63 мм
Трубная болтовая резьба (6) 20–60 мм, 1/2–2"

Виды резьбы, страница 40.

Накатка желобков с помощью устройства
REMS для накатки желобков DN 25–200 (300)
1–8" (12")

REMS Магнум – супермашина до 4".
превосходная ровная и чистая резьба до 4"
благодаря 6-ти гребенкам.

Принцип работы

Неподвижный инструмент – вращающаяся заготовка.

Конструкция

Прочная, надёжная конструкция, идеальна в условиях стройплощадки. Небольшие размеры, небольшой вес, например, REMS Магнум 4000 L-T весит всего 81 кг. Большой поддон для стружки.

2 варианта конструкции:

- Облегченный вариант L-T со съемной, большой масляной ванной и поддоном для стружки.
- Вариант T со встроенной увеличенной масляной ванной и поддоном для стружки.

Подставка или передвижная тележка, как принадлежность, для легкой транспортировки, оптимальной высоты и стабильной установки.

Привод

Сверхмощный и быстрый. Не требующий технического обслуживания редуктор в закрытой масляной ванне

3 мощных двигателя на выбор:

- Универсальный двигатель, в 1700 Вт, защита от перегрузок. Число оборотов шпинделя 23 1/мин.
- Конденсаторный двигатель с переключением полярности, в 2100 Вт, защита от перегрузок. 2 режима работы- 20 и 10 1/мин, даже под полной нагрузке. Очень тихий ход.
- 3-х фазный двигатель с переключением полярности в 2000 Вт, защита от перегрузок. 2 режима работы- 20 и 10 1/мин, даже при полной нагрузке. Очень тихий ход. Педаль включения с защитой.

Зажимной патрон

Надежный быстрозажимной ударный патрон. Никакого проскальзывания трубы. Большое расстояние между зажимным патроном и центрирующим патроном гарантирует надежное крепление длинных труб. Задние центрирующие кулачки для центрирования заготовок.

Автоматическая смазка и охлаждение

Прочный, надежный насос высокой подачи. Обильная подача смазывающе-охлаждающей жидкости через резьбонарезную головку прямо на место реза гарантирует чистую резьбу и длительный срок службы гребенок, редуктора и двигателя.

Универсальная автоматическая резьбонарезная головка

По одной универсальной, автоматической резьбонарезной головке 1/16–2" и 2 1/2–4" для всех видов резьбы, в том числе длинной резьбы, открывающиеся после нарезания установленной длины конической резьбы. 6 гребенок головки 2 1/2–4" оптимально распределяют режущее усилие по трубе, за счет этого круглая чистая резьба. Точная, быстрая установка диаметра резьбы, удобная шкала установки диаметра. Ограничитель для конической резьбы. Быстрая смена гребенок за счет пазового крепления в держателе гребенок.

Резьбонарезные плашки

Надежные, прочные, качественные плашки REMS с оптимальной геометрией лезвий гарантируют сверхлегкий надрез трубы и нарезание чистой резьбы. Изготовлены из закаленной, специальной стали для сверхдлительного срока эксплуатации.

Труборез

Самоцентрирующий. Надёжная рама из кованной стали. Эргономичная, широкая ручка для мощной подачи шпинделя. Режущий диск изготовлен из надежной, каленной специальной стали для резки труб, для длительного срока эксплуатации.

Трубный гратосниматель

Надёжный, легкий в обслуживании инструмент для удаления грата. Прочное лезвие для удаления грата, изготовлено из спецстали и гарантирует легкое снятие грата особенно длительную эксплуатацию. Двухлезвийный, для оптимального отвода стружки в особенности при малых диаметрах труб.

Комплект инструмента

Для 2 1/2–4" и для 1/4–2" по одному полному комплекту для соответствующего рабочего диапазона с универсальной автоматической резьбонарезной головкой, труборезом, гратоснимателем, гребенками.



Продукция немецкого производства



3 мощных двигателя на выбор.



Дополнительные материалы для нарезки резьбы
REMS Санитоль и REMS Специаль (страница 49). Разработаны специально для нарезания резьбы, поэтому обладают особенно высокими смазывающими и охлаждающими свойствами. Незаменимы для нарезания чистой резьбы и увеличения срока эксплуатации плашек, инструмента и станков.

Изготовление ниппелей

Удобно использовать с REMS Ниппельфикс ½–4" или с ручным REMS Ниппельспанером ¾–2" (страница 48).

REMS Оборудование для накатки желобков

Надежное, компактное устройство для накатки желобков с гидравлической накаткой желобков для труб и систем трубных соединений по DN 25–200 (300), 1–8" (12") (страница 52).

Комплект поставки

REMS Магnum. Резьбонарезной станок для нарезания трубной резьбы (1/16) ½–4", 16–63 мм, болтовой резьбы (6) 20–60 мм, ½–2". Не требующий технического обслуживания редуктор, педаль включения с защитой, автоматическое охлаждение и смазка. С комплектом инструмента 1/16–2" Не требующий технического обслуживания редуктор, педаль включения с защитой, автоматическое охлаждение и смазка. С комплектом инструмента 2½–4", состоящим из универсальной автоматической резьбонарезной головки для всех видов резьбы, в том числе длинной резьбы; автоматически открывающейся после нарезания заданной длины конической резьбы, с нарезными плашками для конической трубной резьбы ISO 7-1, DIN EN 10226 (DIN 2999, BSPT) R правой, трубобореза, гратоснимателя. 3 двигателя на выбор. Легкий вариант L-T со съемной, большой масляной ванной и поддоном для стружки. Вариант T со встроенной увеличенной масляной ванной и поддоном для стружки. Для верстака, подставки или передвижной тележки с полкой для заготовок.

Наименование	Конструкция/Оснащение	Арт.-№
4000 L-T	Универсальный двигатель 230 В, 50–60 Гц, 1700 Вт. 23 об/мин.	
	Оснащение R ½–2	380447
	Оснащение R 2½–4	380441
	Оснащение R ½–4	380444
4010 L-T	Конденсаторный двигатель с переключателем полярности 230 В, 50 Гц, 2100 Вт. 20/10 об/мин, даже при полной нагрузке. Очень тихий ход.	
	Оснащение R ½–2	380448
	Оснащение R 2½–4	380442
	Оснащение R ½–4	380445
4020 L-T	3-х фазный двигатель с переключением полярности 400 В, 50 Гц, 2000Вт. 20/10 об/мин, даже при полной нагрузке. Очень тихий ход.	
	Оснащение R 2½–4	380443
	Оснащение R ½–4	380446
4000 T	Универсальный двигатель 230 В, 50–60 Гц, 1700 Вт. 23 об/мин.	
	Оснащение R 2½–4	380426
	Оснащение R ½–4	380429
4010 T	Конденсаторный двигатель с переключателем полярности 230 В, 50 Гц, 2100 Вт. 20/10 об/мин, даже при полной нагрузке. Очень тихий ход.	
	Оснащение R 2½–4	380427
	Оснащение R ½–4	380430
4020 T	3-х фазный двигатель с переключением полярности 400 В, 50 Гц, 2000Вт. 20/10 об/мин, даже при полной нагрузке. Очень тихий ход.	
	Оснащение R 2½–4	380428
	Оснащение R ½–4	380431

Станки, рассчитанные на другое сетевое напряжение, на заказ.

Оснастка

Наименование	Арт.-№
Подставка	344105
Передвижная тележка с полкой для заготовок	344100
Резьбонарезные плашки, страница 40.	
Комплект инструмента 1/16–2", с универсальной автоматической нарезной головкой, нарезными плашками для конической резьбы труб ISO 7-1, DIN EN 10226 (DIN 2999, BSPT) R ½–¾ и R 1–2 правая, трубоборезом, трубным гратоснимателем	340100
Универсальная автоматическая нарезная головка 1/16–2" без плашек	341000
Универсальная автоматическая нарезная головка 2½–4" без плашек	381000
REMS режущий диск St 1/8–4", s 8	341614
REMS режущий диск St 1–4", s 12	381622
Дополнительные материалы для нарезки резьбы страница 49.	
Ниппельный держатель	страница 48.
REMS Устройство для накатки желобков на трубы, страница 52.	347000



Подставка
(Поставляется отдельно)



Передвижная тележка
(Поставляется отдельно).



REMS Резьбонарезные плашки

Надежные, прочные, качественные плашки REMS с оптимальной геометрией лезвий гарантируют сверхлегкий надрез трубы и нарезание чистой резьбы. Изготовлены из закаленной, специальной стали для сверхдлительного срока эксплуатации.

Резьбонарезные плашки на другие виды резьбы (на пр. BSW) на заказ. Резьбонарезные плашки из HSS для обработки высокопрочных материалов 50% дороже. ¹⁾Некоторые резьбонарезные плашки поставляются только в HSS.

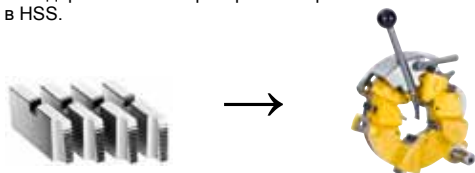

Для универсальной автоматической резьбонарезной головки 1/16–2"

Наименование	Величина	Арт.-№
Трубная коническая резьба, правая ISO 7-1, DIN EN 10226 (DIN 2999, BSPT)	R 1/16–1/8 HSS ¹⁾	341401
	R 1/4–3/8	341402
	R 1/2–3/4	341403
	R 1–2	341404
Трубная цилиндрическая резьба, правая ISO 228-1 (DIN 259, BSPP)	G 1/16–1/8	341406
	G 1/4–3/8	341407
	G 1/2–3/4	341408
	G 1–2	341409
Трубная коническая резьба, правая Taper Pipe Thread ASME B1.20.1	NPT 1/16–1/8 HSS ¹⁾	341411
	NPT 1/4–3/8	341412
	NPT 1/2–3/4	341413
	NPT 1–2	341414
Трубная цилиндрическая резьба, правая Straight Pipe Thread ASME B1.20.1	NPSM 1/8	341416
	NPSM 1/4–3/8	341417
	NPSM 1/2–3/4	341418
	NPSM 1–2 HSS ¹⁾	341419
Резьба для легированных стальных труб Pg DIN 40430	Pg 7	341466
	Pg 9	341467
	Pg 11	341468
	Pg 13,5	341469
	Pg 16	341470
	Pg 21	341471
	Pg 29	341472
	Pg 36	341473
	Pg 42	341474
	Pg 48	341475
Резьба для электроизоляционных труб DIN EN 60423	M 16 × 1,5	341493
	M 20 × 1,5	341494
	M 25 × 1,5	341495
	M 32 × 1,5	341496
	M 40 × 1,5	341497
	M 50 × 1,5	341498
Метрическая резьба M ISO 261 (DIN 13)	M 6	341426
	M 8	341427
	M 10	341428
	M 12	341429
	M 14	341430
	M 16	341431
	M 18	341432
	M 20	341433
	M 22	341434
	M 24	341435
	M 27	341436
	M 30	341437
	M 33	341438
	M 36	341439
	M 39	341440
	M 42	341441
	M 45	341442
	M 48	341443
M 52	341444	
M 56 HSS ¹⁾	341445	
M 60 HSS ¹⁾	341446	
Болтовая резьба UNC Unified Inch Screw Thread ASME B1.1	UNC 1/4–20	341476
	UNC 5/16–18	341477
	UNC 3/8–16 HSS ¹⁾	341478
	UNC 7/16–14	341479
	UNC 1/2–13 HSS ¹⁾	341480
	UNC 9/16–12	341481
	UNC 5/8–11 HSS ¹⁾	341482
	UNC 3/4–10 HSS ¹⁾	341483
	UNC 7/8–9 HSS ¹⁾	341484
	UNC 1–8 HSS ¹⁾	341485
	UNC 1 1/8–7	341486
	UNC 1 1/4–7 HSS ¹⁾	341487
	UNC 1 3/8–6	341488
	UNC 1 1/2–6 HSS ¹⁾	341489
	UNC 1 3/4–5	341490
UNC 2–4,5	341491	



Продукция немецкого производства

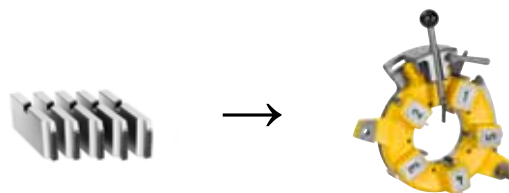

Для универсальной автоматической резьбонарезной головки 2 1/2–3"

Наименование	Величина	Арт.-№
Трубная коническая резьба, правая ISO 7-1, DIN EN 10226 (DIN 2999, BSPT)	R 2 1/2–3	381430
Трубная цилиндрическая резьба, правая ISO 228-1 (DIN 259, BSPP)	G 2 1/2–3 HSS ¹⁾	381431
Трубная коническая резьба, правая Taper Pipe Thread ASME B1.20.1	NPT 2 1/2–3 HSS ¹⁾	381432
Трубная цилиндрическая резьба, правая Straight Pipe Thread ASME B1.20.1	NPSM 2 1/2–3 HSS ¹⁾	381433

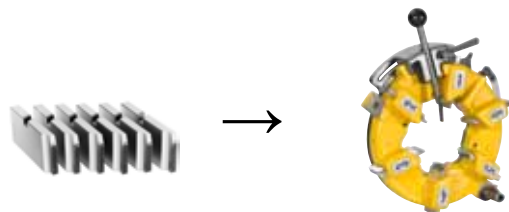

Для универсальной автоматической резьбонарезной головки 2 1/2–4"

Наименование	Величина	Арт.-№
Трубная коническая резьба, правая ISO 7-1, DIN EN 10226 (DIN 2999, BSPT)	R 2 1/2–4	381401
Трубная цилиндрическая резьба, правая ISO 228-1 (DIN 259, BSPP)	G 2 1/2–4 HSS ¹⁾	381405
Трубная коническая резьба, правая Taper Pipe Thread ASME B1.20.1	NPT 2 1/2–4 HSS ¹⁾	381410
Трубная коническая резьба, правая Straight Pipe Thread ASME B1.20.1	NPSM 2 1/2–4 HSS ¹⁾	381415

REMS 4" автоматическая резьбо-нарезная головка

Устройство для нарезания резьбы

Надёжное, компактное устройство для нарезания конической трубной резьбы и изготовления ниппелей.

Трубная резьба 2½–4"

REMS 4" Автоматическая резьбонарезная головка – суперрезьба до 4" благодаря 5 режущим плашкам и бесступенчатой автоматически открывающейся головке. Быстрый обратный ход.

Принцип работы

Неподвижная заготовка, вращающаяся резьбонарезная головка.

Конструкция

Компактный модуль из резьбонарезной головки, зажимного патрона и редуктора, не требующего технического обслуживания. Легко транспортировать.

Техника и принцип работы

- Надёжное крепление, никакого проскальзывания трубы
- Лёгкий надрез трубы, за счет рычага подачи и зубчатой передаче
- 5 гребенок для всего рабочего диапазона способствуют оптимальному распределению режущего усилия по трубе, для круглой чистой резьбы
- Открывающаяся в процессе резания коническая бесступенчатая головка способствует высокой скорости реза при незначительных усилиях, гарантирует безупречную резьбу и щадящий режим для гребенок и станка.
- Автоматическое открытие нарезной головки по завершению нарезания резьбы.
- Сразу после завершения резания головка готова к эксплуатации, быстрый обратный ход.
- Подключения к автоматическому охлаждению и смазке

Резьбонарезные плашки

Надежные, прочные, качественные плашки REMS с оптимальной геометрией лезвий гарантируют сверхлегкий надрез трубы и нарезание чистой резьбы. Изготовлены из закаленной, специальной стали для сверхдлительного срока эксплуатации.

Привод

REMS Магnum, REMS Торнадо, REMS Амиго 2 и резьбонарезное оборудование других производителей. быстрая простая установка. Стабильный приводной вал надежного крепления и оптимальной силовой передачи.

Дополнительные материалы для нарезки резьбы

REMS Санитоль и REMS Специаль (страница 49). Разработаны специально для нарезания резьбы, поэтому обладают особенно высокими смазывающими и охлаждающими свойствами. Незаменимы для нарезания чистой резьбы и увеличения срока эксплуатации плашек, инструмента и станков.

Изготовление ниппелей

Удобно использовать с REMS Ниппельспанер 2½–4" и REMS Ниппельфикс (страница 48).



Продукция немецкого производства

Комплект поставки

REMS 4" Автоматическая резьбонарезная головка. Устройство для нарезания трубной резьбы 2½–4". Резьбонарезная головка автоматически открывается и закрывается, быстрый обратный ход. Редуктор с приводным валом, не требует технического обслуживания. Подключение к устройству со смазочно-охлаждающей жидкостью. Поддон для стружки. Гребенки на выбор для конической трубной резьбы ISO 7-1, DIN EN 10226 (DIN 2999, BSPT) R 2½", 3", 4", правой или конической резьбы NPT 2½", 3", 4", правой.

Наименование	Оснастка	Арт.-№
REMS 4" Автоматическая резьбонарезная головка подходит к REMS Магnum, REMS Торнадо и др.	R 2½, 3, 4	370010
REMS 4" Автоматическая резьбонарезная головка подходит к REMS Магnum, REMS Торнадо и др.	NPT 2½, 3, 4	370011
REMS 4" Автоматическая резьбонарезная головка подходит к REMS Амиго 2	R 2½, 3, 4	370012



Оснастка

Наименование	Величина	Арт.-№
Резьбонарезные плашки Трубная коническая резьба, правая ISO 7-1, DIN EN 10226 (DIN 2999, BSPT)	R 2½	371109
	R 3	371113
	R 4	371117
Трубная коническая резьба, правая Taper Pipe Thread ASME B1. 20.1	NPT 2½ HSS ¹⁾	371134
	NPT 3 HSS ¹⁾	371138
	NPT 4 HSS ¹⁾	371142

Резьбонарезные плашки из HSS для обработки высокопрочных материалов на 50% дороже. ¹⁾ Некоторые резьбонарезные плашки поставляются только в HSS.

Дополнительные материалы для нарезания резьбы страница 49.

Ниппельфикс 2½–4" страница 48.



Полуавтоматический высокопроизводительный резьбонарезной станок для болтовой и трубной резьбы. Для промышленности, металлообработки, монтажных работ

Болтовая резьба	6–72 мм 1/4–2 3/4"
Трубная резьба	1/16–2 1/2", 16–63 мм
Класс точности по DIN 13	„средний“ (6 G)
Длина резьбы	≤ D 30 мм неограничена
	≤ D 72 мм ≤ 200 мм
Фаска	диапазон 7–78 мм
	мин. диаметр ≥ 7 мм
	наибольшая фаска 7 мм
	угол скоса кромки 45°
Снятие стружки	диапазон 7–78 мм
	диаметр ≥ 7 мм
	диаметр ≤ 63 мм

Виды резьбы, страница 44.



Продукция немецкого производства

REMS Унимат 75 – высокоэкономичный. Тангенциальная (призматическая) система резьбонарезных гребёнок. Большой диапазон резьб. Быстрая работа, короткое время на переоснастку. Для штучного и серийного производства. Низкая стоимость рабочего часа. Прост в эксплуатации. Разгружает дорогие токарные станки и квалифицированный персонал.

Принцип работы

Неподвижная заготовка, вращающаяся резьбонарезная головка.

Конструкция

Компактная, прочная конструкция для длительной эксплуатации. Резьбонарезная головка с тангенциальными (призматическими) гребёнками в самоцентрирующейся системе держателей. После лёгкого надреза трубы с помощью рычага подачи и зубчатой передачи, автоматическая подача нарезной головки. Сварная, прочная подставка для станка с большой масляной ванной и выдвижным ящиком для стружки.

Привод

Прочная планетарная передача с полым солнечным колесом для долгой работы. Надёжный, специально рассчитанный для нарезания резьб, мощный двигатель трехфазного тока, 2000/2300 Вт, защита от перегрузок. Переключатель для выбора направления вращения для правой или левой резьбы. Высокая скорость работы. 2 варианта частоты вращения резьбонарезной головки 70 и 35 1/мин.

Зажимное устройство

Надёжные, без перекосов, универсальные самоцентрирующиеся тиски для всего диапазона резьб со специальными зубчатыми кулачками. На выбор зажим вручную или пневмогидравлическим механизмом через педаль (рабочее давление 6 бар.).

Специальные зажимные кулачки

Для тянутых заготовок, штифтов, шестигранных винтов и ниппелей, как принадлежность.

Автоматическое охлаждение и смазка

Прочный, надёжный насос высокой подачи. Обильная подача смазывающе-охлаждающей жидкости гарантирует чистую резьбу и длительный срок службы гребёнок, редуктора и двигателя.

Универсальная автоматическая нарезная головка

Всего одна универсальная, автоматическая резьбонарезная головка на все виды резьбы. Точная установка диаметра резьбы за счет установочного винта со шкалой, головка закрывается и открывается автоматически после нарезания резьбы заданной длины. Любая резьба режется за один заход. Насадка для конической резьбы. Вместо замены гребёнок более рациональная работа с универсальными автоматическими резьбонарезными головками.

Резьбонарезные плашки

Надёжные затачиваемые тангенциальные гребенки REMS с оптимальной геометрией лезвий гарантируют сверхлегкий надрез и легкое нарезание чистой резьбы. WS-гребенки из закаленной, специальной стали для материалов до 500 N/mm². HSS-гребенки для материалов, тяжело поддающихся обработке, свыше 500 N/mm². Гребенки устанавливаются в специальной системе держателей. Гребенки и держатели представляют собой резьбонарезной набор.



Примеры резьбы

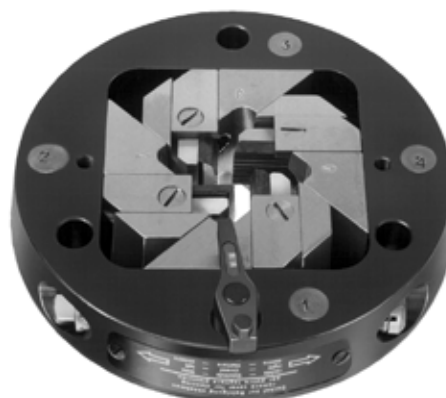

Дополнительные материалы для нарезания резьбы
REMS Санитоль и REMS Специаль (страница 49). Разработаны специально для нарезания резьбы, поэтому обладают особенно высокими смазывающими и охлаждающими свойствами. Незаменимы для нарезания чистой резьбы и увеличения срока эксплуатации плашек, инструмента и станков.

Изготовление ниппелей

Удобно со специальными зажимными кулачками $1/16 - 1/4$ " или с автоматическим цанговым держателем за отверстие REMS Ниппельфикс $1/2 - 2 1/2$ " или с ручным цанговым держателем за отверстие REMS Ниппельспанер $3/4 - 2$ " (страница 48).

Нарезка резьбы на арматуре

Специальные резьбонарезные гребенки М 24–27 HSS и М 30–33 HSS с дополнительной шлифованной заборной частью для нарезки резьбы по стальной рифленой арматуре. Привод - REMS Unimat 75 с пневмогидравлическими тисками для создания высокого давления зажима.



Комплект поставки

REMS Унимат 75. Полуавтоматический резьбонарезной станок для болтовой резьбы 6–72 мм, $1/4 - 2 3/4$ ", трубной резьбы $1/16 - 2 1/2$ ", 16–63 мм. Станок на подставке. 3-х фазный двигатель с переключением полярности и полым валом, 380/400 В, 50 Гц, 2000/2300 Вт, правый и левый ход. Варианты частоты вращения резьбонарезной головки 70 и 35 1/мин. Самоцентрирующиеся универсальные тиски для всего рабочего диапазона, На выбор зажим ручную или пневмогидравлическим механизмом через педаль. Устройство для автоматической смазки. 1 Универсальная автоматическая резьбонарезная головка для всех видов резьбы, автоматически закрывающаяся и открывающаяся. Без резьбонарезного набора, без фиксатора. Защитный экран с электрическим управлением. Установочная планка, рабочий ключ.

Наименование	Конструкция	Арт.-№
REMS Унимат 75	ручные тиски	750003
REMS Унимат 75	пневмогидравлические тиски	750004

Станки, рассчитанные на другое сетевое напряжение на заказ.

Оснастка

Наименование	Арт.-№
Гребенки с держателями (Резьбонарезной набор), Гребенки, страница 44.	
Универсальная автоматическая резьбонарезная головка, Без резьбонарезного набора и фиксатора	751000
Фиксаторы для закрытия и открытия гребенок:	
R для трубной конической резьбы, правой	751040
R-L для трубной конической резьбы, левой	751050
G для трубной цилиндрической резьбы, правой	751060
G-L для трубной цилиндрической резьбы, левая	751070
M для метрической резьбы, правой	751080
M-L для метрической резьбы, левой	751090
Специальные зажимные кулачки для коротких заготовок шестигранных винтов, трубных ниппелей. Длина заготовки перед тисками без учета длины резьбы минимум 15 мм, диаметр 6–42 мм	753240
Дополнительные материалы для нарезания резьбы страница 49.	
Ниппельный держатель страница 48.	
Плашки для снятия фаски и широкой стружки на заказ.	





Продукция немецкого производства



Продукция немецкого производства

Гребенки с держателями (резьбонарезной набор)

Надёжные заточиваемые тангенциальные гребенки REMS с оптимальной геометрией лезвий гарантируют сверхлегкий надрез и легкое нарезание чистой резьбы. WS-гребенки из закаленной, специальной стали для материалов до 500 Н/мм². HSS-гребенки для материалов, тяжело поддающихся обработке, свыше 500 Н/мм². Гребенки устанавливаются в специальной системе держателей. Гребенки и держатели представляют собой резьбонарезной набор.

Вид резьбы	Величина	Арт.-№	
Трубная коническая резьба, правая ISO 7-1, DIN EN 10226 (DIN 2999, BSPT)	R 1/16–1/8	759250	
	R 1/4–3/8	759251	
	R 1/2–3/4	759252	
	R 1–2	759253	
	R 2 1/2	759254	
Трубная цилиндрическая резьба, правая EN ISO 228-1 (DIN 259, BSPP)	G 1/16–1/8	759255	
	G 1/4–3/8	759256	
	G 1/2–3/4 HSS ¹⁾	759257	
	G 1–2 HSS ¹⁾	759258	
	G 2 1/2 HSS ¹⁾	759259	
Трубная коническая резьба, правая Taper Pipe Thread ASME B1. 20.1	NPT 1/16–1/8	759360	
	NPT 1/4–3/8	759361	
	NPT 1/2–3/4 HSS ¹⁾	759362	
	NPT 1–2 HSS ¹⁾	759363	
	NPT 2 1/2 HSS ¹⁾	759364	
Трубная цилиндрическая резьба, правая Straight Pipe Thread ASME B1. 20.1	NPSM 1/16–1/8	759365	
	NPSM 1/4–3/8	759366	
	NPSM 1/2–3/4 HSS ¹⁾	759367	
	NPSM 1–2	759368	
	NPSM 2 1/2	759369	
Резьба для бронирования Pg DIN 40430	Pg 7	759260	
	Pg 9–16	759261	
	Pg 21–48	759262	
Резьба для монтажа электроизоляционных труб DIN EN 60423	M 16–20 × 1,5	759263	
	M 25–32 × 1,5	759264	
	M 40–50 × 1,5	759265	
	M 63 × 1,5	759330	
Резьба для стальной рифленой арматуры ISO 261 (DIN 13)	M 24–27 HSS ¹⁾	759276	
	M 30–33 HSS ¹⁾	759277	
Метрическая резьба M ISO 261 (DIN 13)	M 6	759270	
	M 8	759271	
	M 10	759272	
	M 12	759273	
	M 14–16	759274	
	M 18–22	759275	
	M 24–27	759276	
	M 30–33	759277	
	M 36–39	759278	
	M 42–45	759279	
	M 48–52	759280	
	M 56–60	759281	
	M 64–72	759282	
	Болтовая резьба UNC UNC Unified Inch Screw Thread ASME B1.1	UNC 1/4–20	759370
		UNC 5/16–18	759371
UNC 3/8–16		759372	
UNC 7/16–14		759373	
UNC 1/2–13		759374	
UNC 9/16–12		759375	
UNC 5/8–11		759376	
UNC 3/4–10		759377	
UNC 7/8–9 HSS ¹⁾		759378	
UNC 1–8 HSS ¹⁾		759379	
UNC 1 1/8–7		759380	
UNC 1 1/4–6		759381	
UNC 1 3/4–5		759382	
UNC 2–2 1/4–4,5		759383	
UNC 2 1/2–2 3/4–4		759384	

Резьбонарезные наборы для других видов резьбы (например, велосипедной резьбы, тонкой резьбы, BSW) на заказ. Резьбонарезной набор с HSS-гребенками для обработки более твердых материалов на 50% дороже. ¹⁾ Некоторые гребенки поставляются только из HSS. Резьбонарезные наборы для левой резьбы на 50% дороже.

Гребенки

Надёжные заточиваемые тангенциальные гребенки REMS с оптимальной геометрией лезвий гарантируют сверхлегкий надрез и легкой нарезания чистой резьбы. WS-гребенки из закаленной, специальной стали для материалов до 500 Н/мм². HSS-гребенки для материалов, тяжело поддающихся обработке, свыше 500 Н/мм².

Вид резьбы	Величина	Арт.-№	
Трубная коническая резьба, правая ISO 7-1, DIN EN 10226 (DIN 2999, BSPT)	R 1/16–1/8	751501	
	R 1/4–3/8	751502	
	R 1/2–3/4	751503	
	R 1–2 1/2	751504	
Трубная цилиндрическая резьба, правая EN ISO 228-1 (DIN 259, BSPP)	G 1/16–1/8	751505	
	G 1/4–3/8	751506	
	G 1/2–3/4 HSS ¹⁾	751507	
	G 1–2 1/2 HSS ¹⁾	751508	
Трубная коническая резьба, правая Taper Pipe Thread ASME B1. 20.1	NPT 1/16–1/8	751544	
	NPT 1/4–3/8	751545	
	NPT 1/2–3/4 HSS ¹⁾	751546	
	NPT 1–2 HSS ¹⁾	751547	
Трубная цилиндрическая резьба, правая Straight Pipe Thread ASME B1. 20.1	NPSM 1/16–1/8	751549	
	NPSM 1/4–3/8	751550	
	NPSM 1/2–3/4 HSS ¹⁾	751551	
	NPSM 1–2	751552	
Резьба для легированных стальных труб Pg DIN 40430	Pg 7	751509	
	Pg 9–16	751510	
	Pg 21–48	751511	
Резьба для электроизоляционных труб DIN EN 60423	M 16–63 × 1,5 (M 10)	751518	
Резьба для стальной рифленой арматуры ISO 261 (DIN 13)	M 24–27 HSS ¹⁾	751522	
	M 30–33 HSS ¹⁾	751523	
Метрическая резьба M ISO 261 (DIN 13)	M 6	751516	
	M 8	751517	
	M 10 (M 16–63 × 1,5)	751518	
	M 12	751519	
	M 14–16	751520	
	M 18–22	751521	
	M 24–27	751522	
	M 30–33	751523	
	M 36–39	751524	
	M 42–45	751525	
	M 48–52	751526	
	M 56–60	751527	
	M 64–72	751528	
	Болтовая резьба UNC UNC Unified Inch Screw Thread ASME B1.1	UNC 1/4–20	751557
		UNC 5/16–18	751558
UNC 3/8–16		751559	
UNC 7/16–14		751560	
UNC 1/2–13		751561	
UNC 9/16–12		751562	
UNC 5/8–11		751563	
UNC 3/4–10		751564	
UNC 7/8–9 HSS ¹⁾		751565	
UNC 1–8 HSS ¹⁾		751566	
UNC 1 1/8–7		751567	
UNC 1 1/4–6		751568	
UNC 1 3/4–5		751569	
UNC 2–2 1/4–4,5		751570	
UNC 2 1/2–2 3/4–4		751571	

Резьбонарезные наборы для других видов резьбы (например, велосипедной резьбы, тонкой резьбы, BSW) на заказ. HSS-гребенки для обработки высокопрочных материалов на 50% дороже. ¹⁾ Некоторые гребенки поставляются только в HSS*. Гребенки для левой резьбы на 50% дороже.

*HSS - высокопроизводительная легкая быстрорежущая сталь

Таблица: виды резьбы

Трубная коническая резьба

Whitworth трубная резьба ISO 7-1, DIN 2999, BSPT Наружная коническая резьба 1:16 Угол профиля 55°			Стандарт Taper Pipe Thread NPT, ASME B 1.20.1 Наружная коническая резьба 1:16 Угол профиля 60°			Whitworth трубная резьба ISO 228-1, DIN 259, BSPP Наружная цилиндрическая резьба Угол профиля 55°			Straight Pipe Thread for Fixtures NPSM, ASME B 1.20.1 Наружная цилиндрическая резьба Угол профиля 60°		
Величина резьбы R BSPT	Наружная резьба-D мм	Ниток резьбы на 1 Дюйм	Величина резьбы NPT	Наружная резьба-D мм	Ниток резьбы на 1 Дюйм	Величина резьбы G BSPP	Наружная резьба-D мм	Ниток резьбы на 1 Дюйм	Величина резьбы NPSM	Наружная резьба-D мм	Ниток резьбы на 1 Дюйм
1/16	7,723	28	1/16	7,938	27	1/16	7,723	28	1/8	10,083	27
1/8	9,728	28	1/8	10,287	27	1/8	9,728	28	1/4	13,360	18
1/4	13,157	19	1/4	13,716	18	1/4	13,157	19	3/8	16,815	18
3/8	16,662	19	3/8	17,145	18	3/8	16,662	19	1/2	20,904	14
1/2	20,955	14	1/2	21,336	14	1/2	20,955	14	3/4	26,264	14
3/4	26,441	14	3/4	26,670	14	3/4	26,441	14	1	32,842	11,5
1	33,249	11	1	33,401	11,5	1	33,249	11	1 1/4	41,605	11,5
1 1/4	41,910	11	1 1/4	42,164	11,5	1 1/4	41,910	11	1 1/2	47,676	11,5
1 1/2	47,803	11	1 1/2	48,260	11,5	1 1/2	47,803	11	2	59,715	11,5
2	59,614	11	2	60,325	11,5	2	59,614	11	2 1/2	72,161	8
2 1/2	75,184	11	2 1/2	73,025	8	2 1/2	75,184	11	3	88,062	8
3	87,884	11	3	88,900	8	3	87,884	11	3 1/2	100,787	8
4	113,030	11	4	114,300	8	4	113,030	11	4	113,436	8

Метрическая винтовая резьба

Metrisches ISO-Gewinde ISO 261, DIN 13 Наружная резьба Угол профиля 60°		
Величина резьбы M	Наружная резьба-D мм	Шаг резьбы мм
6	5,974	1
8	7,972	1,25
10	9,968	1,5
12	11,966	1,75
14	13,962	2
16	15,962	2
18	17,958	2,5
20	19,958	2,5
22	21,958	2,5
24	23,952	3
27	26,952	3
30	29,947	3,5
33	32,947	3,5
36	35,940	4
39	38,940	4
42	41,937	4,5
45	44,937	4,5
48	47,929	5
52	51,929	5
56	55,925	5,5
60	59,925	5,5
64	63,920	6
68	67,920	6
72	71,920	6

Американская и английская винтовая резьба

Unified Inch Screw Thread UNC, ASME B 1.1 Наружная резьба Угол профиля 60°		
Величина резьбы UNC	Наружная резьба-D мм	Ниток резьбы на 1 Дюйм
1/4	6,322	20
5/16	7,907	18
3/8	9,491	16
7/16	11,076	14
1/2	12,661	13
9/16	14,246	12
5/8	15,834	11
3/4	19,004	10
7/8	22,176	9
1	25,349	8
1 1/8	28,519	7
1 1/4	31,694	7
1 3/8	34,864	6
1 1/2	38,039	6
1 3/4	44,381	5
2	50,726	4,5
2 1/4	57,076	4,5
2 1/2	63,421	4
2 3/4	69,768	4

British Standard Parallel Screw Thread of Whitworth Form B.S.W. BS 84 (устар.): Наружная резьба Угол профиля 55°		
Величина резьбы BSW	Наружная резьба-D мм	Ниток резьбы на 1 Дюйм
1/4	6,350	20
5/16	7,937	18
3/8	9,525	16
7/16	11,112	14
1/2	12,700	12
5/8	15,875	11
3/4	19,050	10
7/8	22,225	9
1	25,400	8
1 1/8	28,575	7
1 1/4	31,750	7
1 1/2	38,100	6
1 3/4	44,450	5
2	50,800	4,5
2 1/4	57,150	4
2 1/2	63,500	4
2 3/4	69,850	3,5

Резьба для электроизоляционных труб

Stahlpanzerrohr-Gewinde DIN 40 430 Наружная цилиндрическая резьба Угол профиля 80°		
Величина резьбы Pg	Наружная резьба-D мм	Ниток резьбы на 1 Дюйм
7	12,5	20
9	15,2	18
11	18,6	18
13,5	20,4	18
16	22,5	18
21	28,3	16
29	37	16
36	47	16
42	54	16
48	59,3	16

Резьба для электроизоляционных труб DIN EN 60423 Наружная цилиндрическая резьба Угол профиля 60°		
Величина резьбы M	Наружная резьба-D мм	Шаг резьбы мм
6	15,968	1,5
20	19,968	1,5
25	24,968	1,5
32	31,968	1,5
40	39,968	1,5
50	49,968	1,5
63	62,968	1,5

Полуавтоматический высокопроизводительный резьбонарезной станок для трубной резьбы.

Трубная резьба	1/4–4"	
Длина резьбы	≤ 120 мм	
Фаска	диапазон	7– 115 мм
	мин. диаметр	≥ 7 мм
	наибольшая фаска	7 мм
	угол скоса кромки	45°

REMS Унимат 77 – Трубная резьба до 4". Тангенциальная система резьбонарезных гребёнок. Широкий диапазон. Быстрая работа, короткое время переоснастки. Для штучного и серийного производства.

Принцип работы

Неподвижная заготовка, вращающаяся резьбонарезная головка.

Конструкция

Компактная, прочная конструкция для длительной эксплуатации. Резьбонарезная головка с тангенциальными (призматическими) гребёнками в самоцентрирующейся системе держателей. После лёгкого надреза трубы с помощью рычага подачи и зубчатой передачи автоматическая подача нарезной головки. Сварная, прочная подставка для станка с большой масляной ванной и выдвигаемым ящиком для стружки.

Привод

Надежная червячная передача и двухступенчатый переключаемый цилиндрический редуктор. Специально рассчитанный для нарезания резьбы. Мощный двигатель трехфазного тока с переключением полярности 2000/2300 Вт, защита от перегрузок. Переключатель для выбора направления вращения для правой или левой резьбы. 4 скорости вращения резьбонарезной головки 50, 25, 16 и 8 оборотов в минуту.

Зажимное устройство

Надёжные, без перекосов, универсальные самоцентрирующиеся тиски для всего диапазона резьб со специальными зубчатыми кулачками. На выбор зажим вручную или пневмогидравлическим механизмом через педаль (рабочее давление 6 бар.)

Автоматическое охлаждение и смазка

Прочный, надёжный насос высокой подачи. Обильная подача смазывающе-охлаждающей жидкости гарантирует чистую резьбу и длительный срок службы гребёнок, редуктора и двигателя.

Универсальная автоматическая резьбонарезная головка

Всего одна универсальная, автоматическая резьбонарезная головка на все виды резьбы. Точная установка диаметра резьбы за счет установочного со шкалой, головка закрывается и открывается автоматически после нарезания резьбы заданной длины. Любая резьба режется за один заход. Насадка для конической резьбы. Вместо замены гребёнок более рациональная работа с универсальными автоматическими резьбонарезными головками.

Резьбонарезные плашки

Надёжные заточиваемые тангенциальные гребенки REMS с оптимальной геометрией лезвий гарантируют сверхлегкий надрез и легкой нарезания чистой резьбы. WS-гребенки из закаленной, специальной стали для материалов до 500 N/мм². HSS-гребенки для материалов, тяжело поддающихся обработке, свыше 500 N/мм². Гребенки устанавливаются в специальной системе держателей. Гребенки и держатели представляют собой резьбонарезной набор.

Дополнительные материалы для нарезания резьбы

REMS Санитоль и REMS Специаль (страница 49). Разработаны специально для нарезания резьбы, поэтому обладают особенно высокими смазывающими и охлаждающими свойствами. Незаменимы для нарезания чистой резьбы и увеличения срока эксплуатации плашек, инструмента и станков.

Изготовление ниппелей

Удобно использовать с автоматическим внутривжимным REMS Ниппельфикс 1/2–4" или с ручным внутривжимным REMS Ниппельспанер 3/8–2" (страница 48).



Продукция немецкого производства



Примеры резьбы

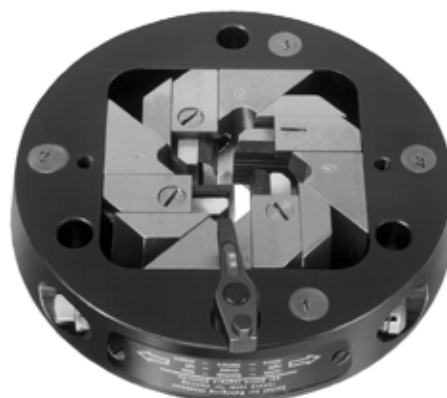



Комплект поставки

REMS Унимат 77. Полуавтоматический резьбонарезной станок для трубной резьбы 1/4–4". Станок на подставке. 3-х фазный двигатель с переключением полярности 380/400 В, 50 Гц, 2000/2300 Вт, правый и левый ход. Скорости вращения резьбонарезной головки 50, 25, 16 и 8 1/мин. Самоцентрирующиеся универсальные тиски с зажимными кулачками 1–4". На выбор зажим вручную или педальным пневмогидравлическим механизмом. Устройство для автоматического охлаждения и смазки. Всего одна универсальная автоматическая резьбонарезная головка для всех видов резьбы, автоматически закрывающаяся и открывающаяся. Без резьбонарезного набора, без фиксатора. Защитный экран с электрическим управлением. Установочная планка, рабочий ключ.

Наименование	Конструкция	Арт.-№
REMS Унимат 77	ручные тиски	770003
REMS Унимат 77	пневмогидравлические тиски	770004

Станки, рассчитанные на другое сетевое напряжение на заказ.

Оснастка

Гребенки и держатели (резьбонарезной набор)

Вид резьбы	Величина	Арт.-№
Трубная коническая резьба, правая ISO 7-1 (DIN EN 10226, DIN 2999, BSPT)	R 1/4–3/8	771110
	R 1/2–3/4	771120
	R 1–2	771130
	R 2 1/2–4	771140
Трубная цилиндрическая резьба, правая ISO 228-1 (DIN 259, BSPP)	G 1/4–3/8	771160
	G 1/2–3/4 HSS ¹⁾	771170
	G 1–2 HSS ¹⁾	771180
	G 2 1/2–4 HSS ¹⁾	771190
Трубная коническая резьба, правая Taper Pipe Thread ASME B1.20.1	NPT 1/4–3/8	771210
	NPT 1/2–3/4 HSS ¹⁾	771220
	NPT 1–2 HSS ¹⁾	771230
	NPT 2 1/2–4 HSS ¹⁾	771240
Трубная цилиндрическая резьба, правая Straight Pipe Thread ASME B1.20.1	NPSM 1/4–3/8	771260
	NPSM 1/2–3/4 HSS ¹⁾	771270
	NPSM 1–2	771280
	NPSM 2 1/2–4	771290



Гребенки

Вид резьбы	Величина	Арт.-№
Трубная коническая резьба, правая ISO 7-1 (DIN EN 10226, DIN 2999, BSPT)	R 1/4–3/8	751502
	R 1/2–3/4	751503
	R 1–4	771136
Трубная цилиндрическая резьба, правая ISO 228-1 (DIN 259, BSPP)	G 1/4–3/8	751506
	G 1/2–3/4 HSS ¹⁾	751507
	G 1–4 HSS ¹⁾	771186
Трубная коническая резьба, правая Taper Pipe Thread ASME B1.20.1	NPT 1/4–3/8	751545
	NPT 1/2–3/4 HSS ¹⁾	751546
	NPT 1–2 HSS ¹⁾	751547
Трубная цилиндрическая резьба, правая Straight Pipe Thread ASME B1.20.1	NPSM 1/4–3/8	751550
	NPSM 1/2–3/4 HSS ¹⁾	751551
	NPSM 1–2	751552
NPSM 2 1/2–4	771296	



Резьбонарезной набор для других видов резьбы (например, велосипедной резьбы, тонкой резьбы, BSW) на заказ. Резьбонарезной набор с HSS-гребенками для обработки высокопрочных материалов на 50% дороже.

¹⁾ Некоторые гребенки поставляются только из HSS. Резьбонарезной набор для левой резьбы на 50% дороже.

Наименование	Арт.-№
Универсальная автоматическая резьбонарезная головка , Без резьбонарезного набора и фиксатора	771000
Фиксатор для закрытия и открытия гребенок	
R для трубной конической резьбы, правой	751040
R-L для трубной конической резьбы, левой	751050
G для трубной цилиндрической резьбы, правой	751060
G-L для трубной цилиндрической резьбы, левой	751070
Гребенки 1/4–3/4" (Комплект)	773060

Дополнительные материалы для нарезания резьбы страница 49.

Ниппельный держатель страница 48.



REMS Ниппельспанер

Для универсального применения
на всех станках и клуппах

Ручной цанговый ниппельный держатель для коротких отрезков труб. Универсально применим.

Ниппель и двойной ниппель нормальной и специальной длины $\frac{3}{8}$ –2"

REMS Ниппельспанер – Сделайте ниппель (бочонок) сами. Любой длины. Везде.

Для универсального применения на резьбонарезных станках и клуппах всех типов. Для инструмента с открывающимися и неоткрывающимися резьбонарезными головками. Полезная принадлежность для REMS Амиго Е, REMS Амиго, REMS Амиго 2, REMS Амиго 2 Компакт, REMS Ева и др.

Идеальный инструмент для обработки остатков труб. Экономит время и деньги.

Зажим и центрирование отрезков труб за счет расширения специально закаленных стальных пружинных сегментов.

Комплект поставки

REMS Ниппельспанер. Внутренний ручной зажим для коротких кусков труб.

Наименование	Величина	Арт.-№
REMS Ниппельспанер	$\frac{3}{8}$ "	110000
	$\frac{1}{2}$ "	110100
	$\frac{3}{4}$ "	110200
	1"	110300
	$1\frac{1}{4}$ "	110400
	$1\frac{1}{2}$ "	110500
	2"	110600

Комплект поставки

Комплект REMS Ниппельспанеров. Трубный держатель с внутренним мануальным зажимом для коротких отрезков трубы. В прочном стальном чемодане.

Наименование	Арт.-№
Set $\frac{1}{2}$ – $\frac{3}{4}$ –1– $1\frac{1}{4}$ "	110620
Set $\frac{1}{2}$ – $\frac{3}{4}$ –1– $1\frac{1}{4}$ – $1\frac{1}{2}$ –2"	110621

REMS Ниппельфикс

Автоматический зажим для коротких остатков труб.

Ниппель и двойной ниппель нормальной и специальной длины $\frac{1}{2}$ –4"

REMS Ниппельфикс – Сделайте ниппель (бочонок) сами до 4". Любой длины. Везде. Автоматический внутренний зажим. Быстро и просто.

Для резьбонарезных станков с открывающимися резьбонарезными головками: для токарных резьбонарезных станков, станков с вращающейся резьбонарезной головкой и устройств для нарезания резьбы.

Идеальный инструмент для обработки остатков трубы. Экономит время и деньги.

Автоматический быстрый зажим и центрирование отрезка трубы. Без инструмента. Автоматический разжим после изготовления ниппеля. Возможно производство ниппелей, не вынимая ниппельфикса из тисков.

Внутренний зажим, поэтому на заготовке не нужна резьба для зажима. Специальные закаленные шлифованные зажимные элементы для быстрого и надежного зажима.

Комплект поставки

REMS Ниппельфикс. Автоматический внутризажимной ниппельный держатель для коротких отрезков труб.

Наименование	Величина	Арт.-№
REMS Ниппельфикс	$\frac{1}{2}$ "	111000
	$\frac{3}{4}$ "	111100
	1"	111200
	$1\frac{1}{4}$ "	111300
	$1\frac{1}{2}$ "	111400
	2"	111500
	$2\frac{1}{2}$ "	111700
	3"	111800
	4"	111900

Комплект поставки

Комплект REMS Ниппельфиксов. Трубный держатель с внутренним автоматическим зажимом для коротких отрезков трубы. В прочном стальном чемодане.

Наименование	Арт.-№
Set $\frac{1}{2}$ – $\frac{3}{4}$ –1– $1\frac{1}{4}$ "	111620
Set $\frac{1}{2}$ – $\frac{3}{4}$ –1– $1\frac{1}{4}$ – $1\frac{1}{2}$ –2"	111621



Продукция немецкого производства



Для резьбонарезных инструментов
с открывающейся резьбонарезной головкой



Продукция немецкого производства



REMS Специаль

Дополнительные материалы
для нарезания резьбы

Высоколегированная смазка для нарезания резьбы на основе минеральных масел. Для всех материалов: сталь, нержавеющая сталь, цветные металлы, пластмассы.

При использовании для водопроводов питьевой воды учитывать действующие нормы в отдельных странах! В Австрии, Чехии, Германии, Дании не допускается использовать для водопроводов питьевой воды.

REMS Специаль – Высоколегированная смазка для нарезания резьбы на основе минеральных масел, смывается водой. С особенно высокими смазывающими и охлаждающими свойствами.

Разработано специально для нарезания резьбы, поэтому имеет особенно высокие смазывающие и охлаждающие свойства. Незаменима для чистой резьбы и увеличения срока службы плашек, инструмента и станков.

Смывается водой, подтверждено экспертизой. Также используется для пиления металлов. Смывается водой. Прошел экспертизу. Идеально подходит для использования в качестве смазывающе охлаждающей жидкости для резки металлов. Спрей REMS Специаль без фторхлоруглеродорода, безопасен для озонового слоя. Пульверизатор REMS Специаль без горячего. с возможностью дозаправки.

Комплект поставки

REMS Специаль. Высоколегированная смазка для нарезания резьбы на основе минеральных масел.

Наименование	Ёмкость	Арт.-№
REMS Специаль	5-л-Канистра	140100
	10-л-Канистра	140101
	50-л-Бочка	140103
	600 мл Спрей	140105
	500 мл Пульверизатор	140106



Продукция немецкого производства

REMS Санитоль

Дополнительные материалы
для нарезания резьбы

Синтетическая смазка для нарезания резьбы. Специально для водопроводов питьевой воды. Для универсального использования. Для всех материалов.

REMS Санитоль – без минеральных масел. Полностью растворяется в воде. Особенно высокие смазывающие и охлаждающие свойства.

Полностью растворяется в воде. Проверено DVGW, ÖVGW, SVGW. Вязкость при -10°C: 219 mPa s (cP). Текучесть (качается насосом) до -28°C. Удобна в применении, для контроля промывки окрашена в красный цвет. Великолепная антикоррозийная защита.

Разработана специально для трубопроводов питьевой воды, великолепно подходит и для нарезки обычной резьбы. Незаменима для чистой резьбы и увеличения срока службы плашек, инструмента и станков.

Также великолепно подходит в качестве смазывающе-охлаждающей жидкости при пилении металлов.

REMS Санитоль-спрей не содержит веществ фреонового ряда, не разрушает озоновый слой.

REMS Санитоль, пульверизатор без газа, заправляется.



Продукция немецкого производства

Комплект поставки

REMS Санитоль. Синтетическая смазка для нарезания резьбы. Специально для водопроводов питьевой воды и для универсального применения.

Наименование	Ёмкость	Арт.-№
REMS Санитоль	5-л-Канистра	140110
	50-л-Бочка	140113
	600 мл Спрей	140115
	500 мл Пульверизатор	140116



W 1.303



7808-649



DW-0201AS2032



Накатка желобков



**Устройство для накатки
желобков**

52



**Устройство для накатки
желобков станок**

53

REMS устройство для накатки желобков

Устройство для накатки желобков

Надёжное, компактное устройство для накатки желобков на трубах для систем муфтовых соединений. Используется при прокладке внутренних инженерных коммуникаций, установки спринклеров, для отопительных сетей, промышленности и горнодобывающей отрасли. Для стройплощадки и мастерской.

Стальные трубы DN 25–200 (300)
1–8" (12")
s ≤ 7 мм

Нержавеющие стальные, медные, алюминиевые трубы, ПВХ-трубы

REMS устройство для накатки желобков – компактное – универсальное.

Конструкция

Компактное, удобное для использования на стройплощадках. Прочный металлический корпус для высоких нагрузок. Удобное, легко транспортируемое, вес всего 26 кг. Масляный гидравлический цилиндр для мощной подачи накатывающего ролика. Давление за счет ручного гидравлического насоса. Интегрированная в корпус многоступенчатая регулировочная шайба для автоматического регулирования глубины желобков.

Накатывающие ролики

Надёжные накатывающие ролики REMS с оптимальным соотношением диаметров ролик/контрролик и крупной сетчатой насечкой гарантируют надёжное вращение трубы и точнейшую накатку желоба. Накатывающие ролики изготовлены из особо прочной специальной стали, что обеспечивает сверхдлительный срок их эксплуатации. 3 комплекта накатывающих роликов (ролик/контрролик) для всего рабочего диапазона DN 25–200 (300), 1–8" (12"). Желобкокатанной ролик Cu (опорный ролик, обратный ролик) для медных труб 54–159 мм. Желобкокатанной ролик INOX (опорный ролик, обратный ролик) для труб из нержавеющей стали 2–6". Желобкокатанной ролик для алюминиевых труб и труб из ПВХ по запросу.

Привод

Только один тип устройства для накатки желобков для REMS Магнум и REMS Торнадо. Легкая, простая установка. Трехгранная цапфа привода для надежного зажима и оптимальной передачи усилия. На заказ поставляются также устройства для накатки желобков для резьбонарезных станков других производителей по соответствующим размерам: расстоянию между направляющими поручнями, диаметру направляющих поручней, высоте посадки оси шпинделя.

Стойка для заготовок

Регулируемая по высоте стойка REMS Геркулес и REMS Геркулес Y (страница 85).



Продукция немецкого производства



Комплект поставки

REMS устройство для накатки желобков. Устройство для накатки желобков для систем муфтовых соединений DN 25–200 (300), 1–8" (12"). Устройство для накатки желобков, ручной гидравлический насос, интегрированная в корпус многоступенчатая регулировочная шайба для автоматического регулирования глубины желоба, 1 комплект накатывающих роликов (ролик/контрролик) 2–6". Для REMS Магнум, REMS Торнадо или для резьбонарезных станков других производителей.

Наименование	Подходят к	Арт.-№
REMS устройство для накатки желобков	REMS Магнум REMS Торнадо	347000
устройство для накатки желобков R 300	Ridgid Модель 300	347001
устройство для накатки желобков R 535	Ridgid Модель 535	347002
устройство для накатки желобков N80A	Rex/Rothenberger/ Super-Ego N80A	347003
устройство для накатки желобков Дельта 4	Rex Delta 4"	347004

Устройства для накатки желобков других производителей на заказ.

Оснастка

Наименование	Арт.-№
Накатывающие ролики 1–1½" (Комплект)	347030
Накатывающие ролики INOX 1–1½" (Комплект)	347053
Накатывающие ролики 2–6" (Комплект)	347035
Накатывающие ролики INOX 2–6" (Комплект)	347046
Накатывающие ролики 8–12" (Комплект)	347040
Накатывающие ролики INOX 8–12" (Комплект)	347047
Накатывающие ролики Cu 54–159 (Комплект)	347034
REMS Геркулес опора для заготовок до 4" на надёжной треноге с защитными колпачками, стр. 85.	120100
REMS Геркулес Y опора для заготовок до 4" с зажимом для верстака, страница 85.	120130



Надёжное, компактное устройство для накатки желобков на трубах для систем муфтовых соединений. Используется при прокладке внутренних инженерных коммуникаций, установки спринклеров, для отопительных сетей, промышленности и горнодобывающей отрасли. Для стройплощадки и мастерской.

Стальные трубы DN 25–200 (300)
1–8" (12")
s ≤ 7 мм

Нержавеющие стальные, медные, алюминиевые трубы, ПВХ-трубы
Трубная резьба 1/16–2", 16–63 мм, Болтовая резьба 6–60 мм, 6–60 мм, 1/4–2", комплект для переоснастки.

REMS Магнум RG – компактный до 12".

Конструкция

Компактная, соответствующее стройплощадкам. Компактное, удобное для использования на стройплощадках. Небольшие размеры, небольшой вес, например, REMS Магнум 2000 RG-T весит всего 68 кг. Полка для заготовок. Подставка или передвижная тележка с полкой для заготовок, как принадлежности.

Привод

Сверхмощный и быстрый. Не требующий технического обслуживания редуктор в закрытой масляной ванне. 3 мощных двигателя на выбор (смотрите REMS Магнум страница 34). Педаль включения с защитой и аварийным выключателем, двухступенчатая.

Устройство для накатки желобков

Компактное, удобное для использования на стройплощадках. Прочный металлический корпус для высоких нагрузок. Удобное, легко транспортируемое, вес всего 26 кг. Масляный гидравлический цилиндр для мощной подачи накатывающего ролика. Давление за счет ручного гидравлического насоса. Интегрированная в корпус многоступенчатая регулировочная шайба для автоматического регулирования глубины желобков.

Накатывающие ролики

Надёжные накатывающие ролики REMS с оптимальным соотношением диаметров ролик/контрролик и крупной сетчатой насечкой гарантируют надёжное вращение трубы и точнейшую накатку желоба. Накатывающие ролики изготовлены из особо прочной специальной стали, что обеспечивает сверхдлительный срок их эксплуатации. 3 комплекта накатывающих роликов (ролик/контрролик) для всего рабочего диапазона DN 25–200 (300), 1–8" (12"). Желобконакатной ролик Cu (опорный ролик, обратный ролик) для медных труб 54–159 мм. Желобконакатной ролик INOX (опорный ролик, обратный ролик) для труб из нержавеющей стали 2–6". Желобконакатной ролик для алюминиевых труб и труб из ПВХ по запросу.

Комплект переоснастки для нарезания резьбы

Полный комплект инструмента 1/4–2" с универсальной автоматической резьбонарезной головкой, гребенками для трубной конической резьбы ISO 7-1 (DIN 2999, BSPT) R 1/2–3/4 и R 1–2 правой, труборезом, гратоснимателем, рычагом подачи, насосом для автоматического охлаждения и смазки, масляная ванная, поддон для стружки устройство для автоматической смазки.

Передвижная тележка

Регулируемая по высоте подставка REMS Геркулес и REMS Геркулес Y (стр. 85).

Комплект поставки

REMS Магнум RG. Устройство для накатки желобков для систем муфтовых соединений DN 25–200 (300), 1–8" (12"). Не требующий технического обслуживания редуктор, педаль включения с аварийным выключателем и защитой, надежный быстрозажимной ударный патрон, задний центрирующий патрон. Три двигателя на выбор. Устройство для накатки желобков, ручной гидравлический насос, интегрированная в корпус многоступенчатая регулировочная шайба для автоматического регулирования глубины желоба, 1 комплект накатывающих роликов (ролик/контрролик) 2–6". Для верстака, подставки и передвижной тележке с полкой для заготовок.

Наименование	Исполнение	Арт.-№
2000 RG-T	Универсальный двигатель 230 В, 50–60 Гц, 1700 Вт. 53 1/мин.	340230
2010 RG-T	Конденсаторный двигатель с переключением полярности 230 В, 50 Гц, 2100 Вт. 52/26 1/мин, даже при полной нагрузке. Очень тихий ход.	340231
2020 RG-T	3-х фазный двигатель с переключением полярности 400 В, 50 Гц, 2000 Вт. 52/26 1/мин, даже при полной нагрузке. Очень тихий ход.	340232

Другие сетевые напряжения по запросу.

Оснастка

Наименование	Арт.-№
Подставка (Иллюстрация, страница 35)	344105
Передвижная тележка с полкой для заготовок	344100
Накатывающие ролики и иные аксессуары, стр. 52.	
ПереОснастка Магнума RG-T в L-T для нарезания резьбы	340110



Продукция немецкого производства



Передвижная тележка (оснастка) Заказывать отдельно.





Пилы

	Электрическая универсальная сабельная пила	58
	Электрическая сабельная пила	60
	Пневматическая сабельная пила для труб	62
	Аккумуляторная универсальная сабельная пила	63
	Пильные полотна для сабельной пилы	64
	Трубная дисковая пила	66
	Универсальная дисковая пила	67





Агрессивный орбитальный ход с вертикальным рубящим движением полотна пилы для мощной, быстрой подачи, великолепный отвод стружки и долгий срок службы полотна. Четко установленный орбитальный ход с маятником на игольчатых подшипниках гарантирует мощное пиление даже при экстремальной нагрузке, например, при пилении стальной трубы. В то время, как механизмы с таким же количеством компонентов и с более низкой надежностью системы не выдерживают давления подачи и скоростного режима работа при распиле стальной трубы, особенно если используется бугель для увеличения силы подачи полотна.



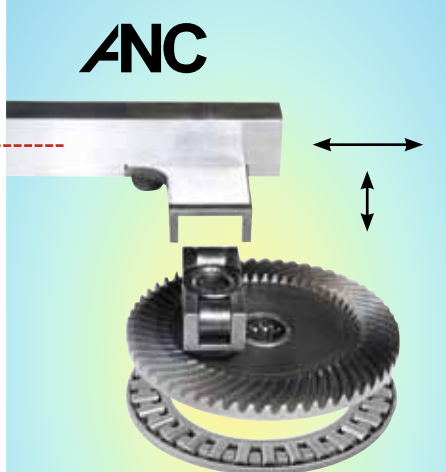

Стабильный, прямоугольный ходовой маятник Из прочной, специальной стали, по направлению нагрузки точно посажен на игольчатые подшипники, которые направляют маятник с обеих сторон по всей длине хода, для ровного прямоугольного без сколов реза даже при жесткой эксплуатации с многократно усиленным давлением на пильное полотно, например, при использовании бугеля. Для сверхдолгого срока службы.

Специальная скользящая силиконовая прокладка защищает редуктор от воды и пыли.

Обновленный, суперпрочный, защищенный от воды и пыли, не требующий технического обслуживания осциляционный привод для одновременного орбитального хода маятника и полотна пилы. Кривошипно-шатунный механизм с игольчатыми подшипниками (ANC) снижает трение, нагревание, износ. За счет этого обеспечивается длительный срок эксплуатации привода, даже при экстремально высоких нагрузках при пилении.

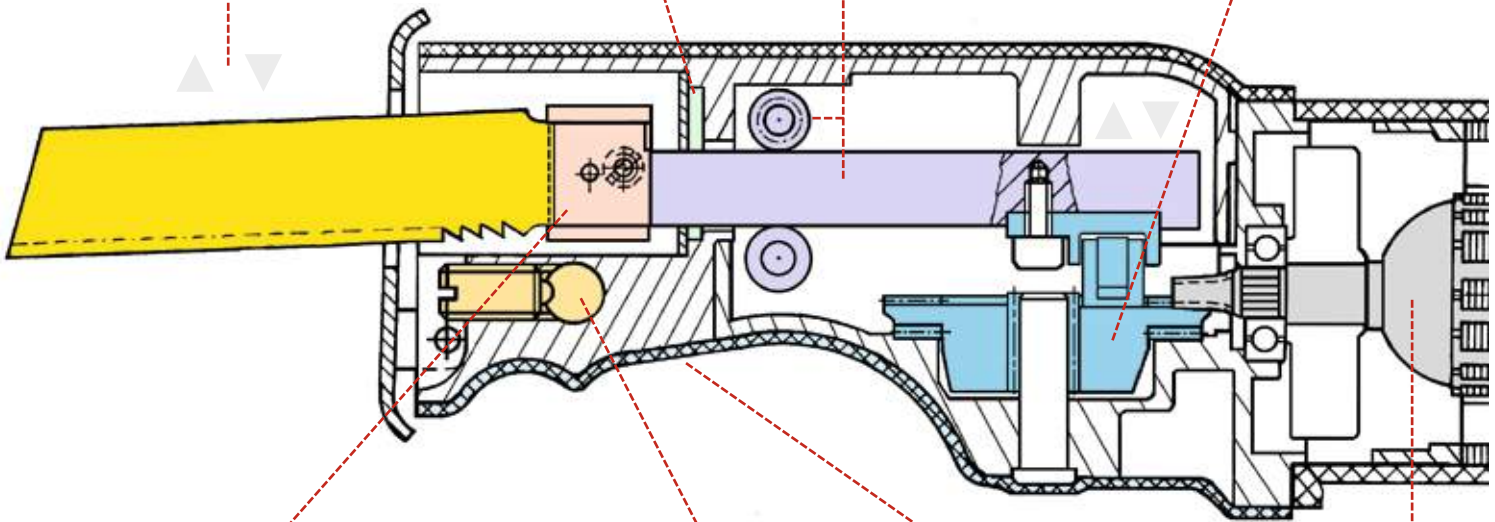

Универсальное крепление полотен Крепление всех видов полотен с одинарным и двойным хвостовиком – без замены или перестановки зажимного элемента крепления.



Оригинальный бушель Сила пиления возрастает на 400 %, для быстрого зажима трубы и легкого распила.

V/bar
Приводной двигатель 230 В, 110 В, 48 В, 18 В, 6 бар

Эргономичный обхват для руки спереди, передняя часть корпуса из нескользящего материала для энергичной подачи полотна и при пилении вручную.

VE

Варио-электроника

Электронное бесступенчатое регулирование частоты хода для уверенного надпиливания и выбора оптимального числа оборотов при пилении в зависимости от материала, из которого сделана труба. Частота хода регулируется бесступенчато усилием нажатия толчкового выключателя от 0 до 2200 1/мин, (REMS Акку-Кат от 0 до 1700 1/мин).

n ideal

Идеальная частота хода

Фиксированная максимальная частота хода. За счет этого оптимальная скорость для максимально щадящего режима работы для редуктора и двигателя и для максимального срока службы пильных полотен.

Путем многочисленных испытаний со стальными трубами было определена идеальная частота хода 2200 1/мин, которая обеспечивает идеальное пиление при агрессивном, фиксированном орбитальном ходом, с направляющим держателем и специальным пильным полотном REMS.



Бугель

Для зажима отрезков труб. Оригинальный бугель с 5-ти кратным усилением нажима (эффект рычага) для легкого, быстрого, пиления под прямым углом на месте монтажа, без тисков. Использовать удобно и быстро, одна рукоятка для зажима и пиления. Никаких висящих цепей и сложного обслуживания как при цепном зажиме. Фиксированный угол подачи и за счет этого ровный распил без защемления и перекосов полотна. 400% увеличение силы подачи полотна, например, отрезает стальную трубу 2" за 8 сек.

SR

Регулирование скорости

Бесступенчатое электронное регулирование частоты хода приводного инструмента для выбора оптимальной чистоты хода в зависимости от материала, из которого изготовлена труба. Идеально для пиления нержавеющей стальных труб, чугунных труб и для распиливания котлов, баков, ванн и т.д. Количество оборотов от 700 до 2200 1/мин плавно выставляется с помощью регулировочного кольца. Используемая для управления тахоэлектроника поддерживает постоянную частоту хода даже под нагрузкой и состоит из тахогенератора, регулирующей электроники, ограничителя пускового тока для мягкого надпила, РТС- сопротивления для контроля температуры обмотки полюсов двигателя и блокировочная защита редуктора и двигателя.

кг

Вес

Высокая производительность пилы при незначительном весе. Инновационная техника с превосходным согласованием всех конструктивных элементов. Легкое пиления без напряжения и усталости, элементарное обращение с инструментом.

Вт

Производительность

Указываемая мощность является потребляемой мощностью. Приводные двигатели сабельных пил REMS имеют, благодаря великолепной технике и высокому качеству, очень высокой КПД прим. 65%. Поэтому пользователи имеют возможность использовать высокую производительность сабельных пил, особенно если речь идет о труднообрабатываемых материалах, например, стальных труб. Однако высокой производительности можно добиться работая лишь с соответствующей оснасткой, например, с запатентованным держателем REMS.

V/бар

Приводные двигатели

В зависимости от модели универсальные двигатели рассчитаны на сетевое напряжение 230 В, 110 В, 48 В, есть также аккумуляторные двигатели 18 В и пневматические двигатели для рабочего давления 6 бар. Все приводные двигатели сверхнадежные, соответствуют высоким стандартам качества и высоким требованиям и располагают большими резервами мощности, рассчитаны для длительного срока эксплуатации.

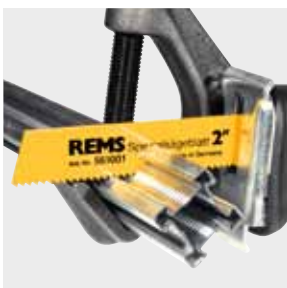
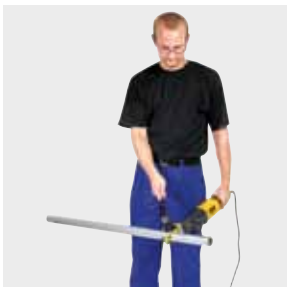

Высокопроизводительный, суперудобный электроинструмент для универсального пиления на весу. Всего 2,4 кг. Идеально подходит для монтажа, демонтажа, ремонта.

Стальные и прочие трубы $D \leq 6''$, 160 мм

Различные металлические профили,
Древесина с гвоздями, паллеты ≤ 250 мм

Пиление пластиковых труб $D \leq 1600$ мм

REMS пильные полотна, также для других производителей, страница 65.

REMS Пантера ANC VE – супер простая, лёгкая и удобная. Весит 2,4 кг. Длина 32 см.

Универсальное применение

Применима везде, на весу, над головой, в углу, вплотную у стен. Многогранное применение и высокая производительность, особенно при пилении металла. Например, для резки металлических труб, распиливания котлов, баков, ванн и т.д., для проведения спасательных и аварийных работ.

Конструкция

Крепкая, удобная для использования на стройплощадках. Маленькая, удобной формы. Длина всего 32 см. Очень легкая, всего 2,4 кг. Эргономичный хват для руки спереди, передний кожух из нескользящего материала для энергичной подачи полотна. Эргономичная удобная ручка. Подвижная опорная часть для уверенного управления пилой. Высококачественная скользящая силиконовая прокладка защищает редуктор от воды и пыли. Универсальный двигатель с большим резервом мощности, 500 Вт. Толчковый выключатель.

Прямоугольный ходовой маятник

Из прочной, специальной стали, по направлению нагрузки точно посажен на игольчатые подшипники, которые направляют маятник с обеих сторон по всей длине хода, для ровного прямоугольного без скосов реза даже при жесткой эксплуатации. Для долгого срока службы.

Осцилляторный привод с ANC

Обновлённый, супернадёжный, защищенный от воды и пыли, не требующий технического обслуживания осцилляторный привод с орбитальным ходом маятника и полотна пилы. Кривошипно-шатунный механизм с игольчатыми подшипниками (ANC) снижает трение, нагревание, износ. За счет этого обеспечивается длительный срок эксплуатации привода, даже при экстремально высоких нагрузках при пилении.

Варио-электроника

Электронное бесступенчатое регулирование частоты хода для уверенного надпиливания и выбора оптимального числа оборотов при пилении в зависимости от материала, из которого сделана труба. Частота хода регулируется бесступенчато усилием нажатия толчкового выключателя от 0 до 2200 1/мин.

Агрессивный орбитальный ход полотна пилы

Агрессивный орбитальный ход с вертикальным рубящим движением полотна пилы для мощной, быстрой подачи, великолепный отвод стружки и долгий срок службы полотна. Жестко установленный орбитальный ход с маятником на игольчатых подшипниках гарантирует мощное пиление даже при экстремальной нагрузке, например, при пилении стальной трубы.

Универсальное крепление полотна

Крепление всех видов полотен – с одинарным и двойным хвостовиком – без замены или перестановки зажимного элемента крепления.

Универсальное пильное полотно REMS

Всего 1 универсальное пильное полотно для всех видов работ вместо множества различных пильных полотен. Гибкое, подходит для пиления вплотную к стене. Двойной хвостовик с широкой зажимаемой поверхностью для точной посадки и надежного крепления. Меняющийся шаг зубьев (комбинированные зубья) для быстрого реза, спокойного реза. Высокая надежность и длительный срок эксплуатации (страница 65).

Комплект поставки

REMS Пантера ANC VE. Электрическая универсальная сабельная пила с Варио-электроникой (VE) для пиления навесу до 6'', 250 мм, приводной двигатель с рукояткой, не требующий технического обслуживания, защищенный от воды и пыли осцилляторный привод с кривошипно-шатунным механизмом с игольчатыми подшипниками (ANC), агрессивный орбитальный ход полотна, мощный универсальный двигатель 230 В, 50-60 Гц, 500 Вт, толчковый выключатель. Электронное бесступенчатое регулирование частоты хода. Универсальное крепление полотна. Шестигранный штифтовый ключ. 1 универсальное пильное полотно REMS 150 мм. В картонной коробке.

	Арт.-№
	560025

Инструменты, рассчитанные на другое сетевое напряжение, на заказ.

Оснастка

Наименование	Арт.-№
REMS пильные полотна страница 65.	
Сумка с ремнями	574436

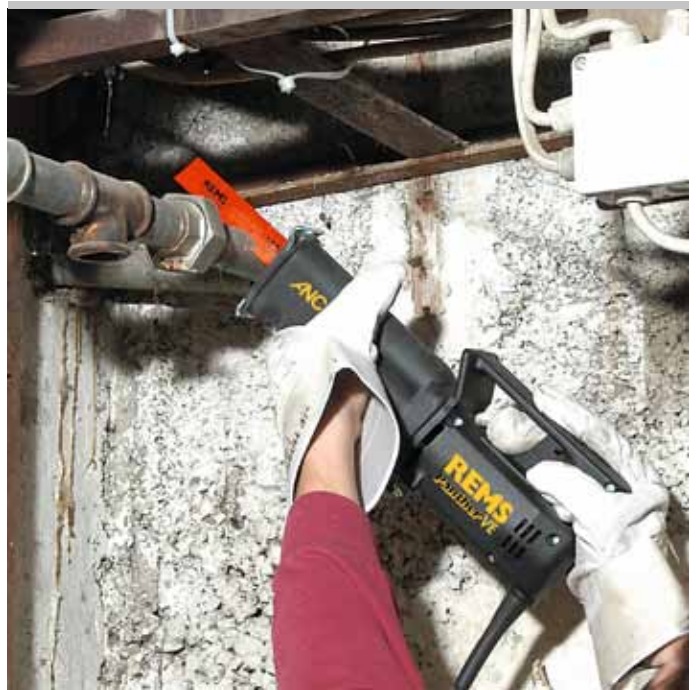

ANC

Новый редуктор

- Малое трение и износ
- Значительно меньший нагрев
- Для экстремально долгого срока службы даже при жесткой эксплуатации

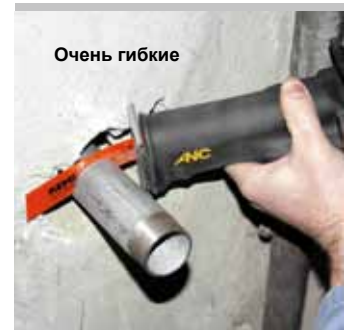
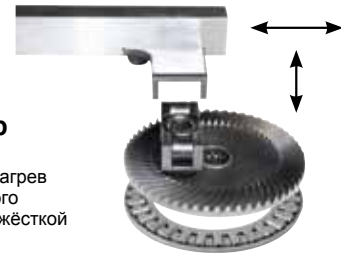

Очень гибкие



Продукция немецкого производства



2,4 кг	500 Вт	230 В	VE
ANC			



Высокопроизводительный, суперудобный электроинструмент для универсального пиления на весу. Весит всего 3 кг. Идеален для монтажа, демонтажа, ремонта.

Стальные и прочие трубы $D \leq 6''$, 160 мм

Различные металлические профили, древесина с гвоздями, поддоны ≤ 250 мм

Резка пластиковых труб $D \leq 1600$ мм

REMS пильные полотна, также для других производителей, страница 65.

REMS Кат ANC VE – пилит всё и везде. Удобная, многофункциональная и мощная.

Универсальное применение

Применима везде, на весу, над головой, в углу, вплотную у стен. Многогранное применение и высокая производительность, особенно при пилении металлов. Например, для резки металлических труб, распиливания котлов, баков, ванн и т.д., для проведения спасательных и аварийных работ.

Конструкция

Крепкая, удобная для использования на стройплощадках. Маленькая, удобной формы. Очень легкая, всего 3 кг. Эргономичный обхват для руки спереди, передний кожух из нескользящего материала для энергичной подачи полотна. Эргономичная удобная ручка. Подвижная опорная часть для уверенного управления пилой. Высококачественная скользящая силиконовая прокладка защищает редуктор от воды и пыли. Универсальный двигатель с большим резервом мощности, 1050 Вт. Толчковый выключатель.

Прямоугольный ходовой маятник

Из прочной, специальной стали, по направлению нагрузки точно посажен на игольчатые подшипники, которые направляют маятник со всех сторон в течении его хода, для ровного прямоугольного без сколов реза даже при жесткой эксплуатации Для долгого срока службы.

Осцилляторный привод с ANC

Обновлённый, супернадёжный, защищенный от воды и пыли, не требующий технического обслуживания осцилляторный привод с орбитальным ходом маятника и полотна пилы. Кривошипно-шатунный механизм с игольчатыми подшипниками (ANC) снижает трение, нагревание, износ. За счет этого обеспечивается длительный срок эксплуатации привода, даже при экстремально высоких нагрузках при пилении.

Варио-электроника

Электронное бесступенчатое регулирование частоты хода для уверенного надпиливания и выбора оптимального числа оборотов при пилении в зависимости от материала, из которого сделана труба. Частота хода регулируется бесступенчато усилием нажатия толчкового выключателя от 0 до 2200 1/мин.

Агрессивный орбитальный ход

Агрессивный орбитальный ход за счет вертикального рубящего движения полотна пилы для мощной, быстрой подачи, великолепный отвод стружки и долгий срок службы полотна. Жестко установленный орбитальный ход с маятником на игольчатых подшипниках гарантирует мощное пиление даже при экстремальной нагрузке, например, при пилении стальной трубы.

Универсальное крепление полотна

Крепление всех видов полотен – с одинарным и двойным хвостовиком – без замены или перестановки зажимного элемента крепления.

Универсальное пильное полотно REMS

Всего 1 универсальное пильное полотно для всех видов работ вместо множества различных пильных полотен. Гибкое, подходит для пиления вплотную к стене. Двойной хвостовик с широкой зажимаемой поверхностью для точной посадки и надежного крепления. Меняющийся шаг зубьев (комбинированные зубья) для быстрого реза. Высокая надежность и длительный срок эксплуатации (страница 65).

Комплект поставки

REMS Кат ANC VE. Электрическая универсальная сабельная пила с Варио-электроникой (VE) для пиления навесу до 6", 250 мм, приводной двигатель с закрытой рукояткой, не требующий технического обслуживания, защищенный от воды и пыли осцилляторный привод с кривошипно-шатунным механизмом с игольчатыми подшипниками (ANC), агрессивный орбитальный ход полотна, мощный универсальный двигатель 230 В, 50-60 Гц, 1050 Вт, толчковый выключатель. Электронное бесступенчатое регулирование частоты хода. Универсальное крепление полотна. Шестигранный штифтовый ключ. 1 универсальное пильное полотно REMS 150 мм.

	Арт.-№
REMS Cat ANC VE. В картонной коробке.	560030
REMS Cat ANC VE Set. В прочном стальном чемодане.	560040

Инструменты, рассчитанные на другое сетевое напряжение, на заказ.

Оснастка

Наименование	Арт.-№
REMS пильные полотна страница 65.	
Стальная ящик	566051



ANC

Новый редуктор

- Малое трение и износ
- Значительно меньший нагрев
- Для экстремально долгого срока службы даже при жёсткой эксплуатации

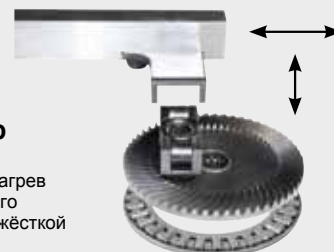

Продукция немецкого производства

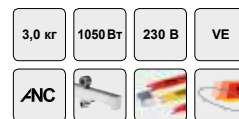

Высокопроизводительный, удобный электроинструмент с запатентованным направляющим держателем для лёгкого пиления под прямым углом на месте монтажа, без тисков. Также для универсального пиления на весу. Всего 3,0 кг. Идеален для монтажа, демонтажа, ремонта.

Стальные и прочие трубы	D ≤ 6", 160 мм
Различные металлические профили, Древесина с гвоздями, поддон	≤ 250 мм
Пиление пластиковых труб	D ≤ 1600 мм

Для трудно обрабатываемых материалов, например, нержавеющей стальных труб, жестких чугунных труб, REMS Тигр ANC SR с электронным регулированием частоты хода.

REMS пильные полотна для других производителей, страница 64–65.

REMS Тигр – пила монтажника.

Пилит без труда, молниеносно, под прямым углом.

Бугель

Для монтажа и демонтажа. Оригинальный направляющий держатель с 5-ти кратным усилением нажима (эффект рычага) для легкого, быстрого, пиления под прямым углом на месте монтажа, без тисков. Использовать удобно и быстро, одна рукоятка для зажима и пиления. Никаких висящих цепей и сложного обслуживания как при цепном зажиме. Фиксированный угол подачи и за счет этого ровный распил без защемления и перекосов полотна. 400% увеличение силы подачи полотна, например, отрезает стальную трубу 2" за 8 сек.

Пиление под прямым углом

Перпендикулярный распил благодаря запатентованному направляющему держателю и специальным пильным полотнам REMS - необходимое условие для технически правильной дальнейшей обработки и монтажа трубы.

Специальное пильное полотно REMS

Необходимо для резки под прямым углом и быстрого демонтажа стальных труб. Особенно толстые, гибкие и надёжные. Двойной хвостовик с широкой зажимаемой поверхностью для точной посадки и надежного крепления. Обычные полотна с одним хвостовиком не выдерживают высокое давление подачи при пилении с держателем, они ломаются в месте зажима. Крупный волнистый шаг зубьев для быстрого распила. Высокая надежность и долгий срок службы (страница 64).

Универсальное пильное полотно REMS

Всего 1 универсальное пильное полотно для всех видов работ вместо множества различных пильных полотен. Гибкое, подходит для пиления вплотную к стене. Двойной хвостовик с широкой зажимаемой поверхностью для точной посадки и надежного крепления. Меняющийся шаг зубьев (комбинированные зубья) для быстрого реза, спокойного реза. Высокая надежность и длительный срок эксплуатации (страница 65).

Универсальное крепление полотна

Крепление всех видов полотен – с одинарным и двойным хвостовиком – без замены или перестановки зажимного элемента крепления.

Конструкция

Прочная, удобная при использовании на стройплощадках, Вытянутая форма. Очень легкая, всего 3,0 кг. Применима везде. Эргономичный захват для руки, передний кожух из нескользящего материала для энергичной подачи полотна. Эргономичная удобная ручка. Подвижная опорная часть для уверенного управления пилой. Высококачественная скользящая силиконовая прокладка защищает редуктор от воды и пыли. Универсальный двигатель с большим резервом мощности, 1050 Вт или 1400 Вт (REMS Тигр ANC SR). Толчковый выключатель. Привод с фиксированно предустановленной, идеальной частотой хода, варио-электроникой или, на выбор, частоты хода за счет колесика на корпусе пилы (Speed Regulation). Защита от перегрузок (REMS Тигр ANC) защищает двигатель, редуктор и пильное полотно. Используемая для управления тахоэлектроника (REMS Тигр ANC SR) поддерживает постоянную частоту хода даже под нагрузкой и состоит из тахогенератора, регулирующей электроники, ограничителя пускового тока для мягкого надпила, РТС-сопротивления для контроля температуры обмотки полюсов двигателя и блокировочная защита редуктора и двигателя.

Прямоугольный ходовой маятник

Из прочной, специальной стали, по направлению нагрузки точно посажен на игольчатые подшипники, которые направляют маятник со всех сторон в течении его хода, для ровного прямоугольного без скосов реза даже при жесткой эксплуатации Для долгого срока службы.

Осцилляторный привод с ANC

Обновлённый, супернадёжный, защищенный от воды и пыли, не требующий технического обслуживания осцилляторный привод с орбитальным ходом маятника и полотна пилы. Кривошипно-шатунный механизм с игольчатыми подшипниками (ANC) снижает трение, нагревание, износ. За счет этого обеспечивается длительный срок эксплуатации привода, даже при экстремально высоких нагрузках при пилении.

Агрессивный орбитальный ход полотна пилы

Агрессивный орбитальный ход с вертикальным рубящим движением полотна пилы для мощной, быстрой подачи, великоколепный отвод стружки и долгий срок службы полотна. Жестко установленный орбитальный ход с маятником на



Продукция немецкого производства

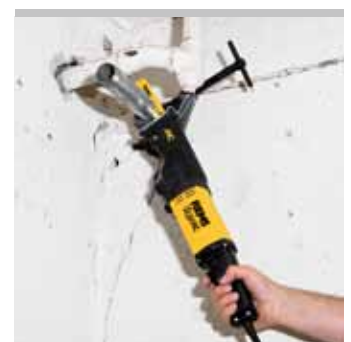

REMS Тигр ANC/VE/SR

Электрическая сабельная пила

игольчатых подшипниках гарантирует мощное пиление даже при экстремальной нагрузке, например, при пилении стальной трубы. В то время, как механизмы с таким же количеством компонентов и более низкой надежностью системы не выдерживают давления подачи и скоростного режима работа при распиле стальной трубы, особенно если используется передающий усилие держатель.

Идеальное количество оборотов (REMS Тигр ANC)

Фиксированная максимальная частота хода. За счет этого оптимальная скорость для максимально щадящего режима работы для редуктора и двигателя и для максимального срока службы пильных полотен. Путем многочисленных испытаний со стальными трубами было определена идеальная частота хода 2200 1/мин, которая обеспечивает идеальное пиление при агрессивном, фиксированном орбитальном ходом, с направляющим держателем и специальным пильным полотном REMS.

Варио-электроника (REMS Тигр ANC VE)

Электронное бесступенчатое регулирование частоты оборотов для уверенного надпиливания и для выбора соответствующей материалу частоты оборотов. Частота оборотов может бесступенчато изменяться согласно руководству по применению от 0 до 2200 1/мин.

Регулирование скорости (REMS тигр ANC SR)

Бесступенчатое электронное регулирование частоты хода приводного инструмента для выбора оптимальной чистоты хода в зависимости от материала, из которого изготовлена труба. Идеально для пиления нержавеющей стальных труб, чугунных труб и для распиливания котлов, баков, ванн и т.д. Количество оборотов от 700 до 2200 1/мин плавно выставляется с помощью регулировочного кольца.



Везде,
Без тисков!



Продукция немецкого производства



Комплект поставки

REMS Тигр ANC Сет. Электрическая сабельная пила для труб для быстрого, легкого пиления под прямым углом с бугелем и для пиления на весу до 6", 250 мм, привод с прямой рукояткой, не требующий технического обслуживания, защищенный от воды и пыли осцилляторный привод с кривошипно-шатунным механизмом с игольчатыми подшипниками(ANC), агрессивный орбитальный ход полотна, мощный универсальный двигатель 230 В, 50–60 Гц, 1050 Вт, толчковый выключатель. Установленная частота хода. Защита от перегрузок Универсальное крепление полотна. Шестигранный штифтовый ключ. Направляющий держатель до 2". 2 специальных пильных полотна REMS до 2". В стальном ящике.

Арт.-№	560020
--------	--------

Инструменты, рассчитанные на другое сетевое напряжение, на заказ.



Комплект поставки

REMS Тигр ANC VE Сет. Электрическая сабельная пила для труб с варио-электроникой для быстрого, легкого пиления под прямым углом с бугелем и для пиления на весу до 6", 250 мм, привод с закрытой ручкой, не требующий технического обслуживания, защищенный от воды и пыли осцилляторный привод с кривошипно-шатунным механизмом с игольчатыми подшипниками (ANC), агрессивный орбитальный ход полотна, мощный универсальный двигатель 230 В, 50–60 Гц, 1050 Вт, толчковый выключатель. Бесступенчатое регулирование частоты хода. Защита от перегрузок Универсальное крепление полотна. Шестигранный штифтовый ключ. Направляющий держатель до 2". 2 специальных пильных полотна REMS до 2". В стальном ящике.

Арт.-№	560027
--------	--------

Инструменты, рассчитанные на другое сетевое напряжение, на заказ.



Комплект поставки

REMS Тигр ANC SR Сет. Электрическая сабельная пила для труб с выбором частоты хода (SR) для быстрого, легкого пиления под прямым углом с направляющим держателем и для пиления на весу до 6", 250 мм, привод с прямой ручкой, не требующий технического обслуживания, защищенный от воды и пыли осцилляторный привод с кривошипно-шатунным механизмом с игольчатыми подшипниками (ANC), агрессивный орбитальный ход полотна, фиксированная частота хода, мощный универсальный двигатель 230 В, 50–60 Гц, 1400 Вт, толчковый выключатель. Бесступенчатое регулирование частоты хода с мягким пуском, тахогенератором, контролем температуры и защитой от блокировки. Универсальное крепление полотна. Шестигранный штифтовый ключ. Направляющий держатель до 2". 2 специальных пильных полотна REMS до 2". В стальном ящике.

Арт.-№	560026
--------	--------

Инструменты, рассчитанные на другое сетевое напряжение, на заказ.



Оснастка

Наименование	Арт.-№
REMS Тигр ANC привод	560000
REMS Тигр ANC VE привод	560008
REMS Тигр ANC SR привод	560001
REMS пильное полотно страница 64–65.	
Бугель до 2"	563000
Бугель до 4"	563100
Двойной бугель для пиления и нарезки резьбы, для REMS Тигр ANC или REMS Амиго Е, Амиго, Амиго 2	543100
Защитный колпак для бугеля 2" и 4" для зажима тонкостенных труб	563008
Стальной чемодан	566051



Высокопроизводительный, удобный пневматический инструмент с запатентованным держателем для легкого, пиления под прямым углом, прямо на месте монтажа, без тисков. Также для универсального пиления на весу. Идеален для проведения работ в опасных зонах, например, во влажной среде. Для монтажа, демонтажа, ремонта.

Стальные и прочие трубы	D ≤ 6", 160 мм
Различные металлические профили, Древесина с гвоздями, паллеты	≤ 250 мм
Пиление пластиковых труб	D ≤ 1600 мм
REMS пыльные полотна для других производителей, страница 64–65.	

REMS Тигр Пневматик – для наклонных и опасных работ.

Для пиления в опасных зонах. Пилит прямо, молниеносно, без усилий. Оригинальный, запатентованный направляющий держатель, на 400% увеличивает мощность пилы. Прочный, прямоугольный запатентованный ходовой маятник.

Осцилляторный привод с ANC. Агрессивный орбитальный ход полотна для быстрой подачи пилы и долгого срока службы полотен. Универсальное запатентованное крепление полотна.

Конструкция

Крепкая, удобная для использования на стройплощадках. Вытянутая, удобная форма. Очень легкая, всего 3,8 кг. Применима везде. Эргономичный хват для руки спереди, передний кожух из нескользящего материала для энергичной подачи полотна. Эргономичная удобная ручка. Подвижная опорная часть для уверенного управления пилой. Высококачественная скользящая силиконовая прокладка защищает редуктор от воды и пыли. Универсальный двигатель с большим резервом мощности, 1.000 Вт. Рабочее давление 6 бар, расход воздуха 1,6 м³/мин, толчковый выключатель.

Далее смотри REMS Тигр ANC, страница 60–61.



Продукция немецкого производства

Комплект поставки

REMS Тигр ANC пневматик Сет. Пневматическая сабельная пила для труб для пиления под прямым углом, с бугелем, одной рукой до 6", 250 мм приводной двигатель с рукояткой, не требующий технического обслуживания, защищенный от воды и пыли маятниковый привод с игольчатым подшипником (ANC), агрессивный орбитальный ход полотна, мощный двигатель 1000 Вт, рабочее давление 6 бар, руководство по применению. Чётко установленное число оборотов. Шланг поступающего воздуха, шланг отработанного воздуха. Универсальное крепление полотна. Шестигранный ключ штифта. Направляющий держатель до 2". 2 специальных пыльных полотна REMS до 2". В стальном ящике.

	Арт.-№	
	560022	

Оснастка

Наименование	Арт.-№	
REMS пыльное полотно страница 64–65.		
REMS Тигр ANC пневматик привод	560002	
Бугель до 2"	563000	
Бугель до 4"	563100	
Двойной бугель для пиления и нарезки резьбы, для REMS Тигр ANC или REMS Амиго Е, Амиго, Амиго 2	543100	
Защитный колпак для бугеля 2" и 4" для зажима тонкостенных труб	563008	
Стальной чемодан	566051	



3,8 кг 1000Вт 6 бар n ideal



Высокопроизводительный, удобный электроинструмент для универсального пиления одной рукой. Без кабеля. Технология Li-Ion. Всего 3,5 кг. Для монтажа, демонтажа, ремонта.

Стальные трубы и др $D \leq 6''$, 160 мм

Другие металлические профили,
Древесина с гвоздями ≤ 250 мм

Пиление пластиковых труб $D \leq 1600$ мм

REMS пильные полотна для других производителей, страница 65.

REMS Akku-Кат ANC VE Li-Ion – пилит всё.

Универсальная многофункциональная мощная пила.

Универсальное применение

Применима везде, на весу, над головой, в углу, вплотную у стен. Многогранное применение и высокая производительность, особенно при пилении металлов. Например, для резки металлических труб, распиливания котлов, баков, ванн и т.д., например, демонтаж оконных коробок, для проведения спасательных и аварийных работ.

Конструкция

Крепкая, удобная для использования на стройплощадках. Маленькая, удобной формы. Очень легкая, всего 3,1 кг. Эргономичный обхват для руки спереди, передний кожух из нескользящего материала для энергичной подачи полотна. Эргономичная удобная ручка. Подвижная опорная часть для уверенного управления пилой. Высококачественная скользящая силиконовая прокладка защищает редуктор от воды и пыли. Мощный аккумуляторный двигатель 18 В с большим резервом мощности, мощность 500 Вт. Толчковый выключатель.

Прямоугольный ходовой маятник

Из прочной, специальной стали, по направлению нагрузки точно посажен на игольчатые подшипники, которые направляют маятник со всех сторон в течении его хода, для ровного перпендикулярного реза без сколов даже при жесткой эксплуатации. Для долгого срока службы.

Осцилляторный привод с ANC

Страница 60.

Варио-электроника

Электронное бесступенчатое регулирование частоты хода для уверенного надпиливания и выбора оптимального числа оборотов при пилении в зависимости от материала, из которого сделана труба. Частота хода регулируется бесступенчато усилием нажатия толчкового выключателя от 0 до 1700 1/мин.

Агрессивный орбитальный ход

Страница 60.

Технология Li-Ion

Мощный ионно-литиевый аккумулятор 18 В; емкость 2,6 А/час, чрезвычайно длительная работа от одной зарядки, высокая мощность резки и большой резерв мощности. Небольшой вес. Примерно на 40 % легче по сравнению с никель-кадмиевой технологией. Высокая емкость аккумулятора, на 30 % больше разрезов по сравнению с никель-кадмиевой технологией. Быстрозарядное устройство для сокращения времени зарядки (1 час). Без эффекта памяти – для обеспечения максимальной мощности аккумулятора.

Универсальное крепление полотна

Крепление всех видов полотен – с одинарным и двойным хвостовиком – без замены или перестановки зажимного элемента крепления.

Универсальное пильное полотно REMS

Всего 1 универсальное пильное полотно для всех видов работ вместо множества различных пильных полотен (страница 65).

Комплект поставки

REMS Akku-Кат ANC VE Li-Ion. Аккумуляторная универсальная сабельная пила с Варио-электроникой (VE) для пиления навесу до 6", 250 мм, приводной двигатель с закрытой рукояткой, не требующий технического обслуживания, защищенный от воды и пыли осцилляторный привод с кривошипно-шатунным механизмом с игольчатыми подшипниками(ANC), агрессивный орбитальный ход полотна, мощный аккумуляторный двигатель 18 В, толчковый выключатель. Электронное бесступенчатое регулирование частоты хода. Аккумулятор Li-Ion 18 В, 2,6 Ач; быстрозарядное устройство Li-Ion/Ni-Cd 230 В, 50–60 Гц, 65 Вт. Универсальное крепление полотна. Шестигранный штифтовый ключ. 1 универсальное пильное полотно REMS 150 мм. В чемодане.

	Арт.-№
	560050

Инструменты, рассчитанные на другое сетевое напряжение, на заказ.

Оснастка

Наименование	Арт.-№
REMS Пильные полотна, страница 65.	
REMS Akku-Кат ANC VE привод, без аккумулятора	560009
Аккумулятор Li-Ion 18 В, 2,6 Ач	565215
Быстрозарядное устройство Li-Ion/Ni-Cd 230 В	571560
Чемодан с вкладышем	566025



Продукция немецкого производства



3,5 кг	500 Вт	18 В	VE
ANC			



REMS Специальные пильные полотна

Для REMS Тигр ANC/VE/SR,
REMS Тигр ANC пневматик и пил др. производителей

Специальные пильные полотна для пиления под прямым углом и для быстрого демонтажа стальных труб с направляющим держателем.

стальные трубы

$D \leq 4''$

REMS Специальные пильные полотна – для пиления под прямым углом для быстрого демонтажа с передающим усилие держателем.

Специально разработано для REMS Тигр ANC.

Необходима для пиления под прямым углом, для быстрого демонтажа с использованием направляющего держателя, который в 5 раз усиливает силу нажима на полотно (эффект рычага). Обычные полотна с одинарным хвостовиком для этого непригодны, поскольку ломаются в основании зажима из-за высокого давления на полотно.

Именно для этого разработаны специальные толстые, жесткие и надёжные полотна REMS.

Двойной хвостовик с особенно широкой зажимаемой поверхностью для точной и ровной посадки полотна.

Крупный, волнообразный шаг зубьев для быстрого пиления и долгого срока службы. Многократно увеличенный срок эксплуатации.

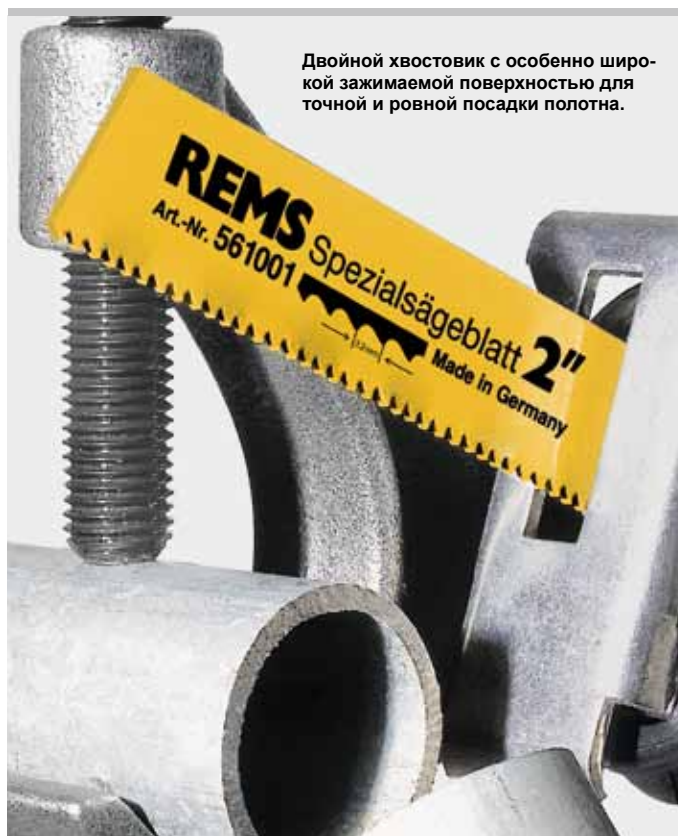

Продукция немецкого производства



Наименование	Длина мм	Шаг зубьев мм	Рабочий материал	Цвет	Арт.-№ 5шт в упаковке.
REMS Специальное полотно 2" Стальные трубы до 2"	140	2,5	HSS-Vi	жёлтый	561007
REMS Специальное полотно 2" Стальные трубы до 2"	140	3,2	HSS-Vi	жёлтый	561001
REMS Специальное полотно 4" Стальные трубы до 4"	200	3,2	HSS-Vi	жёлтый	561002

Для материалов, тяжело поддающихся обработке, например, нержавеющей стали, жестких чугунных труб, вместо специальных полотен REMS, используют более мелкое универсальное полотно REMS в сочетании с REMS Тигр ANC SR при электронном регулировании частоты хода (страница 61).



REMS Универсальные пильные полотна

Для REMS Пантера ANC VE, Кат ANC VE, Тигр ANC/VE/SR, Акку-Кат ANC VE и пил др. производителей

Универсальные пильные полотна для пиления на весу и пиления с направляющим держателем. Вместо множества пильных полотен.

Стальные и прочие трубы	D ≤ 6", 160 мм
Различные металлические профили, Древесина с гвоздями, паллеты	≤ 250 мм
Пиление пластиковых труб	D ≤ 1600 мм

Универсальное пильное полотно REMS – для всех видов работ.

Всего 1 универсальное пильное полотно для всех видов работ вместо большого количества различных пильных полотен.

Уникальное сочетание жесткости и гибкости.

Двойной хвостовик с особенно широкой зажимаемой поверхностью для точной и надежной посадки полотна.

Переменный шаг зубьев (комбинированные зубья) для быстрого среза, закаленные зубья, за счет этого великолепная производительность и длительный срок службы.

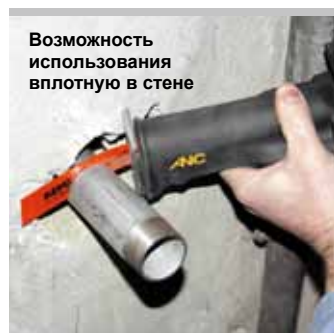

Возможность использования вплотную в стене



Универсальные

Наименование	Длина мм	Шаг зубьев мм	Рабочий материал	Цвет	Арт.-№	5шт в упаковке.
REMS Универсальное полотно 100	100	Комбо 1,8/2,5	HSS-Bi	красный	561006	
REMS Универсальное полотно 150	150	Комбо 1,8/2,5	HSS-Bi	красный	561005	
REMS Универсальное полотно 200	200	Комбо 1,8/2,5	HSS-Bi	красный	561003	
REMS Универсальное полотно 300	300	Комбо 1,8/2,5	HSS-Bi	красный	561004	

Также для древесины с гвоздями, для поддонов. Для материалов, трудно поддающихся обработке, например, нержавеющей стальных труб, твердых чугунных труб, необходимо использовать REMS Тигр ANC SR с электронным регулированием числа оборотов (страница 61).

REMS Пильные полотна

многофункциональные, для пиления на весу

Наименование	Длина мм	Шаг зубьев мм	Рабочий материал	Цвет	Арт.-№	5шт в упаковке.
REMS Полотно Металл 3 мм и толще	100	1,8	HSS-Bi	красный	561101	
	150	1,8	HSS-Bi	красный	561103	
	200	1,8	HSS-Bi	красный	561102	
REMS Полотно Металл 1–3 мм	150	1,4	HSS-Bi	красный	561104	
REMS Полотно Металл 1–3 мм (Извилистая резка)	90	1,4	HSS-Bi	красный	561107	
REMS Полотно Металл 4 мм и толще, Древесина с гвоздями	150	2,5	HSS-Bi	чёрный	561110	
REMS Полотно Все древесные породы	300	4	WS	чёрный	561111	
REMS Полотно Гипсоплита, гипсокартон пенобетон и т.д.	150	5	WS	белый	561115	

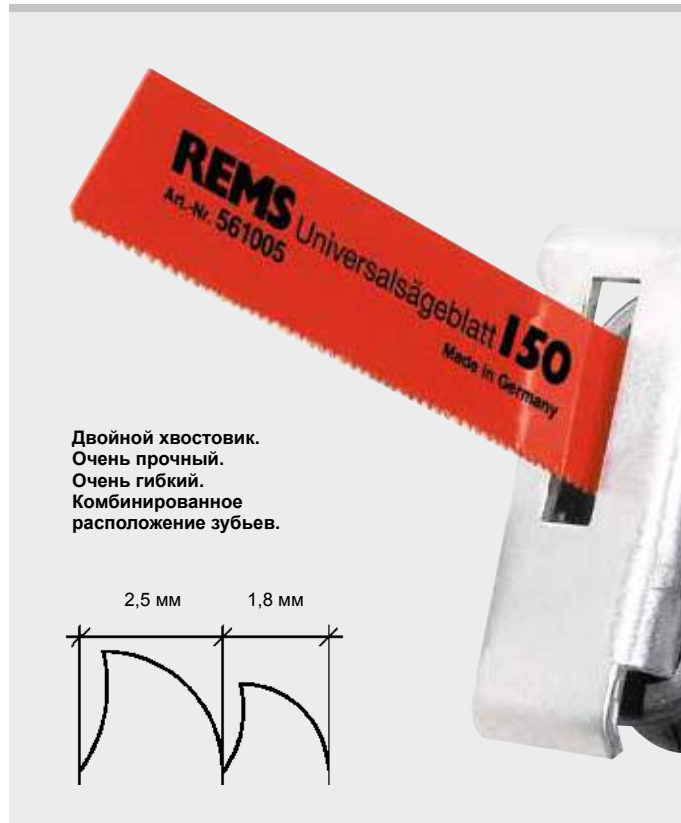

Двойной хвостовик.
Очень прочный.
Очень гибкий.
Комбинированное
расположение зубьев.

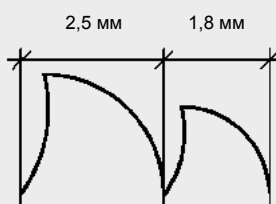

Продукция немецкого производства

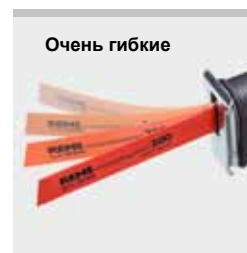

Очень гибкие

Для REMS Пантера ANC VE, Кат ANC VE, Тигр ANC/VE/SR, Акку-Кат ANC VE и пил др. производителей

Продукция немецкого производства

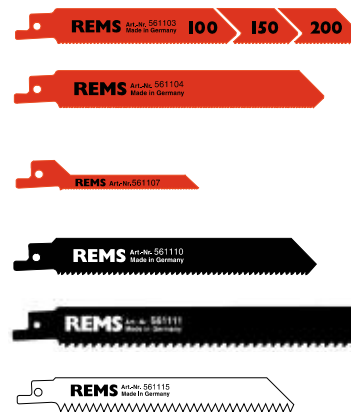

Компактная, переносная трубная дисковая пила для резки под прямым углом, почти без грата. Идеальна для нержавеющей стальных труб и медных труб систем пресс-фитинга. Для стройплощадки и цеха.

Нержавеющие стальные трубы, медные трубы и др. материалы	D ≤ 76 мм
REMS Пильное полотно	D 225 мм

REMS Турбо Cu-INOX – пилить быстро, под прямым углом, почти без грата, благодаря универсальным двойным тискам. Мощная, например, распиливает трубу D 22 мм за 4 сек. Легко транспортируемая.

Идеальна для систем пресс-фитинга

Соответствует требованиям:

Сухое пиление, никакого повреждения прокладок смазочными материалами.

Отсутствие грата за счёт двойных тисков.

Оптимальная скорость резания предотвращает повреждение материала из-за перегрева.

Конструкция

Компактная, прочная, удобная при использовании на стройплощадках. Небольшие размеры. Удобная, транспортируемая, всего 17 кг. Легкий распил благодаря рычагу подачи. Сменные пильные диски. Точный распил. Маркировка положения диска на защитном кожухе.

Универсальные двойные тиски

Крепкие двойные универсальные тиски с легкоподвижным шпинделем. Оба конца трубы остаются при пилении жестко фиксированными. Надежный зажим в том числе тонкостенных труб с помощью пластиковых вставок. Для обоих губ тисков один зажимной шпindel с удобной рукояткой для равномерного, быстрого зажима материала.

Привод

Надёжный, не требующий технического обслуживания редуктор. Надежный универсальный двигатель, 500 Вт. Мощный, например, трубу из нержавеющей стали D 22 мм режет за 4 сек. Идеальное число оборотов 60 1/мин для оптимальной скорости резания.

REMS Пильные полотна

Высокое немецкое качество. Соответствующий мощности REMS Турбо Cu-INOX специальный диск REMS HSS 225 × 2 × 32, 220 зубьев, для распила нержавеющей стальных труб. Специальный тонкозубый, закаленный, заточенный диск. Для легкого и точного пиления. Очень просто. Металлический пильный диск для дисковой пилы REMS HSS-E (легированный кобальтом) 225 × 2 × 32, 220 зубьев, для долгого срока службы. Специальный тонкозубый, закаленный, полированный диск.

Подставка для труб REMS Геркулес

Стойка для заготовок с шариковой направляющей для вращающихся и подвижных труб и других заготовок. Легкая подача материала во всех направлениях вращения при прямой и обратной подаче заготовки. Прочная, удобная при использовании на стройплощадках, разборная конструкция, легко транспортируема. Исполнение на выбор на жесткой треноге с защитными колпаками или с зажимом для верстака REMS Джумбо, страница 85.

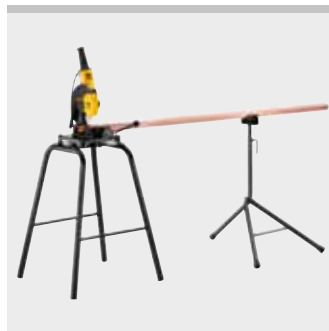

Продукция немецкого производства

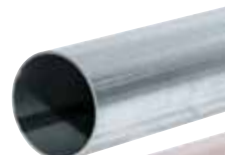

Комплект поставки

REMS Турбо Cu-INOX. Трубная дисковая пила с универсальными двойными тисками для быстрого пиления под прямым углом. Идеальна для нержавеющей стальных труб и медных труб систем пресс-фитинга. REMS Пильное полотно D 225 мм. С нетребующим технического обслуживания редуктором, надежным универсальным двигателем 230 В, 50–60 Гц, 500 Вт, толчковый выключатель, Защитный кожух для пильного диска. Число оборотов 60 1/мин. Кольцевой ключ. Шестигранный ключ штифта. Без полотна.

	Арт.-№	
	849006	

Инструмент, рассчитанные на другое сетевое напряжение, на заказ.

Оснастка

Наименование	Арт.-№	
REMS металлический диск HSS специально для нержавеющей стальных труб, мелкозубый, 225 × 2 × 32, 220 Зубьев.	849703	
REMS металлический диск HSS-E (легированный кобальтом) специально для нержавеющей стальных труб, мелкозубый, 225 × 2 × 32, 220 Зубьев. Долгий срок эксплуатации.	849706	
Станина	849315	
REMS Джумбо , складной верстак	120200	
REMS Геркулес , подставка для заготовок с шаровыми упорами. Укомплектована треногой с защитным кожухом	120100	
REMS Геркулес Y , подставка для заготовок с шаровыми упорами. С зажимом для верстака	120130	



Геркулес Y



Джумбо

Геркулес

Компактная, переносная, дисковая пила с автоматической смазочной системой. Для стройплощадки и цеха.

↩	○	□	▭	└	●	■	■
90° ⊕	78	55	70×50	50×50	40	40	50×30
45° ⊕	60	55	60×40	50×50	40	40	50×30

REMS Пильное полотно D 225 мм

REMS Турбо К – сильнейшая в своем классе. Мощная, например, 2” стальную трубу за 5 сек. Легко транспортабельная.

Конструкция

Компактная, прочная, удобная для использования на стройплощадках. Небольшой размер. Удобная, переносная, всего 22 кг. Устройство автоматической подачи смазочно-охлаждающей жидкости. Легкая подача за счет рычага. Сменные пильные диски. Точный распил.

Универсальные тиски

Прочные, легкоподвижные универсальные тиски прочным шпинделем и большим рычагом для надежной, фиксации заготовок без усилий. Со вставкой для тонкостенных труб в соответствии с ассортиментом. Быстрая установка угла реза с помощью легко читаемой шкалы и рукоятки зажима. Простая, надёжная горизонтальная опора.

Привод

Надёжный, не требующий технического обслуживания редуктор. Надежный универсальный двигатель, 1200 Вт. Мощный, быстрый распил, например, трубу из нержавеющей стали 2” за 5 сек. Идеальное количество оборотов 115 1/мин для оптимальной скорости резания.

REMS Пильные полотна

Высокое немецкое качество. Соответствующий мощности REMS Турбо К универсальный диск REMS HSS 225×2×32, 120 зубьев, для распила нержавеющей стальных труб. Специальный тонкозубый, закаленный, заточенный диск. Для легкого и точного пиления. Для пиления нержавеющей стальных труб диск REMS HSS 225×2×32, 220 зубьев, Специальный тонкозубый, закаленный, отполированный диск. Диск повышенной прочности REMS HSS-E (легированный кобальтом) 225×2×32, 220 зубьев, для долгого срока службы. Специальный тонкозубый, закаленный, отполированный диск.

Смазочные материалы

REMS Санитоль и REMS Специаль (страница 49). Особенно высокие смазочные и охлаждающие качества. Необходимы для чистого пиления, более длительного срока эксплуатации пильных полотен и инструмента.

Подставка для труб REMS Геркулес

Стойка для заготовок с шариковой направляющей для вращающихся подвижных труб и других заготовок. Легкая подача материала во всех направлениях вращения при прямой и обратной подаче заготовки. Крепкая, удобная при использовании на стройплощадках, разборная конструкция, легко транспортируема. Исполнение на выбор на жесткой треноге или с зажимом для верстака REMS Джумбо, страница 85.

Комплект поставки

REMS Турбо К. Универсальная дисковая пила с автоматической смазочной системой. Для пиления под прямым и углом до 45°. Для пильных полотен REMS D 225 мм. С не требующим технического обслуживания редуктором, надежным универсальным двигателем 230 В, 50–60 Гц, 1200 Вт, толчковый выключатель. Защитный кожух для пильного диска. Число оборотов 115 1/мин. Кольцевой ключ. Шестигранный ключ штифта. Без пильных полотен. 1 литр REMS смазочно-охлаждающей жидкости.

	Арт.-№
	849007

Инструмент, рассчитанные на другое сетевое напряжение, на заказ.

Оснастка

Наименование	Арт.-№
REMS Универсальный металлический пильный диск HSS 225×2×32, 120 Зубьев	849700
REMS Металлический пильный диск HSS, мелкозубый, 225×2×32, 220 Зубьев	849703
REMS Металлический пильный диск HSS-E (легированный кобальтом) мелкозубый, 225×2×32, 220 Зубьев. Долгий срок эксплуатации.	849706
Электронный регулятор числа оборотов для пиления материалов, трудно поддающихся обработке, например, нержавеющей стальных труб, твердых чугунных труб. Фиксированное, оптимальное число оборотов.	565051
Смазочные материалы страница 49.	
Станина	849315
REMS Джумбо, складной верстак	120200
REMS Геркулес, подставка для заготовок с шаровыми упорами. Укомплектована треногой с защитным кожухом	120100
REMS Геркулес Y, подставка для заготовок с шаровыми упорами. С зажимом для верстака	120130

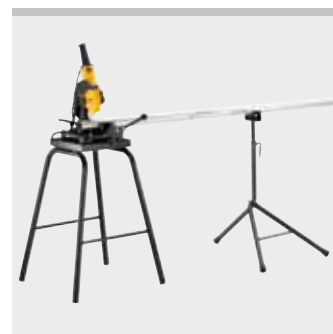

Продукция немецкого производства

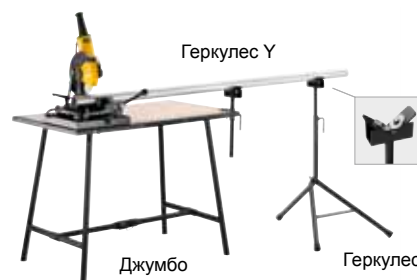



**Отрезка
Нанесение
фасок
Снятие грата
Монтаж**

	Труборез	70
	Режущие диски	74
	Электрический труборез Аккумуляторный труборез	75
	Труборезная машина	77
	Ножницы для отрезки труб	78
	Аккумуляторный ножницы	79
	Инструмент для резки труб и снятия фаски	80
	Гратосниматель	82
	Сантехнические ключи	84
	Подставка для труб	85
	Ручной опрессовщик	86
	Электрический опрессовщик	87
	Электрические заправочные и промывочные машины	88

REMS PAC CT

Трубрез

Прочный высококачественный инструмент для резки труб.

Стальные трубы D 1/8–4", D 10–115 мм

REMS Режущие диски других материалов страница 74.

REMS Pac CT – качественные трубoreзы.

Прочная рама из кованной стали.

Прочный шпиндель. Длинная направляющая, закаленные опорные ролики гарантируют точный ход режущего диска по трубе, долгий срок эксплуатации.

Эргономичная, широкая ручка способствует мощной подаче шпинделя.

Точное расположение диска на невращающейся оси, гарантирует отрез под прямым углом.

Специальные закаленные режущие диски изготовленные из того же материала, что и резбонарезные гребенки гарантируют длительный срок эксплуатации

Режущий диск защищен от контакта с упорными роликами благодаря ограничению подачи.

Всего 1 Режущий диск для труб D 1/8–4" (10–115 мм), толщина стенки s ≤ 8 мм, подходит для обоих трубoreзов. Режущий диск для труб D 1–4" толщина стенки до s ≤ 12,5 мм. как доп. комплектующие.

Комплект поставки

REMS PAC CT. Трубрез для стальных труб. С режущим диском. В картонной коробке.

Наименование	Трубы D мм/дюйм	Толщина стенки s ≤ мм	Арт.-№
CT 1/8–2"	1/8–2" 0–60	8	113000
CT 1 1/4–4"	1 1/4–4" 30–115	8	113100

Оснастка

Наименование	s ≤ мм	Арт.-№
REMS Режущий диск CT 1/8–4", s 8 для REMS PAC CT 1/8–2" и St 1 1/4–4"	8	341614
REMS Режущий диск CT 1–4", s 12 для REMS PAC CT St 1 1/4–4"	12,5	381622



Продукция немецкого производства



REMS PAC Cu-INOX

Трубрез

Надежные высококачественные инструменты для резки труб. Специально для нержавеющей стали.

Медные, тонкостенные нержавеющие стальные, тонкостенные стальные, алюминиевые и латунные трубы D 3–120 мм D 1/8–4"

REMS Режущие диски других материалов страница 74.

REMS PAC Cu-INOX для труб D 3–16 мм, 1/8–5/8" REMS PAC Cu-INOX Мини для труб D 3–28 мм, 1/8–1 1/8"

Маленький, удобный, специально для труднодоступных мест.

Надёжная конструкция. Закаленные упорные ролики гарантируют точный ход режущего диска по трубе, долгий срок эксплуатации. Большая ручка из металла для легкой подачи режущего диска.

Точное расположение диска на невращающейся оси, гарантирует отрез под прямым углом и долгий срок эксплуатации.

Специальные закаленные режущие диски изготовленные из того же материала, что и резбонарезные гребенки гарантируют длительный срок эксплуатации. Режущий диск защищен от контакта с упорными роликами благодаря ограничению подачи.

Комплект поставки

REMS PAC Cu-INOX. Трубрез для медных, тонкостенных нержавеющей стальных, тонкостенных стальных, алюминиевых и латунных труб. С режущим дис-ком.

Наименование	Трубы D мм/дюйм	Толщина стенки ≤ мм	Арт.-№
Cu-INOX 3–16	3–16 1/8–5/8"	4	113200
Cu-INOX 3–28 Мини	3–28 1/8–1 1/8"	4	113240



REMS PAC Cu-INOX для труб D 3–35 мм, 1/8–1 3/8” REMS PAC Cu-INOX для труб D 3–42 мм, 1/8–1 3/4”

Телескопический шпindel. Легкая и быстрая подача и отвод шпинделя.

Компактная конструкция для удобства работы.

Надежный телескопический шпindel, длинная направляющая и 4 специальных закаленных опорных ролика. За счет этого легкая подача, точный ход диска по трубе, легкая резка и точный перпендикулярный разрез заготовок.

Эргономичная, удобная вращающаяся ручка из металла для легкой работы и долгого срока службы.

Специальные закаленные режущие диски изготовленные из того же материала, что и резьбонарезные гребенки гарантируют длительный срок эксплуатации

Режущий диск защищен от контакта с упорными роликами благодаря ограничению подачи.

Встроенное устройство для зачистки кромок труб, с вращающимся креплением, подходит для зачистки кромки труб.

Специально закаленное и отшлифованное универсальное лезвие для зачистки гарантирует легкое снятие грата и очень длительный срок службы.

Быстрая, простая замена лезвия.



Комплект поставки

REMS PAC Cu-INOX. Труборез для медных труб, тонкостенных нержавеющей стальных труб, тонкостенных стальных, алюминиевых, латунных труб, со встроенным устройством для зачистки кромок труб. С режущим диском.

Наименование	Трубы D мм/дюйм	Толщина стенки ≤ мм	Арт.-№
Cu-INOX 3–35	3–35 1/8–1 3/8”	4	113350
Cu-INOX 3–42	3–42 1/8–1 3/4”	4	113330



REMS PAC Cu-INOX для труб D 3–28 мм, 1/8–1 1/8” REMS PAC Cu-INOX для труб D 6–42 мм, 1/4–1 5/8” REMS PAC Cu-INOX для труб D 6–64 мм, 1/4–2 1/2” REMS PAC Cu-INOX для труб D 64–120 мм, 2 1/2–4”

Надежная конструкция для жестких условий эксплуатации

Прочный шпindel, длинная направляющая, закаленные упорные ролики гарантируют точный ход режущего диска по трубе, долгий срок эксплуатации.

Эргономичная ручка из металла для легкой работы и долгого срока службы.

Специальные закаленные режущие диски изготовленные из того же материала, что и резьбонарезные гребенки гарантируют длительный срок эксплуатации

Режущий диск защищен от контакта с упорными роликами благодаря ограничению подачи.

Всего 1 режущий диск для диапазона D 3–120 мм.



International
Design Award



Продукция немецкого
производства

Комплект поставки

REMS PAC Cu-INOX. Труборез для медных, тонкостенных нержавеющей стальных, тонкостенных стальных, алюминиевых и латунных труб. С режущим диском.

Наименование	Трубы D мм/дюйм	Толщина стенки ≤ мм	Арт.-№
Cu-INOX 3–28	3–28 1/8–1 1/8”	4	113300
Cu-INOX 6–42	6–42 1/4–1 5/8”	4	113380
Cu-INOX 6–64	6–64 1/4–2 1/2”	4	113400
Cu-INOX 64–120	64–120 2 1/2–4”	4	113500

Оснастка

Наименование	Толщина стенки ≤ мм	Арт.-№
REMS Режущий диск Cu-INOX 3–120, s 4	4	113210
Универсальное лезвие для зачистки, отшлифованное		113360



Прочные высококачественные инструменты для резки труб.

Медные трубы D 3–64 мм
D 1/8–2 1/2"

REMS Режущие диски других материалов страница 74.

REMS PAC Cu для труб D 3–35 мм, 1/8–1 3/8" REMS PAC Cu для труб D 3–42 мм, 1/8–1 3/4"

Телескопический шпindel. Легкая и быстрая подача и отвод шпинделя.

Компактная конструкция.

Надежный телескопический шпindel, длинная направляющая и 4 специальных закаленных опорных ролика. За счет этого легкая подача, точных ход диска по трубе, легкое резание и точный прямоугольный разрез заготовок.

Эргономичная, удобная вращающаяся ручка из металла для легкой работы и долгого срока службы.

Специальные закаленные режущие диски изготовленные из того же материала, что и резьбонарезные гребенки гарантируют длительный срок эксплуатации

Режущий диск защищен от контакта с упорными роликами благодаря ограничению подачи.

Встроенное устройство для зачистки кромок труб, с вращающимся креплением, подходит для зачистки кромки труб.

Специально закаленное и отшлифованное универсальное лезвие для зачистки гарантирует легкое снятие грата и очень длительный срок службы.

Быстрая, простая замена лезвия.

Комплект поставки

REMS RAS Cu. Труборез для медных труб, со встроенным устройством для зачистки кромок труб. С режущим диском.

Наименование	Трубы D мм/дюйм	Толщина стенки ≤ мм	Арт.-№
Cu 3–35	3–35 1/8–1 3/8"	3	113340
Cu 3–42	3–42 1/8–1 3/4"	3	113320



REMS PAC Cu для труб D 8–42 мм, 3/8–1 5/8" REMS PAC Cu для труб D 8–64 мм, 3/8–2 1/2"

Надежная, удобная U-образная форма.

Прочный шпindel, длинная направляющая, закаленные упорные ролики гарантируют точный ход режущего диска по трубе, долгий срок эксплуатации.

Эргономичная ручка из металла для легкой работы и долгого срока службы.

Быстрая подача и отвод шпинделя.

Специальные закаленные режущие диски изготовленные из того же материала, что и резьбонарезные гребенки гарантируют длительный срок эксплуатации

Режущий диск защищен от контакта с упорными роликами благодаря ограничению подачи.

Всего 1 режущий диск для рабочего диапазона D 3–120 мм.



International Design Award



Комплект поставки

REMS PAC Cu. Труборез для медных труб. С режущим диском. В коробке.

Наименование	Трубы D мм/дюйм	Толщина стенки ≤ мм	Арт.-№
Cu 8–42 быстрая регулировка	8–42 3/8–1 5/8"	3	113370
Cu 8–64 быстрая регулировка	8–64 3/8–2 1/2"	3	113410

Оснастка

Наименование	Толщина стенки ≤ мм	Арт.-№
REMS Режущий диск Cu 3–120, s 3	3	113225
Универсальное лезвие для зачистки, отшлифованное		113360



Прочные высококачественные инструменты для резки труб. Быстрая подача шпинделя.

Пластиковые и металлопластиковые трубы

D 10–315 мм
D ½–12”

REMS Режущие диски других материалов страница 74.

REMS PAC П для труб D 10–160 мм, ½–6”

Надёжная, удобная U-образная форма.

Прочный шпиндель, длинная направляющая, закаленные упорные ролики гарантируют точный ход режущего диска по трубе, долгий срок эксплуатации.

Эргономичная ручка из металла для легкой работы и долгого срока службы.

Быстрая подача и отвод шпинделя.

Специальные закаленные режущие диски изготовленные из того же материала, что и резьбонарезные гребенки гарантируют длительный срок эксплуатации

Режущий диск защищён от контакта с упорными роликами благодаря ограничению подачи.

Режущие диски для различной толщины стенок (s).



Продукция немецкого производства

International Design Award



Комплект поставки

Быстрая подача

Наименование	Трубы D мм/дюйм	Толщина стенки ≤ мм	Арт.-№
П 10–40 быстрая регулировка	10–40 ½–1½”	7	290050
П 10–63 быстрая регулировка	10–63 ½–2”	7	290000
П 50–110 быстрая регулировка	50–110 2–4”	11	290100
П 110–160 быстрая регулировка	110–160 4–6”	16	290200

REMS Pac П для труб 180–315 мм, 7–12”

Быстрая, недорогая резка больших труб. Быстрая подача и отвод шпинделя. Центрирование трубы для резки под прямым углом.

Надёжная конструкция, двойная T-образная форма бугеля.

Режущий диск для различной толщины стенок (s).

Комплект поставки

REMS PAC П. Труборез для пластиковых и металлопластиковых труб. С режущим и запасным диском. В стальном чемодане.

Наименование	Трубы D мм/дюйм	Толщина стенки ≤ мм	Арт.-№
П 180–315 быстрая переОснастка	180–315 7–12”	16	290300

Оснастка

Наименование	s ≤ мм	Арт.-№
REMS Режущий диск П 10–63, s 7 для REMS PAC П 10–40, 10–63	7	290016
REMS Режущий диск П 50–315, s 11 для REMS PAC П 50–110, 110–160, 180–315	11	290116
REMS Режущий диск П 50–315, s 16 для REMS PAC П 50–110, 110–160, 180–315	16	290216
REMS Режущий диск П 50–315, s 19 для REMS PAC П 50–110, 110–160, 180–315	19	290316



Стальные трубы		
REMS Режущий диск CT 1/4-4", s 8		
Толщина стенки s ≤ 8 мм	Арт.-№	
	341614	
подходит для	Диапазон работы	Наименование
REMS	1/4-2" 1/4-4"	PAC CT 1/4-2" PAC CT 1/4-4"
Alarm	1/4-2" 1/4-4"	10002 10004
Brinko	1/4-2"	629
Dako	1/4-2"	9.220
Format	1/4-2"	F3061900
Mast	1/4-2" 1/4-4"	52/2 52/4
Reed	1/4-2"	03320
Ridgid	1/4-2"	2-A
ROLLER	1/4-2" 1/4-4"	Corso CT 1/4-2" Corso CT 1/4-4"
Rothenberger	1/4-2"	7.0045
Stahlwille	1/4-2" 1/4-4"	150/2 150/4
SuperEgo	1/4-2"	701
VBW	1/4-2" 1/4-4"	140005 140010
Virax	1/2-2"	210120 (2101250)
REMS Режущий диск CT 1-4", s 12		
Толщина стенки s ≤ 12,5 мм	Арт.-№	
	381622	
подходит для	Диапазон работы	Наименование
REMS	1/4-4"	PAC CT 1/4-4"
Alarm	1/4-4"	10004
Mast	1/4-4"	52/4
Reed	1-3"	03325
ROLLER	1/4-4"	Corso CT 1/4-4"
Stahlwille	1/4-4"	150/4
VBW	1/4-4"	140010

Пластиковые и металлопластиковые трубы		
REMS Режущий диск П 10-63, s 7		
Толщина стенки s ≤ 7 мм	Арт.-№	
	290016	
подходит для	Диапазон работы	Наименование
REMS	10-40 10-63	PAC П 10-40 PAC П 10-63
ROLLER	10-40 10-63	Corso П 10-40 Corso П 10-63

REMS Режущий диск П 50-315, s 11		
Толщина стенки s ≤ 11 мм	Арт.-№	
	290116	
REMS Режущий диск П 50-315, s 16		
Толщина стенки s ≤ 16 мм	Арт.-№	
	290216	
REMS Режущий диск П 50-315, s 19		
Толщина стенки s ≤ 19 мм	Арт.-№	
	290316	
подходит для	Диапазон работы	Наименование
REMS	50-110 110-160 180-315	PAC П 50-110 PAC П 110-160 PAC П 180-315
Reed	48-114	TC 4 Q (only Арт.-№ 290116)
Ridgid	50-110 110-160	154 156
ROLLER	50-110 110-160	Corso П 50-110 Corso П 110-160
Rothenberger	50-125 100-168	7.0032 7.0033
SuperEgo	50-125 100-168	737 738
Virax	12-63	210620 (2106063)

Параметры режущих дисков REMS				
REMS Режущий диск	Арт.-№	D D1 мм	b мм	D d мм
CT 1/4-4", s 8	341614	31,92	18,94	9,07
CT 1-4", s 12	381622	40,92	18,94	9,07
Cu-INOX 3-120, s 4	113210	19,50	4,93	5,02
Cu-INOX b 3, s 4	113220	18,50	3,04	4,82
Cu 3-120, s 3	113225	18,50	4,93	5,02
П 10-63, s 7	290016	25,00	5,94	6,02
П 50-315, s 11	290116	35,00	10,92	8,03
П 50-315, s 16	290216	45,00	10,92	8,03
П 50-315, s 19	290316	51,00	10,92	8,03

Медные, нержавеющие стальные трубы			
REMS Режущий диск Cu-INOX 3-120, s 4			
Толщина стенки s ≤ 4 мм	Арт.-№		
	113210		
подходит для	Диапазон работы	Наименование	
REMS	3-16 3-28 3-35 3-42 6-42 6-64 64-120	PAC Cu-INOX PAC Cu-INOX PAC Cu-INOX PAC Cu-INOX PAC Cu-INOX PAC Cu-INOX	3-16 3-28 3-35 3-42 6-42 6-64 64-120
Alarm	3-16 3-35	10030 10025	
Brinko	3-35	632	
Dako	4-16	231	
Mast	3-16 3-35	C 16 C 35	
ROLLER	3-16 3-28 3-35 6-42 6-64 64-120	Corso Cu-INOX Corso Cu-INOX Corso Cu-INOX Corso Cu-INOX Corso Cu-INOX Corso Cu-INOX	3-16 3-28 3-35 6-42 6-64 64-120
Sturem	3-16 3-35 3-35	141600 123500 133500	
VBW	3-16 3-36	143005 141005	
REMS Режущий диск Cu-INOX b 3, s 4			
Толщина стенки s ≤ 4 мм	Арт.-№		
	113220		
подходит для	Диапазон работы	Наименование	
Ridgid	3-16 3-28 6-28 6-60	103 150 101 205	
Rothenberger	3-30 6-22	7.0019 7.0002	
SuperEgo	3-16 3-30	716 725	
VBW	6-28	142005	
Virax	4-16 6-28 6-28	210310 (2103016) 210320 (2103100) 210300 (2103228)	



Медные трубы			
REMS Режущий диск Cu 3-120, s 3			
Толщина стенки s ≤ 3 мм	Арт.-№		
	113225		
подходит для	Диапазон работы	Наименование	
REMS	3-16 3-28 3-35 3-42 6-42 6-64 64-120	PAC Cu-INOX PAC Cu-INOX PAC Cu-INOX PAC Cu-INOX PAC Cu-INOX PAC Cu-INOX	3-16 3-28 3-35 3-42 6-42 6-64 64-120
Alarm	3-16 3-35	10030 10025	
Brinko	3-35	632	
Dako	4-16	231	
Mast	3-16 3-35	C 16 C 35	
ROLLER	3-16 3-28 3-35 6-42 6-64 64-120	Corso Cu-INOX Corso Cu-INOX Corso Cu-INOX Corso Cu-INOX Corso Cu-INOX Corso Cu-INOX	3-16 3-28 3-35 6-42 6-64 64-120
Sturem	3-16 3-35 3-35	141600 123500 133500	
VBW	3-16 3-36	143005 141005	

* Данные по использованию режущих дисков REMS для труборезов других производителей могут быть неточными.

Мощный, ручной электрический инструмент для резки труб. Предназначен для стройплощадок и мастерских.

Трубы пресс фитинговых систем из нержавеющей стали, С-стали	D 12–28 мм
Меди	D 10–35 мм
Металлопластиковые трубы	D 10–40 мм

REMS Нано – резка труб диаметром до 40. Суперлегкий. Быстрый. Гарантирует срез под прямым углом. Без стружки и грата.

Идеальна для пресс фитинговых систем

Перпендикулярно, в соответствии с требованиями.

Без стружки и задигов, никакой стружки в стыке трубы.

Без наружных заусенцев, никаких повреждений уплотнительных колец фитинга заусенцами и стружкой.

Без смазки, Уплотнительные кольца не повреждаются СОЖ.

Быстро, без перегрева и окисления.

Конструкция

Мобильный, электрический труборез для быстрой резки труб под прямым углом, без образования грата. Ручной и легкий, всего 1,9 кг. Также подходит для крепления на верстаке или в тисках. Прочная, не подверженная перекоосу алюминиевая конструкция для резки под прямым углом. Легкая резка труб специально подготовленным отрезным диском. Отрезной диск с приводом для быстрой резки. Легкая подача обеспечивается эргономичной рукояткой подачи. Отрезной диск защищен от соприкосновения с упорными роликами благодаря ограничению глубины подачи при резке.

Угол для труб

3 прочных, специально расположенных упорных ролика из высококачественной закаленной стали для передачи вращающего момента разрезаемой трубы. Не требуется наладочных работ по всему рабочему диапазону D 10–40 мм.

Привод

Устойчивый приводной механизм на шарикоподшипниках и на штифтах, не требует технического обслуживания. Надежный универсальный двигатель 230 В, 200 Вт. Мощный, например медная труба D 22 мм отрезается всего за 3 сек. Идеальное число оборотов: 130 1/мин для оптимальной скорости резки труб. Переключатель безопасности.

REMS Специальная отрезная установка

Высочайшее немецкое качество. Высокая производительность REMS Нано и выбор отрезных роликов с различной геометрией режущей кромки для точной и быстрой резки труб без грата. Долгий срок службы режущих роликов изготовленных из специально разработанной закаленной стали.

REMS Дополнительная комплектация

Трубная подставка REMS Геркулес Подставка с переставной по высоте планкой для труб D 1/2–4" с шаровым упором, для облегчения вращения и подачи трубы. Легкая подача заготовки во всех направлениях при вращении, медленной подаче и движении 2 мя нержавеющей стали шариками. Крепкая, соответствующая стройплощадкам конструкция. Легко разбираемая для перевозки и хранения. Варианты исполнения – на трубчатой устойчивой треноге с защитными колпаками или с зажимом для верстака REMS Джумбо, смотри страницу 85.



Продукция немецкого производства

Комплект поставки

REMS Нано базовый пакет. Электрический труборез для быстрой резки труб D 10–40 мм под прямым углом, без образования грата. Для труб систем прессфитинга из нержавеющей стали, высокоуглеродистой стали, D 12–28 мм, медных труб D 10–35 мм, металлопластиковых труб D 10–40 мм. С приводом, не требующим технического обслуживания, надежным двигателем постоянного тока 230 В, 50–60 Гц, 200 Вт. Число оборотов 130 1/мин. Упорные ролики из закаленной стали. Переключатель безопасности. Гаечный ключ SW 8. Без отрезных дисков. В сумке для транспортировки.

	Арт.-№
	844010



Оснастка

Наименование	Арт.-№
REMS Режущий ролик Cu-INOX для нержавеющей стальных, стальных и медных труб пресс фитинговых систем	844050
REMS Режущий ролик V для металлопластиковых труб	844051
REMS Джумбо , складной верстак	120200
REMS Геркулес , подставка для заготовок с шаровыми упорами. Укомплектована треногой	120100
REMS Геркулес Y , подставка для заготовок с шаровыми упорами. С зажимом для верстака	120130
Сумка для переноски	574436



Мощный, ручной электрический инструмент для резки труб. Технология Li-Ion. Предназначен для стройплощадок и мастерских.

Трубы пресс фитинговых систем из нержавеющей стали, С-стали	D 12–28 мм
Меди	D 10–35 мм
Металлопластиковые трубы	D 10–40 мм

REMS Akku-Нано – резка труб диаметром до 40. Суперлегкий. Быстрый. Гарантирует срез под прямым углом. Без стружки и грата.

Идеальна для пресс фитинговых систем

Перпендикулярно, в соответствии с требованиями.

Без стружки и задиrow, никакой стружки в стыке трубы.

Без наружных заусенцев, никаких повреждений уплотнительных колец фитинга заусенцами и стружкой.

Без смазки, Уплотнительные кольца не повреждаются СОЖ.

Быстро, без перегрева и окалины.

Конструкция

Переносной аккумуляторный труборез для быстрой резки труб под прямым углом, без образования грата. Ручной и легкий, всего 2,1 кг. Также подходит для крепления на верстаке или в тисках. Прочная, не подверженная перекоосу алюминиевая конструкция для резки под прямым углом. Легкая резка труб специально подготовленным отрезным диском. Отрезной диск с приводом для быстрой резки. Легкая подача обеспечивается эргономичной рукояткой подачи. Отрезной диск защищен от соприкосновения с упорными роликами благодаря ограничению глубины подачи при резке.

Упор для труб

3 прочных, специально расположенных упорных ролика из высококачественной закаленной стали для передачи вращающего момента разрезаемой трубы. Не требуется наладочных работ по всему рабочему диапазону D 10–40 мм.

Привод

Прочный редуктор на прецизионных шариковых и игольчатых подшипниках, обслуживания не требует. Мощный аккумуляторный двигатель 10,8 В с большим резервом мощности, мощность 270 Вт. Сверхбыстрый, например, резка медной трубы D 22 мм всего за 3 сек. Идеальная скорость вращения 130 об/мин для обеспечения оптимальной скорости резки труб. Предохранительный выключатель импульсного режима.

Технология Li-Ion

Мощный ионно-литиевый аккумулятор 10,8 В; емкость 1,3 А/час, чрезвычайно длительная работа от одной зарядки, высокая мощность резки и большой резерв мощности. Небольшой вес. Высокая емкость аккумулятора для большего количества разрезов. Быстрозарядное устройство для сокращения времени зарядки (1 час). Без эффекта памяти - для обеспечения максимальной мощности аккумулятора.

REMS Специальная отрезная установка

Высочайшее немецкое качество. Высокая производительность REMS Akku-Нано и выбор отрезных роликов с различной геометрией режущей кромки для точной и быстрой резки труб без грата. Долгий срок службы режущих роликов изготовленных из специально разработанной закаленной стали.

REMS Дополнительная комплектация

Страница 75 и 85.

Комплект поставки

REMS Akku-Нано базовый пакет. Аккумуляторный труборез для быстрой резки труб D 10–40 мм под прямым углом, без образования грата. Для труб систем пресс-фитинга из нержавеющей стали, высокоуглеродистой стали, D 12–28 мм, медных труб D 10–35 мм, металлопластиковых труб D 10–40 мм. С редуктором, не требующим обслуживания, мощным аккумуляторным двигателем 10,8 В, 270 Вт. Скорость вращения 130 об/мин. Предохранительный выключатель импульсного режима. Аккумулятор Li-Ion 10,8 В, 1,3 Ач, быстрозарядное устройство 230 В, 50–60 Гц, 65 Вт. Прижимные ролики из закаленной прецизионной стали. Гаечный ключ SW 8

	Арт.-№
	844011



Продукция немецкого производства



Оснастка

Наименование	Арт.-№
REMS Режущий ролик Cu-INOX для нержавеющей стальных, стальных и медных труб пресс фитинговых систем	844050
REMS Режущий ролик V для металлопластиковых труб	844051
Аккумулятор Li-Ion 10,8 В, 1,3 Ач	844510
Быстрозарядное устройство Li-Ion/Ni-Cd 230 В, 50–60 Гц, 65 Вт	571560
Сумка для переноски	574436
REMS Джумбо, складной верстак	120200
REMS Геркулес, подставка для заготовок с шаровыми упорами. Укомплектована треногой	120100
REMS Геркулес Y, подставка для заготовок с шаровыми упорами. С зажимом для верстака	120130



Легкая, мобильная компактная машина. Универсальная для резки труб. Для стройплощадки и цеха.

Трубы пресс фитинговых систем из нержавеющей стали, стали, меди D (8)22–108 мм

Стальные трубы EN 10255 (DIN 2440) DN (10) 20–100 D (1/4) 3/4–4"

Чугунные трубы (SML) DN 50–100

Пластиковые и металлопластиковые трубы, толщина стенки $s \leq 7$ мм D (10)25–110 мм

REMS Центо – Резка до DN 100. Сверхбыстрая. Перпендикулярный рез. Без стружки. Без заусенцев. Без смазки. Универсальная для большинства труб.

Идеальна для пресс фитинговых систем

Перпендикулярно, в соответствии с требованиями.

Без стружки и задигов, никакой стружки в стыке трубы.

Без наружных заусенцев, никаких повреждений уплотнительных колец фитинга заусенцами и стружкой.

Без смазки, Уплотнительные кольца не повреждаются СОЖ.

Быстро, без перегрева и окалины.

Конструкция

Компактная, переносная труборезная машина для точной перпендикулярной резки без наружных заусенцев и задигов. Удобный и легкий, всего 16,8 кг. Прочная неперекашивающая литая конструкция для точной подачи и перпендикулярного реза. Легкая резка трубы режущим роликом из специальной закаленной стали. Отрезной диск с приводом и прямой подачей для быстрой резки (Патент DE 10 2005 053 179). Легкая эргономическая удобная и трапециевидно расположенные игольчатые направляющие. Отрезной ролик снабжен ограничителем хода во избежание повреждения направляющих.

Опорные направляющие

4 трапециевидно расположенные легко заменяемые направляющие прочно смонтированные на шаровых опорах из точно обработанных закаленных стальных труб для уменьшения трения при резке заготовок. Никакой установочной работы на всем рабочем диапазоне D (8) 22–108 мм.

Привод

Прочный, точно установленный на игольчатых подшипниках не требующий обслуживания редуктор. Надежный универсальный двигатель, 1200 Вт. Мощный, например, отрезает нержавеющую трубу стали D 54 мм всего за 4 сек. Идеальное число оборотов 115 1/мин. для оптимальной скорости резки трубы.

REMS Специальная отрезная установка

Высочайшее немецкое качество. Высокая производительность REMS Центо и выбор отрезных роликов с различной геометрией режущей кромки для точной и быстрой резки труб без грат. Долгий срок службы режущих роликов изготовленных из специально разработанной закаленной стали.

REMS Дополнительная комплектация

Трубная подставка REMS Геркулес Подставка с переставной по высоте планкой для труб D 1/2–4" с шаровым упором, для облегчения вращения и подачи трубы. Варианты исполнения – на трубчатой устойчивой треноге с защитными колпаками или с зажимом для верстака REMS Джумбо, смотри страницу 85.

Комплект поставки

REMS Центо. Труборезная машина для легкой перпендикулярной резки труб Ø (8)22–108 мм, без внешних заусенцев. Для стальных, стальных нержавеющих, медных труб для систем пресс фитингов. Для стальных, пластмассовых, металлопластиковых и чугунных труб (SML). Не требующий обслуживания редуктор, надежный универсальный двигатель 230 В, 50–60 Гц, 1200 Вт. Скорость вращения 115 1/мин. Ходовые ролики из закаленной стальной трубы высокой точности. Защитный педальный выключатель. Накладной гаечный ключ. Без режущего ролика.

	Арт.-№
	845001

Другие сетевые напряжения по запросу.

Оснастка

Наименование	Арт.-№
REMS Режущий ролик Cu-INOX для нержавеющей стальных, ст. и медных труб пресс фитинговых систем	845050
REMS Режущий ролик Cu , предназначены специально для медных труб системы пресс фитинг	845053
REMS Режущий ролик СТ для стальных и чугунных труб (SML)	845052
REMS Режущий ролик V для пластиковых и металлопластиковых труб, толщина стенки $s \leq 7$ мм	845051
REMS Режущий ролик C-SF для резки углеродистой стали с одновременным созданием фаски под сварку	845055
Ходовые ролики INOX (комплект), из стальной нержавеющей трубы	845110
Станина	849315
REMS Джумбо , складной верстак	120200
REMS Геркулес , подставка для заготовок с шаровыми упорами. Укомплектована треногой	120100
REMS Геркулес Y , подставка для заготовок с шаровыми упорами. С зажимом для верстака	120130



Продукция немецкого производства

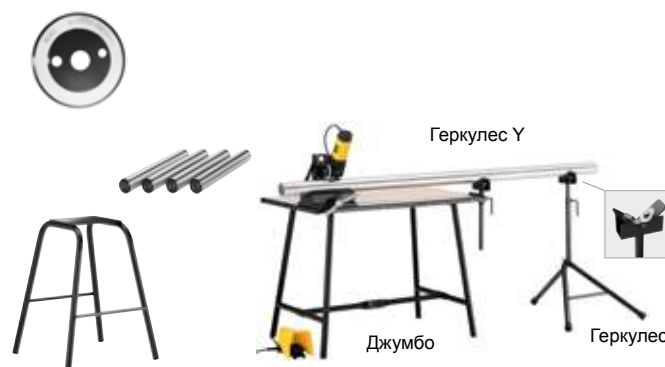

Удобный высококачественный инструмент для ровной резки труб. Также можно использовать для резки тонкостенных труб. Прочный алюминиевый корпус

Пластиковые и металлопластиковые трубы $D \leq 63 \text{ мм}$
 $D \leq 2''$

REMS POC П 35
REMS POC П 35 А
REMS POC П 42
REMS POC П 42 Р
REMS POC П 63 Р

В прочном алюминиевом корпусе.

Сменные, специальные закаленные клиновидные лезвия, в том числе для тонкостенных труб.

Незначительное усилие при резке за счет храпового механизма подачи.

Быстрый обратный ход экономит время и не требует лишних усилий. REMS POC П 35 А с автоматическим быстрым возвратом лезвия после завершения процесса резки.

Отрез ровно под прямым углом и без грата, благодаря точному упору трубы и клиновидному лезвию.

Резка без стружки - никакой стружки в трубе не остаётся.

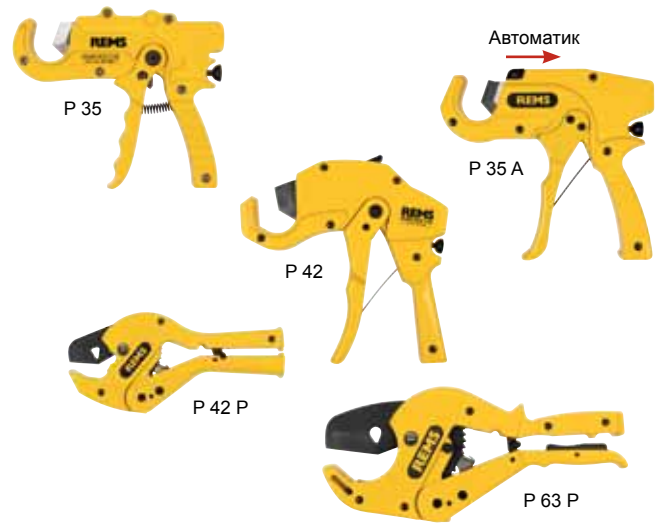

Комплект поставки

REMS POC П. Ножницы для резки пластиковых и металлопластиковых труб. С лезвием. В картонной упаковке.

Наименование	Трубы D ≤ мм/дюйм	Арт.-№
П 35 с быстрым возвратом лезвия	35 1 3/8"	291200
П 35 А с автоматическим возвратом лезвия	35 1 3/8"	291220
П 42 с быстрым возвратом лезвия	42 1 3/4"	291250
П 42 Р с быстрым возвратом лезвия	42 1 3/4"	291000
П 63 Р с быстрым возвратом лезвия	63 2"	291270

Удобный высококачественный инструмент для ровной резки труб. Прочный стальной корпус.

Пластиковые трубы $D \leq 75 \text{ мм}$
 $D \leq 2 1/2''$

REMS POC П 75

Прочная стальная конструкция.

Сменные, специально заточенные клиновидные лезвия, также для тонкостенных труб.

Незначительное усилие при резке за счет храпового механизма подачи.

Отрез ровно под прямым углом и без грата, благодаря точному упору трубы и клиновидному лезвию.

Резка без стружки - никакой стружки в трубе не остаётся.



Комплект поставки

REMS POC П. Ножницы для пластмассовых труб. С лезвием. В картонной.

Наименование	Трубы D ≤ мм/дюйм	Арт.-№
П 75	75 2 1/2"	291100

Оснастка

Наименование	Арт.-№
Лезвие для REMS POC П 35	291201
Лезвие для REMS POC П 35 А	291221
Лезвие для REMS POC П 42	291251
Лезвие для REMS POC П 42 Р	291021
Лезвие для REMS POC П 63	291281
Лезвие для REMS POC П 63 Р	291271
Лезвие для REMS POC П 75	291111



Мощный, удобный электроинструмент для быстрой и легкой резки труб. Также пригоден для резки тонкостенных труб. Всего 1,2 кг. Для работы одной рукой. Идеален для монтажа, демонтажа, ремонта.

Пластиковые и металлопластиковые трубы $D \leq 40 \text{ мм}$
 $s \leq 6,7 \text{ мм}$ $D \leq 1\frac{5}{8}"$

REMS Akku-POC P 40 – быстрая, удобная резка труб. Мощный, например, соединительная труба D 20 мм обрезается всего за 4 сек.

Универсальное применение

Специально закаленное клинообразное лезвие для универсальной резки пластиковых и металлопластиковых труб. Идеален для резки толстостенных труб из ПП и труб из ПВХ.

Конструкция

Сверхлегкий, сверхмаленький, сверхудобный. Привод с аккумулятором NiMH, всего 1,2 кг. Это позволяет применять ножницы везде – с рук, над головой, в том числе и в стесненных условиях. Оптимальное распределение веса для работы одной рукой. Прочный корпус из полиамида, усиленного стекловолокном, со стальной вкладкой, с эргономичной рукояткой. Перпендикулярный разрез за счет точной опоры трубы и лезвия, направляемого с обеих сторон. Автоматическое отключение после процесса резки. Быстрый обратный ход для быстрого возврата лезвия экономит время и усилия. Для эффективной работы.

Клинообразное лезвие

Сменное, специальное закаленное клинообразное лезвие, в том числе и для резки толстостенных труб из ПП и труб из ПВХ. Резка без стружки – нет стружки, которая остается в трубе.

Привод

Мощный аккумулятор 9,6 В, мощность 70 Вт. Мощный, например, соединительная труба D 22 мм обрабатывается всего за 4 с. Мощный редуктор, не требующий обслуживания. Предохранительный выключатель импульсного режима. Выключатель

Аккумулятор

Встроенный аккумулятор NiMH 9,6 В, 1,0 ампер-час, для большего количества разрезов. Небольшой вес. Высокая емкость аккумулятора. До 200 разрезов за одну зарядку аккумулятора. Зарядное устройство NiMH 100–240 В, 50–60 Гц, 6 Вт, для ускоренной зарядки (2 часа). Импульсная зарядная техника уменьшает эффект памяти для обеспечения максимальной мощности аккумулятора.

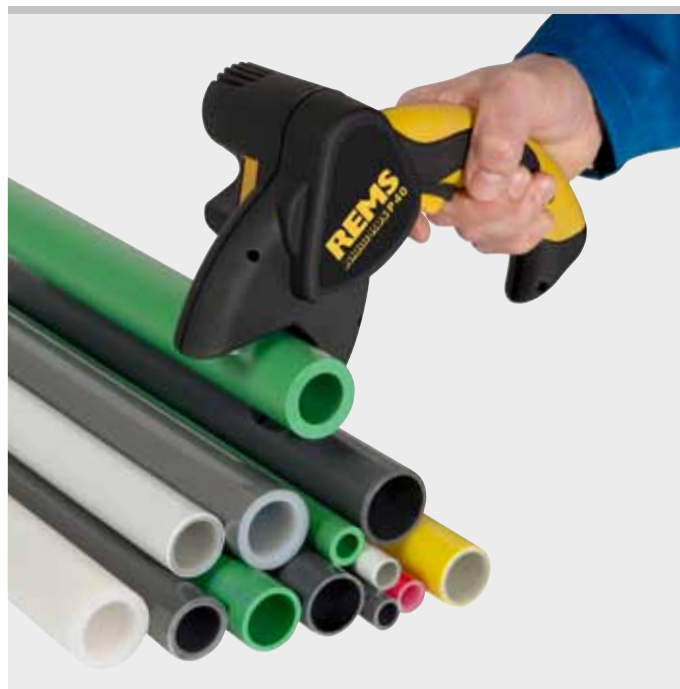

Комплект поставки

REMS Akku-POC P 40 Сет. Аккумуляторные ножницы для быстрой и удобной резки пластиковых и металлопластиковых труб $D \leq 40 \text{ мм}$, $D \leq 1\frac{5}{8}"$, $s \leq 6,7 \text{ мм}$. Электропривод с мощным аккумуляторным двигателем 9,6 В, 70 Вт, необслуживаемый редуктор, предохранительный выключатель импульсного режима, выключатель. Аккумулятор NiMH 9,6 В, 1,0 ампер-час, зарядное устройство NiMH 100–240 В, 50–60 Гц, 6 Вт. С клинообразным лезвием. В коробке.

	Арт.-№	
	291310	

Оснастка

Наименование	Арт.-№	
Лезвие для REMS Akku-POC P 40	291301	



REMS КАТ 110 П

Инструмент для резки труб и снятия фаски

Надёжный высококачественный инструмент для резки под прямым углом. Резка и снятие фаски (15°) за один заход. Применим повсюду, на весу, в тисках или на верстаке.

Пластиковые трубы из
ABS, PB, PE, PE-HD, PE-X,
PP, PVC, PVDF

D 40–110 мм

REMS КАТ 110 П – Одновременно режет и наносит фаску!

Прочная металлическая конструкция предназначенная для жесткой эксплуатации.

Одновременно режет и снимает фаску. После перестановки инструмента возможна также лишь резка труб.

Удобство и простота работы, эргономичная зажимная ручка.

Пружинные зажимные колодки из пластика для зажима и одновременного центрирования труб различной величины

Бесступенчатое регулируемое давление зажима для резки труб нестандартных размеров.

Резец для резки и нанесения фаски из твердого сплава с оптимальной геометрией лезвий для аккуратной резки и снятия фаски за один заход. Длительный срок службы.

Набор инструментов Cu-INOX и зажимные колодки для резки сварных водосточных труб из меди, цинк-титана, нержавеющей стали и сварных канализационных труб из нержавеющей стали, как доп. комплектующие.



Комплект поставки

REMS КАТ 110 П Сет. Инструмент для резки под прямым углом и одновременного снятия фаски для пластиковых труб из ABS, PB, PE, PE-HD, PE-X, PP, PVC, PVDF, D 40–110 мм. Бымтрозажимное устройство D 110 мм с зажимными колодками D 50 и 75 мм. Комплект инструмента П для резки и снятия фаски П, стр 11. В чемодане.

Наименование	Арт.-№
Сет 50-75-110	290400



Оснастка

Наименование	Трубы D мм	Арт.-№
Трубы D мм (Пара)	40	290420
	50	290421
	52	290422
	56	290444
	58	290423
	60	290445
	63	290427
	75	290424
	76	290446
	78	290425
	80	290447
	87	290448
	90	290426
100	290449	

Комплект инструмента П для резки и снятия фаски П, s 11	290432
инструмент для резки и снятия фаски П, s 11	290430
инструмент для резки и снятия фаски П, s 15,5	290431
Комплект инструмента Cu-INOX с режущим диском Cu-INOX 3–120, s 4	290433
РЕМС режущий диск Cu-INOX 3–120, s 4	113210
Держатель для верстака	290440
Чемодан	290437

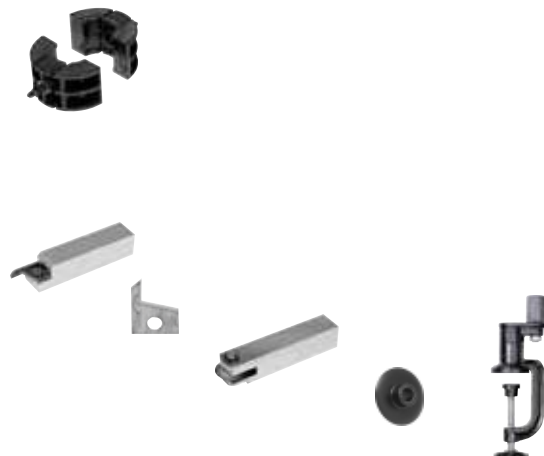

REMS KAT 110 Cu-INOX

Труборез

Надёжный высококачественный инструмент для резки под прямым углом сварных труб. Применим повсюду, на весу, в тисках или на верстаке

Водосточные трубы из меди, титан-цинка, нержавеющей стали D 60–110 мм

Сварные канализационные трубы из нержавеющей стали D 50–110 мм

REMS KAT 110 Cu-INOX – простая резка водосточных труб.

Прочная металлическая конструкция предназначенная для жесткой эксплуатации.

Удобство и простота работы, эргономичная зажимная ручка. Пружинные зажимные колодки из пластика для зажима и одновременного центрирования труб различной величины.

Бесступенчатое регулируемое давление зажима для резки труб нестандартных размеров. Режущий ролик из твердого сплава с оптимальной геометрией лезвия для аккуратной отрезки. Длительный срок службы.

Держатель для верстака. Набор инструментов П и зажимные колодки для резки пластиковых труб и нанесения фаски, как доп комплектующие, см. страницу 80.



Комплект поставки

REMS KAT 110 Cu-INOX Сет. Труборез для труб из меди, титан-цинка, нержавеющей стали D 60–110 мм, сточные/напорные трубы из нержавеющей стали D 50–110 мм. Быстросменное оборудование D 110 мм с зажимным устройством. Набор инструмента Cu-INOX с режущим диском Cu-INOX 3–120, с 4. В прочном чемодане.

Наименование	Арт.-№
Сет 50-75-110	290412
Сет 60-80-100-110	290410
Сет 76-87-100-110	290411

Оснастка

Наименование	Арт.-№
Трубы, см. страницу 80.	290432
Комплект инструмента Cu-INOX с режущим диском Cu-INOX 3–120, с 4	290433
REMS режущий диск Cu-INOX 3–120, с 4	113210
Держатель для верстака	290440



REMS RAG

Трубный фаскосниматель

Удобный высококачественные инструмент для простого и быстрого снятия наружной фаски (15°)

Пластиковые трубы D 16–250 мм, D 3/4–10"

Толщина стенок ≤ PN 16

REMS RAG – снятие фаски под углом 15°.

Снятие фаски под углом 15° стандартных пластиковых труб.

Также предназначено для удаления грата при муфтовой сварке.

Бесступенчатая регулировка под диаметр трубы и толщину стенки.

Очень легкое и быстрое снятие фаски за счет оптимальной геометрии лезвий. Чрезвычайно легко скользящая Y образная направляющая с чуть выступающим полотном ножа для снятия фаски за счет оптимальной геометрии лезвия для оптимального направления труб малых диаметров (Патент DE 44 09 983, Патент US 5,641,253). Из высокопрочного усиленного стекловолокном полиамида. Сменные лезвия.



Продукция немецкого производства

Патент DE 44 09 983
Патент US 5,641,253

Комплект поставки

REMS RAG. Инструмент для снятия фаски. С лезвиями. В коробке.

Наименование	Трубы D ≤ мм/дюйм	Арт.-№
P 16–110	16–110 / 3/4–4"	292110
P 32–250	32–250 / 1 1/4–10"	292210

Оснастка

Наименование	Арт.-№
Лезвия (Пара) для REMS RAG P 16–250	292011

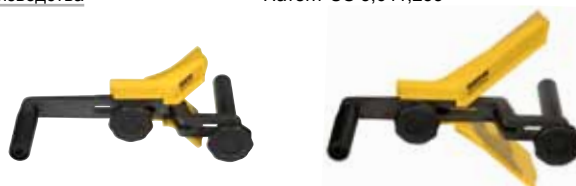

REMS РЭГ универсальный

Универсальный гратосниматель

Универсальный высококачественный гратосниматель для удаления грата с различных материалов.

Медь, сталь, латунь, алюминий, пластик.

REMS РЭГ универсален, может все.

Крепкая металлическая конструкция, рассчитанная на жесткую эксплуатацию.

Легок в применении, эргономичная шестигранная ручка.

Вращающийся в ручке универсальный нож подходит для обработки краев заготовок.

Особо прочный, специальный заточенный универсальный нож гарантирует легкое снятие грата и долгий срок эксплуатации.

Быстрая, простая смена лезвий за счёт отвода передней втулки.

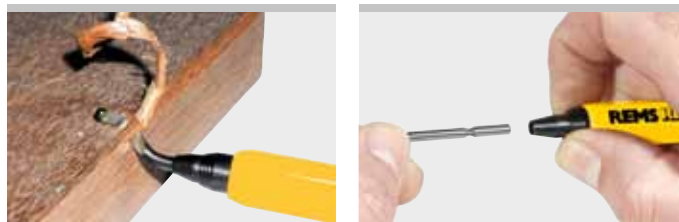

Комплект поставки

REMS РЭГ универсальный. Универсальный гратосниматель. Для меди, стали, латуни, алюминия, пластика.

	Арт.-№	
	113910	

Оснастка

Наименование	Арт.-№	
Универсальное лезвие для зачистки, отшлифованное	113360	

REMS РЭГ St 1/4–2"

Внутренний гратосниматель

Универсальный высококачественный прочный внутренний гратосниматель. Для электрического привода.

Стальные и прочие трубы D 1/4–2"

REMS РЭГ St 1/4–2": лёгкое снятие грата для электрического привода.

Внутренний гратосниматель с восьмигранной посадочной головкой для электрических резьбонарезных клуппов с восьмигранным посадочным отверстием, например, REMS Амиго Е, REMS Амиго, REMS Амиго 2, REMS Амиго 2 Компакт.

Особо прочное и специально заточенное лезвие гарантирует легкое снятие грата и долгий срок эксплуатации. Двухстороннее лезвие для оптимального отвода стружки, особенно для труб малых диаметров.



Продукция немецкого производства



Комплект поставки

REMS РЭГ St 1/4–2". Внутренний гратосниматель для электрического привода. Для стальных и прочих труб, D 1/4–2". В коробке.

	Арт.-№	
	731700	

REMS РЭГ 3–35

Наружный/внутренний гратосниматель

Универсальный высококачественный наружный/внутренний гратосниматель.

Медь, латунь, алюминий, Сталь, трубы из пластика

D 3–35 мм
D 1/8–1 3/8"

REMS РЭГ 3-35 – маленький и острый.

Быстрое, легкое снятие грата, 3 специальных закаленных заточенных ножа для удаления грата. Прочный корпус из ударопрочного пластика.

Комплект поставки

REMS REG 3–35. Внешний/внутренний гратосниматель. Для заготовок из таких материалов, как медь, латунь, алюминий, сталь, пластик, D 3–35 мм, D 1/8–1 3/8".

	Арт.-№	
	113900	

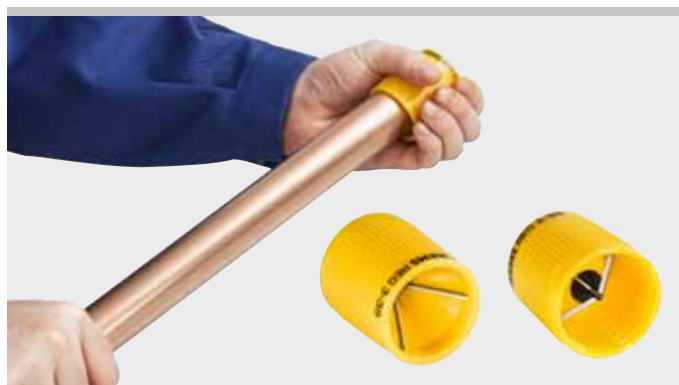

Продукция немецкого производства

REMS РЭГ 10–42

наружный/внутренний гратосниматель

Прочный, цельнометаллический инструмент для снятия наружного и внутреннего грата.

Для работы вручную или с электроприводом.

Нержавеющие стальные трубы, прочие трубы из стали, меди, латуни, алюминия, пластика

D 10–42 мм
D ½–1 5/8"

REMS РЭГ 10–42 – вручную или с электроприводом. Специально для нержавеющей стали.

Идеален для труб любого вида. Специально для нержавеющей стальных труб систем пресс-фитинга.

Легкое, быстрое снятие грата посредством оптимального расположения 4х специально заточенных, закаленных ножей.

Адаптер для электрического привода с зажимным патроном (число оборотов ≤ 300 1/мин) как дополнительный аксессуар.

Комплект поставки

REMS РЭГ 10–42. Внутренний и наружный гратосниматель для работы вручную или с электроприводом. Для нержавеющей стальных труб, прочих труб из стали, меди, латуни, алюминия, пластика D 10–42 мм, D ½–1 5/8". Без адаптера для электрического привода. В коробке.

	Арт.-№	
	113810	

Оснастка

Наименование	Арт.-№	
Адаптер REMS РЭГ 10–42 для электрического привода с зажимным патроном (Число оборотов ≤ 300 об/мин).	113815	



Продукция немецкого производства



REMS РЭГ 8–35/10–54

наружный/внутренний гратосниматель

Надежный качественный инструмент для зачистки внешних и внутренних кромок труб. Для работы вручную или с электрическим приводом.

Универсальный высококачественный наружный/внутренний гратосниматель. Для работы вручную или с электрическим приводом.

D 8–54 мм
D 3/8–2 1/8"

REMS РЭГ 8–35 – многолезвийная конструкция до D 35 мм.

REMS РЭГ 10–54 – многолезвийная конструкция до D 54 мм.

REMS РЭГ 10–54 E – и для электрического привода.

Легкое снятие грата посредством множества закаленных, специально заточенных лезвий.

REMS РЭГ 10-54 E и для электрического шуруповерта со стандартным креплением (число оборотов ≤ 300 1/мин). Защищен зарегистрированным промышленным образцом.

Крепкая металлическая конструкция для жесткой эксплуатации.

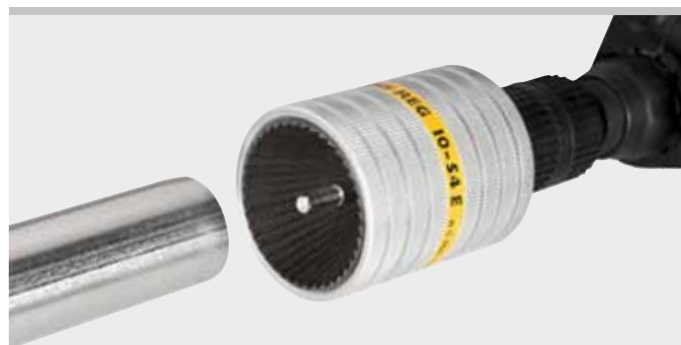

Комплект поставки

REMS РЭГ. Наружный/внутренний гратосниматель. Для нержавеющей стальных труб, прочих труб из стали, меди, латуни, алюминия, пластика. В коробке.

Наименование	Трубы D ≤ мм/дюйм	Арт.-№	
РЭГ 8–35	8–35 / 3/8–1 1/8"	113825	
РЭГ 10–54	10–54 / 1/2–2 1/8"	113830	
РЭГ 10–54 E	10–54 / 1/2–2 1/8"	113835	

и для электрического привода



Прочный высококачественный инструмент для больших нагрузок и длительной эксплуатации.

Шведская модель согласно DIN 5234
S-образная форма.

Трубы D ≤ 3"
Муфты, Болты, плоские заготовки.

REMS Кэтч S – сантехнические ключи для профессионалов.

Шведская модель с S-образным захватом для надежной фиксации в 3-х точках. Закалённые, стойкие на износ зубья губок обеспечивают надёжное захват и удержание даже гладких материалов. Прочная конструкция из хром-ванадиевой стали. Эргономичная форму губок исключает проскальзывание материала. Несъемная стальная регулировочная гайка.



Комплект поставки

REMS Кэтч S. Сантехнический ключ, Шведская модель.
DIN 5234 – S-образная форма.

Наименование	Трубы D ≤ дюйм	Размах мм	Арт.-№
S 1/2"		36	116000
S 1"		47	116005
S 1 1/2"		60	116010
S 2"		78	116015
S 3"		112	116020



REMS Кэтч W

Прочные высококачественные инструменты для больших нагрузок и длительной эксплуатации. Выкованные штампом из цельной стальной заготовки.

Согласно DIN ISO 8976 со сквозным шарниром.

Трубы D ≤ 1 1/2"
для 4-гранных, 6-гранных гаек, плоских заготовок.

REMS Кэтч W – сантехнические ключи для профессионалов.

Клещи с увеличенным зевом, 7 положений захвата, сквозной шарнир. Закалённые, стойкие на износ зубья губок обеспечивают надёжный захват и удержание даже гладких материалов.

Прочная конструкция из хромванадиевой стали. Эргономичная форма губок исключает проскальзывание материала.



Комплект поставки

REMS Кэтч W. Сантехнические ключи с увеличенным зевом, 7-положений захвата, сквозной шарнир. DIN ISO 8976.

Наименование	D ≤ дюйм	Арт.-№
W 175	1"	116050
W 240	1 1/4"	116055
W 300	1 1/2"	116060



REMS Джумбо

Складной верстак

Надёжный, переносной складной верстак для универсального применения. Великолепное качество для долгого срока эксплуатации.

Столешница	1100 × 700 мм
Рабочая высота	800 мм
Вес	28 кг

REMS Джумбо – прочный складной верстак.

Водостойкая деревянная столешница из клееной древесины бук-мультиплекс по DIN 68 705, устойчиво к атмосферным воздействиям специально пропитана, очень устойчива на повреждения тисками или растрескивание. Надёжная подставка из труб. Особо устойчивая конструкция. Столешница защищена по кругу стальной окантовкой. Винты и гайки оцинкованы, переносная, легко транспортируема, собирается молниеносно с помощью коленно-рычажного шарнира.



Продукция немецкого производства



Комплект поставки

REMS Джумбо. Складной верстак.

	Арт.-№	
	120200	

REMS Геркулес

Подставка для труб

Стойка для заготовок с шариковой направляющей для вращающихся и подвижных труб и других заготовок.

Трубы	D 1/8–4"
Другие материалы	D 6–115 мм

REMS Геркулес – надёжная опора.

Легкая подача материала во всех направлениях вращения при прямой и обратной подаче заготовки.

Используется при монтаже труб, например, при нарезании резьбы, сварке или пайке.

Крепкая, удобная при использовании на стройплощадках, разборная конструкция, легко транспортируема.

Исполнение на выбор на жесткой треноге с защитными колпаками или с зажимом для верстака.

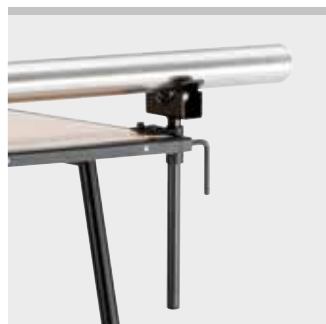

Продукция немецкого производства

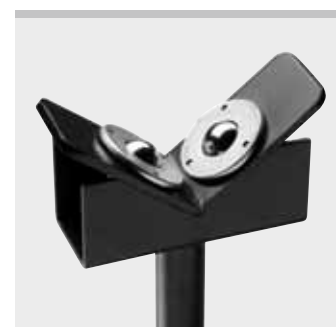

Комплект поставки

REMS Геркулес. Регулируемая по высоте подставка для труб D 1/8–4", заготовок D 6–115 мм. На выбор, на треноге или с зажимом для верстака.

Наименование	Конструкция	Арт.-№
REMS Геркулес	Тренога с защитными колпаками	120100
REMS Геркулес Y	Зажим для верстака	120130



Надёжный опрессовщик для проверки давления и герметичности систем и резервуаров

Диапазон работы $p \leq 60 \text{ bar}/6 \text{ МПа}/870 \text{ psi}$

Вода, Масло, Глицерин

Значение pH для жидкости 7–12

Температура жидкости от -30° до 60°C

Вязкость жидкости $\leq 1,5 \text{ мПа сек.}$

REMS Пуш – герметично на сто процентов.

Универсальное применение

В системах водо- и теплоснабжения, разводке спринклеров, для систем сжатого воздуха, холодильных установках, системах, заполненных маслом, при изготовлении бойлеров, баллонов со сжатым газом.

Конструкция

Прочная, удобная при использовании на стройплощадках металлическая конструкция, рассчитанная на жесткую эксплуатацию. REMS Пуш с коррозионностойкой емкостью из листовой стали с порошковым покрытием на 12 л. Рычаг с эргономичной ручкой, возможность фиксации его для использования в качестве переносной ручки. Стойкий к износу латунный поршень D 30 мм, шланг высокого давления с соединением $\frac{1}{2}$ ". Манометр с точной шкалой, на 16 бар / 1,6 МПа / 232 psi, для считывания изменений давления от 0,1 бар согласно DIN 1988, заказывать отдельно.

Емкость из нержавеющей стали

REMS Пуш INOX с емкостью из нержавеющей стали на 12 л. Для очень длительного срока службы.

Функции

Проверка герметичности давлением с помощью воды и других жидкостей. Система с двумя клапанами для надёжного нагнетания давления, с шариками из нержавеющей стали. Высокая производительность при большом ходе рычага и точность при малом ходе. Армированный шланг с тканной прокладкой гарантирует точные показания.



Комплект поставки

REMS Пуш. Ручной опрессовщик для проверки давления и герметичности, с манометром, $p \leq 60 \text{ бар}/6 \text{ МПа}/870 \text{ psi}$. Коррозионностойкая емкость из листовой стали с порошковым покрытием на 12 л, 1,5 шланг высокого давления с соединением $\frac{1}{2}$ ". В коробке.

	Арт.-№
	115000



Комплект поставки

REMS Пуш INOX. Ручной опрессовщик для проверки давления и герметичности, с манометром, $p \leq 60 \text{ бар}/6 \text{ МПа}/870 \text{ psi}$. Емкость из нержавеющей стали на 12 л, 1,5 шланг высокого давления с соединением $\frac{1}{2}$ ". В коробке.

	Арт.-№
	115001



Оснастка

Наименование	$p \leq \text{бар}/\text{МПа}/\text{psi}$	Арт.-№
Соединительный элемент с манометром и запорным вентилем	60/6/870	115110
Манометр	16/1,6/232	115045



Надёжный, электрический опрессовщик для проверки давлением герметичности сетей и резервуаров.

Диапазон измерений	$p \leq 60$ бар/6 МПа/870 psi
Высокая производительность	7 л/мин
Вода, водные растворы, эмульсии	
Значение pH для жидкости	7–12
Температура жидкости	от -30° до 60° C
Вязкость жидкости	$\leq 1,5$ мПа сек.

REMS E-Пуш – автоматически закачивает и проверяет.

Универсальное применение

В системах водо- и теплоснабжения, разводке спринклеров, для систем сжатого воздуха, холодильных установках, системах, заполненных маслом, при изготовлении котлов, баллонов со сжатым газом.

Конструкция

Прочный, компактный, легкий, весит всего 13 кг. Переносной. Высокопроизводительный поршневой насос. Заполненный глицерином манометр, $p \leq 60$ бар / 6 МПа / 870 psi. Армированный шланг с тканной армировкой гарантирует точные показания. Всасывающий шланг с всасывающим фильтром. Всасывающий шланг и шланг высокого давления, соединение $\frac{1}{2}$. Соединительный элемент с манометром, $p \leq 60$ бар / 6 МПа / 870 psi, и запорный клапан для проверки давления и герметичности, даже после снятия опрессовщика, например, чтобы предотвратить кражу или для использования сразу на нескольких точках, как доп. принадлежность, манометр с точной шкалой $p \leq 16$ бар / 1,6 МПа / 232 psi, для считывания изменений давления от 0,1 бар согласно DIN 1988, как доп. принадлежность.

Высокопроизводительный поршневой насос

Работающий в закрытой масляной ванне поршневой насос высокой производительности, самовсасывающий, с нагнетательным поршнем из нержавеющей стали. Надежный, конденсаторный двигатель, в 1750 Вт, сверхмощный и быстрый. Высокая производительность 7 л/минуту. Проверка герметичности давлением до 60 бар / 6 МПа / 870 psi.



Комплект поставки

REMS E-Пуш. Электрический опрессовщик с манометром, $p \leq 60$ бар/6 МПа/870 psi, для проверки давлением герметичности в сетях и резервуарах до 60 бар/6 МПа/870 psi. Насос с конденсаторным двигателем 230 В, 50 Гц, 1750 Вт. 1,5 м всасывающий шланг с соединением $\frac{1}{2}$ ". 1,5 м шланг высокого давления с соединением $\frac{1}{2}$ ". В коробке.

	Арт.-№
	115100

Оснастка

Наименование	$p \leq$ бар/МПа/psi	Арт.-№
Соединительный элемент с манометром и запорным вентилем	60/6/870	115110
Манометр	16/1,6/232	115045



Мощная электрическая заправочная и промывочная машина для простой и быстрой заправки, промывки и удаления воздуха в закрытых системах. Идеальна для гелиоустановок, геотермальных установок и напольного/настенного панельного отопления.

Объем емкости 30 л

REMS Солар-Пуш К 60 с центробежным насосом
 Производительность при максимальной высоте подачи 40 м 16 л/мин
 Производительность ≤ 36 л/мин
 Напор ≤ 5,5 бар/0,55 МПа/80 ф./кв.д.
 Температура подаваемых сред (постоянная нагрузка) ≤ 60°C
 Значение pH подаваемых сред 7–8

REMS Солар-Пуш I 80 с импеллерным насосом
 Производительность при максимальной высоте подачи 40 м 18 л/мин
 Производительность ≤ 27 л/мин
 Напор ≤ 6,5 бар/0,65 МПа/94 ф./кв.д.
 Температура подаваемых сред (постоянная нагрузка) ≤ 80°C
 Значение pH подаваемых сред 7–8

Подаваемые среды: теплоноситель, антифриз, вода, водные растворы, эмульсии.

REMS Солар-Пуш – заполнение, промывка и удаление воздуха за один рабочий процесс. Самовсасывающий. Высокая производительность.

Системные преимущества

Заполнение, промывка и удаление воздуха за один рабочий процесс. Идеально для гелиоустановок, геотермальных установок и напольного/настенного панельного отопления.

Конструкция

Мощная электрическая заправочная и промывочная машина на прочном передвижном стальном каркасе для надежной установки. 2 больших ходовых колеса, заполненных воздухом, для легкой транспортировки в жестких условиях стройплощадки. Практичный держатель шланга. Малый вес, всего 19 кг. Прочная пластиковая емкость на 30 л из полиэтилена, стабилизированного для защиты от ультрафиолета, с индикатором заполнения, съемная для легкой очистки, с большим отверстием для облегчения заполнения. Практичная резьбовая крышка для быстрого открывания и закрывания. Подключение обратной линии ¼" с погружной трубой исключает вспенивание подаваемой среды при поступлении в пластмассовую емкость. Запорный кран для легкой очистки и простой замены пластмассовой емкости при использовании различных сред. Соединительный шланг, устойчивый к высоким температурам, между пластмассовой емкостью и насосом. Фильтр тонкой очистки во всасывающем трубопроводе с большим обзорным стеклом для легкого обнаружения остатков воздуха в циркуляционном контуре, а также осевших загрязнений, например, стружки, остатков пайки и сварки. Запорный клапан для закрытия напорного или обратного трубопровода при транспортировке, как дополнительная оснастка. Резьбовая крышка для подключения обратной линии ¼" и мешок фильтра тонкой очистки 70 мкм или блока фильтра тонкой очистки в сборе, с большим грязеуловителем для обратного трубопровода с подключением ¼", для промывки напольного/настенного панельного отопления и устранения засорений, как дополнительная оснастка. Реверсивный клапан для альтернативного подсоса перекачиваемой среды из другой емкости, например, при больших объемах заправки, как дополнительная оснастка.

REMS Солар-Пуш К 60

Самовсасывающий центробежный насос для различных сред, например, теплоносителя, антифриза, воды, водных растворов, эмульсий. С надежным мощным конденсаторным двигателем с бесшумным ходом, 860 Вт, выключателем. Высокая производительность ≤ 36 л/мин для быстрого заполнения, эффективной промывки и удаления воздуха в закрытых системах и для заполнения емкостей. Клапан сброса давления для простого сброса давления в напорном шланге после окончания работы, как дополнительная оснастка. Для постоянной нагрузки ≤ 60°C. 2 гибких прозрачных тканых шланга из ПВХ ½" Т60 для напорной и обратной линий, каждый длиной 3 м с резьбовыми соединениями ¼", устойчивость к температуре ≤ 60°C.

REMS Солар-Пуш I 80

Сухой самовсасывающий импеллерный насос со специальными лопастями из акрилнитрил-бутадиен-каучука для различных сред, например, теплоносителя, антифриза, воды, водных растворов, эмульсий. С надежным мощным конденсаторным двигателем с бесшумным ходом, 550 Вт, выключателем. Высокая производительность ≤ 27 л/мин для быстрого заполнения, эффективной промывки и удаления воздуха в закрытых системах и для заполнения емкостей. Клапан сброса давления для простого сброса давления в напорном шланге после окончания работы. Для постоянной нагрузки ≤ 80°C. 2 гибких тканых шланга из ЭПДМ ½" Т100 (синтетический каучук) для напорной и обратной линии, каждый 3 м длиной, с резьбовыми соединениями ¼", устойчивость к высоким температурам ≤ 100°C.



K 60



I 80



Комплект поставки

REMS Солар-Пуш К 60. Электрическая заправочная и промывочная машина для простого и быстрого заполнения, промывки и удаления воздуха в закрытых системах. Производительность ≤ 36 л/мин, объем емкости 30 л. С центробежным насосом, устойчив к постоянным температурам ≤ 60°C. Производительность ≤ 5,5 бар / 0,55 МПа / 80 ф./кв.д. Конденсаторный двигатель 230 В, 50 Гц, 860 Вт. 2 гибких прозрачных тканых шланга ПВХ ½" Т60, каждый длиной 3 м, устойчивость к температуре ≤ 60°C. В коробке.

	Арт.-№	
	115312	

Другие сетевые напряжения по запросу.



Комплект поставки

REMS Солар-Пуш I 80. Электрическая заправочная и промывочная машина для простого и быстрого заполнения, промывки и удаления воздуха в закрытых системах. Производительность ≤ 27 л/мин, объем емкости 30 л. С импеллерным насосом, устойчив к постоянным температурам ≤ 80°C. Производительность ≤ 6,5 бар / 0,65 МПа / 94 ф./кв.д. Конденсаторный двигатель 230 В, 50 Гц, 550 Вт. Клапан сброса давления. 2 гибких тканых шланга из ЭПДМ ½" Т100, каждый длиной 3 м, устойчивый к высоким температурам ≤ 100°C. В коробке.

	Арт.-№	
	115311	

Другие сетевые напряжения по запросу.



Оснастка

Наименование	Арт.-№	
Тканый шланг из ПВХ ½" Т60 для напорной или обратной линии, каждый длиной 3 м, с резьбовыми соединениями ¼", устойчивый к высоким температурам ≤ 60 °С	115314	
Тканый шланг из ЭПДМ ½" Т100 для напорной или обратной линии, каждый длиной 3 м, с резьбовыми соединениями ¼", устойчивый к высоким температурам ≤ 100 °С	115315	
Тканый шланг из ЭПДМ ½" Т165 для напорной или обратной линии, каждый длиной 3 м, с резьбовыми соединениями ¼", устойчивый к высоким температурам ≤ 165 °С.	115319	
Запорный кран ¾" для перекрытия напорного или обратного трубопровода, например, при транспортировке	115324	
Пластмассовая емкость 30 л	115375	
Клапан сброса давления для Солар Пуш К 60	115217	
Блок фильтра тонкой очистки с большим грязеуловителем для обратного трубопровода с подключением ¾" для промывки напольного панельного отопления	115323	
Реверсивный клапан для альтернативного подсоса перекачиваемой среды из другой емкости	115325	





Гибка труб



Ручной трубогиб

92



Электрический трубогиб

93



Аккумуляторный трубогиб

96

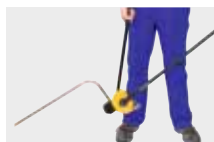

Ручной трубогиб

98

Практичный инструмент для работы одной рукой для точной гибки труб до 90°. Идеален для работ на месте монтажа.

Мягкие медные трубы, в т.ч. тонкостенные	D 10–22 мм D 3/8–7/8" s ≤ 1 мм
Мягкие медные трубы в оболочке	D 10–18 мм D 3/8–5/8" s ≤ 1 мм
Стальные трубы в оболочке для пресс фитинговых систем	D 12–18 мм
Прецизионные мягкие стальные трубы	D 10–18 мм s ≤ 1 мм
Металлопластиковые трубы	D 14–32 мм

REMS Свинг – сгибает трубы там, где они прокладываются. Универсальный, для гибки многих видов труб. Быстрая работа благодаря механизму подачи и быстрому возврату. Надежный, оправдавший себя, храповый механизм. Идеален для труб в оболочке.

Универсальное применение

Для труб систем водоснабжения, теплоснабжения, кондиционирования, для холодильных установок и гидравлических систем. Используется также для тонкостенных труб систем отопления, труб панельного отопления из меди согласно DIN EN 1057 и труб пресс-фитинговых систем.

Экономия

Уже после изготовления нескольких гибов, трубогиб окупается за счёт экономии фитингов. Никаких расходов по приобретению и складированию фитингов. Экономия мест пайки и рабочего времени. Повышенная надежность системы за счет меньшего количества соединений.

Конструкция

Компактный, удобный для использования на стройплощадке. Удобный и легкий, всего 1,3 кг. Применим везде, для работы одной рукой, также для работы в труднодоступных местах. Простая, быстрая работа, например, трубу D 22 мм гнёт всего за 9 секунд. Быстрая подача и быстрый возврат сегмента экономят время. Маркированные сегменты для точной гибки.

Сегменты для гибки и упор с элементами скольжения

Из особо твердого, прочного, усиленного стекловолокном полиамида. Сегменты для гибки: см. правая таблица.

Привод

1 привод для всего рабочего диапазона до D 32 мм, надёжный, испытанный храповый механизм, 1 универсальный упор с элементами скольжения до D 26 мм, 7/8", 1 упор с элементами скольжения на D 32 мм.

Комплект поставки

REMS Свинг Сет. Ручной трубогиб для работы одной рукой D 10–32 мм, D 3/8–7/8", до 90°. Мягкие медные трубы, также тонкостенные D 10–22 мм, D 3/8–7/8", s ≤ 1мм, Мягкие медные трубы в оболочке D 10–18 мм, D 3/8–5/8", s ≤ 1мм, Стальные трубы в оболочке для пресс фитинговых систем D 12–18 мм, Прецизионные мягкие стальные трубы D 10–18 мм, s ≤ 1мм, Металлопластиковые трубы D 14–32 мм. Привод, сегменты для гибки, универсальный упор с элементами скольжения. В стальном чемодане.

Наименование мм	Дюйм	Арт.-№
Сет 12-15-18-22	1/2-5/8-3/4-7/8"	153025
Сет 10-12-15-18-22	3/8-1/2-5/8-3/4-7/8"	153021
Сет 12-14-16-18-22	1/2-3/4-7/8"	153020
Сет 14-16-20-25/26		153026
Сет 14-16-18-20-25/26		153022
Сет 16-20-25/26-32		153029
Сет Allround 22		
10-12-14-15-16-17-18-20-22	3/8-1/2-5/8-3/4-7/8"	153027
Сет 16-18-20-25/26-32		153023
Сет Allround 32		
10-12-14-15-16-17-18-20-22-25/26-32	3/8-1/2-5/8-3/4-7/8"	153028

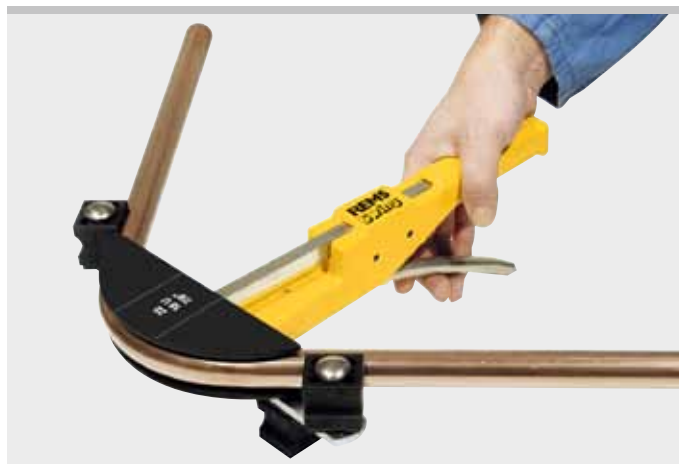

Продукция немецкого производства



Оснастка

Наименование	Арт.-№
Привод трубогиба	153100
Универсальный держатель с упорами для труб D 10–26 мм, 3/8–7/8"	153125
Универсальный держатель 32 с упорами для труб D 32 мм	153115
Приспособление для обратной гибки	153140
Стальной чемодан с вкладышем	153265
Чемодан с вкладышем	153270

Сегменты для труб D мм/дюйм	Рад. гибки мм	Подходит для				Арт.-№
		Cu	Cu-U	St 2394-U	St 2391–2394	
10, 3/8	30	•			•	153155
12, 10 U, 1/2	36	•	•		•	153160
14, 12 U	50	•	•	•	•	153170
15, 12 U, 5/8	55	•	•	•	•	153175
16, 14 U	55	•	•		•	153180
17, 15 U	60			•	•	153185
18, 14 U, 15 U, 16 U, 3/4	72	•	•	•	•	153190
20, 18 U	79	•	•	•	•	153195
22, 18 U, 7/8	86	•	•			153200
25, 26	88				•	153205
32	128				•	153210

Cu: Мягкие медные трубы, также в пластмассовой оболочке или тонкостенные
 St 2394-U: Стальные трубы в оболочке для пресс фитинговых систем DIN 2394
 St 2391–2394: Прецизионные мягкие стальные трубы по DIN 2391–2394
 U: трубы в оболочке
 V: металлопластиковые трубы систем пресс-фитинга



Универсальный, компактный электроинструмент для холодной гибки труб до 90°. Возможность использования повсюду без тисков. Для цеха, стройплощадки, ремонта.

Для стальных труб DIN EN 10255 (DIN 2440) D ¼–1¼"

Для жесткие, полужестких, мягких, а также тонкостенных медных труб D 10–42 мм

Тонкостенные медные трубы D 10–35 мм

Трубы систем пресс-фитинга из: нержавеющей стали D 12–42 мм

высокоуглеродистой стали D 12–35 (28) мм

Трубных соединений D 14–50 мм

Другие материалы см. REMS Курво.

REMS Курво 50 гибка без деформации и гофры.

Универсальное применение

Для внутренних работ, монтажа сантехоборудования, систем отопления, систем климат контроля, холодильной техники и гидравлики. Оптимальное использование для стальных труб стандарта EN 10 255 (германский промышленный стандарт 2440), для труб систем пресс фитинга для жестких и полужестких, а также тонкостенных труб отопления из меди согласно германскому промышленному стандарту EN 1057.

Системное преимущество

Гибочные сегменты и упоры скольжения REMS Курво, REMS Аку-Курво и REMS Синус (стр. 99) также подходят к приводам REMS Курво 50 с Прямоугольный переходник 10–40, прижимная планка 10–40. Что упрощает работу склада. Путаница невозможна.

Экономия

Экономическое преимущество. Уже после изготовления нескольких гибов, трубогиб окупается за счет экономии фитингов. Экономия и снижение рисков использования фитингов под пайку или других соединений, экономия рабочего времени, повышенная надежность по причине уменьшения количества соединений.

Конструкция

Компактный, удобный электроинструмент для гибки с закрытой рамой (Патент DE 39 03 041, Патент США 5 056 347). Рекомендуемый в использовании. Никаких установочных работ. Простота, легкость, скорость работы, например, 90° изгиб стальной трубы D 1¼" только 37 сек. Однопроходная гибка и замедленный ход для точного углагиба. Двойная рама

Сегменты и упоры для гибки

Гибочные сегменты и упоры. Оптимальная соосность гибочного сегмента и упора гарантирует соответствующее материалу скольжение и гибку без образования деформации и гофры. Шкалы угла на каждом гибочном сегменте и маркировке на каждом упоре для точного углагибки. Точная разметка гибочных сегментов и упоров. Гибочные сегменты и упоры для различных диаметров труб, материалов и угловгибки. Гибочные сегменты и упоры REMS Курво 50 (D 35 R 100, D 42 R 140, D 50 R 135, D 1" R 100, D 1¼" R 140): жесткие прочные стальные гибочные сегменты и из укрепленного стекловолокном полиамида и упоры из высокопрочного полиамида.

Привод

Привод прочный, не требующий обслуживания редуктор с обеспечивающей безопасностью проскальзывающей муфтой. Надежный, высокопроизводительный универсальный двигатель, 1000 W. Удобно расположенный реверс. Плавный, электронный выключатель для быстрого и замедленного хода.

Смазочные материалы для гибки смотри страницу 148

Комплект поставки

REMS Курво 50 базовый пакет. Электрический Трубогиб D 10–50 мм, до 90°. Для стальных труб стандарт EN 10 255 D ¼–1¼", жестких полужестких, мягких и тонкостенных медных труб D 10–42 мм, трубы систем пресс-фитинга из нержавеющей стали D 12–42 мм, высокоуглеродистой стали D 12–35 мм, высокоуглеродистой стали в оболочке D 12–28 мм, трубных соединений D 14–50 мм, кроме всего прочего приводной двигатель с не требующим обслуживания редуктором, с предохранительной проскальзывающей муфтой, универсальным двигателем 230 В, 50–60 Гц, 1,000 Вт, плавным, электронным выключателем и удобным и надежным реверсом. Прямоугольный переходник 35–50, прижимная планка 35–50, Палец упор. В стальном ящике.

Арт.-№	
580110	

Другие варианты исполнения по запросу.

Оснастка

Наименование	Арт.-№
Сегменты и упоры смотри страницу 99.	
REMS Курво 50 Привод	580100
Прямоугольный переходник 35–50, прижимная планка 35–50, для Гибочных сегменты и упоров D 35 R 100, D 42 R 140, D 50 R 135, D 1" R 100, D 1¼" R 140, смотри страницу 99	582110
Прямоугольный переходник 10–40, прижимная планка 10–40, для Гибочных сегменты и упоров REMS Курво, Аку-Курво, Синус, смотри страницу 99	582120
Палец упор	582036
REMS спрей для гибки труб, 400 мл	140120
Стальной чемодан с вкладышем для REMS Курво 50	586010
Стальной чемодан со вставкой для гибочного сегмента и упора R100 и R135/R140, 90°	586012



Патент DE 39 03 041
Патент US 5,056,347



Продукция немецкого производства



Универсальный, компактный электроинструмент для холодной гибки труб до 180°. Без тисков, удобный при ремонте и монтаже. Для цеха и стройплощадки.

Полутвердые, твердые, мягкие медные трубы	D 10–35 мм D 3/8–1 3/8"
Для тонкостенных труб или труб в оболочке	D 10–18 мм
Трубы систем пресс-фитинга из: нержавеющей стали	D 12–28 мм
высокоуглеродистой стали, в оболочке и без	D 12–28 мм
Прецизионные мягкие стальные трубы	D 10–28 мм
Стальные трубы по DIN 2440	D 1/4–3/4"
Электроизоляционные трубы DIN EN 50086	D 16–32 мм
Металлопластиковые трубы	D 14–40 мм

REMS Курво – качественная гибка труб. Универсальное применение для многих видов труб. Без предварительных настроек, сразу готов к работе. Быстрая и медленная подача для точной гибки. Быстрая смена насадок.

Универсальное применение

В санитарных, отопительных системах, системах климат-контроля, холодильной техники и гидравлики. Также для тонкостенных отопительных труб и труб панельного отопления из меди согласно германскому промышленному стандарту EN 1057 и для труб пресс-фитинговых систем.

Системное преимущество

Одинаковые сегменты как для REMS Курво так и для REMS Синус, Курво 50.

Экономия

Уже после изготовления нескольких гибов, трубогиб окупается за счёт экономии фитингов. Экономия мест пайки, пресс-соединений и рабочего времени. Повышенная надежность.

Конструкция

Компактный, удобный электроинструмент для гибки труб. Очень легкий, приводной двигатель всего 8 кг. Применим везде. Простая, быстрая работа, например, 90° трубу D 22 мм гнёт всего за 6 секунд. Никаких предварительных установок. Быстрая подача и замедленный ход для более точного ггиба. Передвижная подставка для машины с регулировкой высоты.

Сегменты и упоры для гибки

Надёжная форма, изготовлены из высокопрочного укрепленного стекловолокном полиамида. Оптимальное согласование сегментов и упоров гарантирует соответствующее материалу скольжение без деформации и гофры. Шкалы угла от 0 до 180° на каждом сегменте и маркировка на каждом упоре для более точного изгиба. Быстросменные сегменты и упоры. Сегменты и упоры с элементами скольжения для различных диаметров труб, материалов и радиусов изгиба, смотри страницу 99.

Привод

Нетребующий технического обслуживания редуктор с проскальзывающей муфтой. Надёжный, высокопроизводительный универсальный двигатель, 1000 Вт. Правый и левый ход. Бесступенчатый, электронный, толчковый выключатель. Быстрая подача и медленный ход для более точного изгибания.

Смазочные материалы для гибки

REMS Аэрозоль для гибки труб гарантирует образование непрерывной масляной плёнки для сокращённого расхода энергии и равномерного изгиба. Надёжная, не содержит кислоты. Без FCKW, поэтому безвредна для окружающей среды.



Патент DE 39 03 041
Патент US 5,056,347



Продукция немецкого производства





базовый пакет

Комплект поставки

REMS Курво Сет. Электрический трубогиб D 10–40 мм, D ¼–1¾", до 180°. Для твердых, полутвердых, мягких медных, а также тонкостенных труб, D 10–35 мм, D ¾–1¾", мягкие медные трубы в оболочке, также и тонкостенные, D 10–18 мм, трубы систем пресс-фитинга из нержавеющей стали D 12–28 мм, высокоуглеродистой стали, также в оболочке, D 12–28 мм, мягкие стальные трубы D 10–28 мм, стальные трубы по DIN EN 10255 D ¼–¾", электроизоляционные трубы по DIN EN 50086 D 16–20 мм, металлопластиковые трубы D 14–40 мм, и др. Электрический привод с не требующим технического обслуживания редуктором с проскальзывающей предохраняющей муфтой, универсальный двигатель 230 В, 50–60 Гц, 1000 Вт с бесступенчатым, электронным, толчковым выключателем, правый и левый ход, палец-упор. Сегменты и упоры для гибки. В прочном стальном чемодане.

Наименование	Арт.-№
Сет 15-18-22	580026
Сет 15-18-22-28	580027
Сет 12-15-18-22	580020
Сет 12-15-18-22-28	580033
Сет 15-22-28	580022
Сет 17-20-24	580023
Сет 12-14-16-18-22	580021
Сет 12-14-16-18-22-28	580031
Сет 14-16-18-22-28	580028
Сет ¾-½-¾-¾-¾-¾"	580024
Сет 16-20-26-32	580025
Сет 16-20-25-32	580034
Сет 20-25-32	580029
Сет 32-40	580030
Базовый пакет (без гибочных сегментов и элементов скольжения)	580010

Комплекты REMS Курво поставляются также с соответственно меньшим радиусом сегментов и упоров (исключение 580029 и 580030), смотри страницу 99¹⁾.



Оснастка

Наименование	Арт.-№
Сегменты и упоры страница 99.	
REMS Курво приводной двигатель	580000
Палец-упор	582036
REMS спрей для гибки труб, 400 мл	140120
Стальной чемодан	586000
Держатель привода 3В, регулируемая высота, на треноге	586100
Держатель привода WB, регулируемая высота, для крепления на верстаке	586150

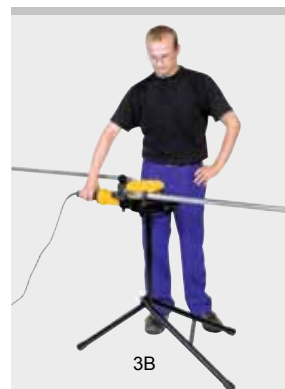

3В



WB

Универсальный, компактный электроинструмент для холодной гибки труб до 180°. Без тисков, удобный при ремонте и монтаже. Технология Li-Ion. Для цеха и стройплощадки.

Полутвердые, твердые, мягкие медные трубы	D 10–28 мм D 3/8–1 1/8"
Для тонкостенных труб или труб в оболочке	D 10–18 мм
Трубы систем пресс-фитинга из: нержавеющей стали	D 12–28 мм
высокоуглеродистой стали, в оболочке и без	D 12–28 мм
Прецизионные мягкие стальные трубы	D 10–28 мм
Стальные трубы DIN EN 10255 (DIN 2440)	D 1/4–1/2"
Электроизоляционные трубы DIN EN 50086	D 16–25 мм
Металлопластиковые трубы	D 14–32 мм

REMS Аку-Курво Li-Ion – гибка труб без образования гофры. Универсальный, подходит для многих видов труб. Без предварительных установок сразу готов к работе. Быстрый и медленный ход с экстренной остановкой для точной гибки. Быстрая смена гибочных сегментов и упоров скольжения.

Универсальное применение

В санитарных, отопительных системах, системах климат-контроля, холодильной техники и гидравлики. Не зависит от сети. Также для тонкостенных отопительных труб и труб панельного отопления из меди согласно германскому промышленному стандарту EN 1057 и для труб пресс-фитинговых систем.

Системное преимущество

Одинаковые сегменты как для REMS Аку-Курво, REMS Курво, REMS Курво 50 так и для REMS Синус.

Экономия

Уже после изготовления нескольких гибов, трубогиб окупается за счёт экономии фитингов. Экономия мест пайки, пресс-соединений и рабочего времени. Повышенная надежность.

Конструкция

Компактный, удобный электроинструмент для гибки труб (Патент DE 39 03 041, Патент US 5,056,347). Очень легкий, привод с аккумулятором всего 8,6 кг. Практичная рукоятка. Готов к работе сразу и везде. Не требуется предварительных установок. Простая, легкая, быстрая работа, например, угол 90° на Ø 22 мм всего за 7 сек. Быстрый и медленный ход с экстренной остановкой для точной гибки. Передвижная подставка для машины с регулировкой высоты.

Сегменты и упоры для гибки

Надёжная форма, изготовлены из высокопрочного укрепленного стекловолокном полиамида. Оптимальное согласование сегментов и упоров гарантирует соответствующее материалу скольжение без деформации и гофры. Шкалы угла от 0 до 180° на каждом сегменте и маркировка на каждом упоре для более точного изгиба. Быстрозменные сегменты и упоры. Сегменты и упоры с элементами скольжения для различных диаметров труб, материалов и радиусов изгиба, смотри странице 99.

Привод

Нетребующий технического обслуживания редуктор с проскальзывающей муфтой. Аккумуляторный двигатель 18 В с сильной тягой, большим запасом мощности, отдачей 500 Вт. Правый и левый ход. Бесступенчатый, электронный переключатель с предохранителем для быстрого и медленного хода, с экстренной остановкой.

Технология Li-Ion

Мощный ионно-литиевый аккумулятор 18 В; емкость 2,6 А/час, длительная работа от одной зарядки, высокая мощность изгиба и большой резерв мощности. Небольшой вес. Примерно на 40 % легче по сравнению с никель-кадмиевой технологией. Высокая емкость аккумулятора, на 30 % больше гибков по сравнению с никель-кадмиевой технологией. Быстрозарядное устройство для сокращения времени зарядки (1 час). Без эффекта памяти – для обеспечения максимальной мощности аккумулятора.

Смазочные материалы для гибки

REMS Аэрозоль для гибки труб гарантирует образование непрерывной масляной плёнки для сокращенного расхода энергии и равномерного изгиба. Надёжная, не содержит кислот. Без FCKW, поэтому безвредна для окружающей среды.



Патент DE 39 03 041
Патент US 5,056,347

Продукция немецкого производства

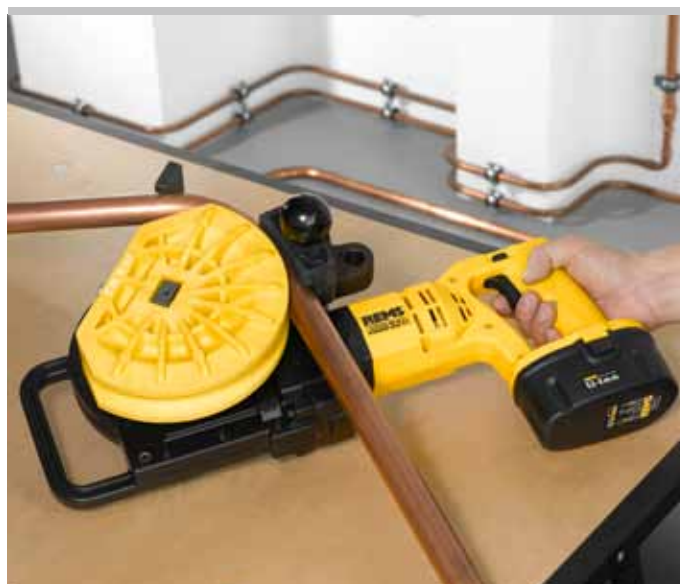



базовый пакет

Комплект поставки

REMS Аку-Курво Li-Ion Сет. Аккумуляторный трубогиб для труб D 10–32 мм, D ¼–1½", до 180°. Жесткие, полужесткие, мягкие медные трубы, в том числе тонкостенные, D 10–28 мм, D ¾–1½", мягкие медные трубы в оболочке, в том числе тонкостенные, D 10–18 мм, трубы систем пресс-фитинга из нержавеющей стали D 12–28 мм, высокоуглеродистой стали, также в оболочке, D 12–28 мм, мягкие трубы из прецизионной стали D 10–28 мм, стальные трубы DIN EN 10255 D ¼–½", трубы для прокладки электрокабеля DIN EN 50086 D 16–25 мм, металлопластиковые трубы D 14–32 мм. Привод, палец-упор, не требующий технического обслуживания редуктор с предохранительной муфтой, аккумуляторный двигатель с сильной тягой 18 В, бесступенчатый электронный переключатель с предохранителем с экстренной остановкой, правый и левый ход. Аккумулятор Li-Ion 18 В, 2,6 Ач, быстрозарядное устройство Li-Ion/Ni-Cd 230 Вт, 50–60 Гц, 65 Вт. Палец-упор. Сегменты и упоры для гибки. В прочном стальном чемодане.

Наименование	Арт.-№
Сет 15-18-22	580076
Сет 15-18-22-28	580077
Сет 12-15-18-22	580070
Сет 12-15-18-22-28	580083
Сет 15-22-28	580072
Сет 12-14-16-18-22	580071
Сет 12-14-16-18-22-28	580081
Сет 14-16-18-22-28	580078
Сет ¾-½-¾-¾-¾-¾"	580074
Сет 16-20-26-32	580075
Сет 16-20-25-32	580084
Сет 20-25-32	580079
Базовый пакет (без гибочных сегментов и элементов скольжения)	580012

Комплекты REMS Аку-Курво поставляются также с соответственно меньшим радиусом сегментов и упоров (исключение 580079), смотри страницу 99¹⁾.

Оснастка

Наименование	Арт.-№
Сегменты и упоры страница 99.	
REMS Akku-Curvo Li-Ion Привод, без аккумулятора	580002
Аккумулятор Li-Ion 18 В, 2,6 Ач	565215
Быстрозарядное устройство Li-Ion/Ni-Cd 230 В, 50–60 Гц, 65 Вт	571560
Палец-упор	582036
REMS спрей для гибки труб, 400 мл	140120
Стальной ящик со вкладышем	586015
Держатель привода 3В, регулируемая высота, на треноге	586100
Держатель привода WB, регулируемая высота, для крепления на верстаке	586150



3В

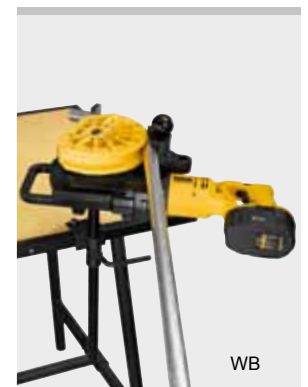

WB

Универсальный, компактный ручной инструмент для холодной гибки труб до 180°. Универсальное использование. В условии цеха, стройплощадки.

Полутвердые, твердые, мягкие медные трубы	D 10–22 мм D $\frac{3}{8}$ – $\frac{7}{8}$ "
Также тонкостенные или в оболочке	D 10–18 мм
Трубы систем пресс-фитинга из: нержавеющей стали, высокоуглеродистой стали, в оболочке и без высокоуглеродистой стали	D 12–18 мм D 12–22 мм
Прецизионные мягкие стальные трубы	D 10–20 мм
Электроизоляционные трубы DIN EN 50086	D 16–20 мм
Металлопластиковые трубы	D 14–32 мм

REMS Синус – качественная гибка труб. Универсален, подходит для многих труб. Легкая гибка благодаря большому плечу рычага. Регулируемое положение плеча рычага для оптимальной передачи усилия и гибки. Одинаковые сегменты и упоры для REMS Синус и REMS Курво.

Универсальное применение

В санитарных, отопительных системах, системах климат-контроля, холодильной технике и гидравлике. Также для тонкостенных отопительных труб и труб панельного отопления из меди согласно германскому промышленному стандарту EN 1057 и для труб пресс-фитинговых систем.

Системное преимущество

Одинаковые сегменты как для REMS Аку-Курво, REMS Курво, REMS Курво 50 так и для REMS Синус.

Экономия

Уже после изготовления нескольких гибов, трубогиб окупается за счёт экономии фитингов. Экономия мест пайки, пресс-соединений и рабочего времени. Повышенная надежность.

Конструкция

Компактный, удобный рабочий инструмент для гибки труб, без двигателя. Применим везде, в тисках или на весу. Легкая гибка благодаря большому плечу рычага. Регулируемое положение плеча рычага для оптимального позиционирования гибки и силовой передачи. Прочная конструкция, привод из закалённой стали для больших нагрузок. Быстросменные сегменты и упоры. Возможна перегибка дуг, двойных дуг.

Сегменты и упоры для гибки

Для труб различной величины, из различных материалов и для различных радиусов гибки, см. стр. 99.

Смазочные материалы для гибки

REMS Аэрозоль для гибки труб гарантирует образование непрерывной масляной плёнки для сокращенного расхода энергии и равномерного изгиба. Надёжная, не содержит кислоты. Без FCKW, поэтому безвредна для окружающей среды.

Комплект поставки

REMS Синус сет. Ручной трубогиб D 10–32 мм, D $\frac{3}{8}$ – $\frac{7}{8}$ ", до 180°. Для твердых, полутвердых, мягких медных, а также тонкостенных труб, D 10–22 мм, D $\frac{3}{8}$ – $\frac{7}{8}$ ", мягкие медные трубы в оболочке, также и тонкостенные, D 10–18 мм, трубы систем пресс-фитинга из нержавеющей стали D 12–18 мм, мягкие трубы из прецизионной стали D 12–22 мм, прецизионные мягкие стальные трубы D 10–20 мм, электроизоляционные трубы по DIN EN 50086 D 16–20 мм, металлопластиковые трубы D 14–32 мм, и др. Привод, палец-упор, сегменты и упоры, REMS аэрозоль для гибки труб. В прочном стальном чемодане.

Наименование	Арт.-№
Сет 15-18-22	154001
Сет 14-16-18	154002
Сет 12-15-18-22	154003
Сет 10-12-14-16-18-22	154004
Базовый пакет (без сегментов и упоров для гибки и спрея для гибки)	154010

REMS Синус Сет поставляется с соответственно меньшим радиусом сегментов и упоров. Сегменты и упоры для труб другого диаметра или же другого радиуса гибки, см. стр. 99.

Оснастка

Наименование	Арт.-№
Сегменты и упоры страница 99.	
Палец-упор	582036
REMS Курво приводной двигатель	580000
REMS Синус приводной механизм	154000
REMS Аэрозоль для гибки труб, 400 мл	140120
Стальной чемодан с вкладышем	154160

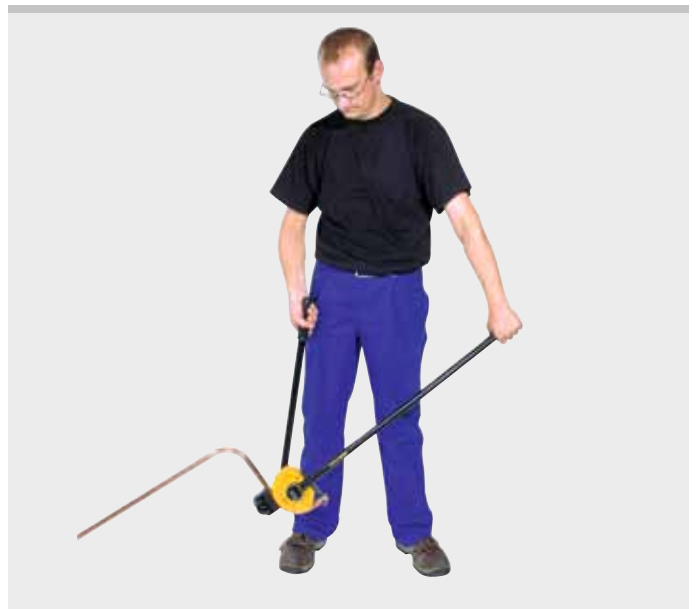

Продукция немецкого производства



Сегменты и упоры для гибки труб

Комплекующие для REMS Курво, REMS Курво 50, REMS Аку-Курво и REMS Синус

Гибочные сегменты и упоры скольжения 180°, прочные и стойкие к деформации, из высокопрочного, усиленного стекловолокном полиамида с высокими скользящими свойствами или гибочные сегменты 90° (D 35 R 100, D 42 R 140, D 50 R 135, D 1" R 100, D 1 1/4" R 140) для REMS Курво 50 из чугуна с шаровидным графитом. Оптимальное согласование сегментов и упоров гарантирует соответствующее материалу скольжение без деформации и гофры. Шкалы угла на каждом сегменте и маркировка на каждом упоре для более точного изгиба. Быстрая смена насадок.



Сегмент и элемент скольжения для труб D мм/дюйм	R мм	X мм	Cu		Cu-U		St 2463		St 2394-U		St 2391-2394		St 10255		St 50086		V		Арт.-№				
			REMS Синус	REMS Курво	REMS Аку-Курво	REMS Курво 50	REMS Синус	REMS Курво	REMS Аку-Курво	REMS Курво 50	REMS Синус	REMS Курво	REMS Аку-Курво	REMS Курво 50	REMS Синус	REMS Курво	REMS Аку-Курво	REMS Курво 50		REMS Синус	REMS Курво	REMS Аку-Курво	REMS Курво 50
			●	●	●	●	●	●	●	●	●	●	●	●	●	●	●	●		●	●	●	●
10	40	45	●	●	●	●					●	●	●	●						581400			
12	45	49	●	●	●	●					●	●	●	●						581410			
14, 10 U, ¼ (DN 6)	50	53	●	●	●	●	●	●	●	●	●	●	●	●	●			●	●	●	581420		
15, 12 U	55	56	●	●	●	●	●	●	●	●	●	●	●	●							581430		
16, 12 U	60	62	●	●	●	●	●	●	●	●	●	●	●	●							581440		
17, 15 U	56	60							●	●	●	●	●	●					●	●	●	581110	
18, 14 U, 15 U, ⅜ (DN 10)	70	75	●	●	●	●	●	●	●	●	●	●	●	●	●							581450	
20, 16 U, 18 U	75	80	●	●	●	●	●	●	●	●	●	●	●	●	●	●						581080	
22, 18 U, ½ (DN 15)	77	81	●	●	●	●	●	●	●	●	●	●	●	●								581460	
22, 18 U, ½ (DN 15)	88	91	●	●	●	●	●	●	●	●	●	●	●	●								581470	
24, 22 U	75	85		●	●	●	●	●	●	●	●	●	●	●								581130	
25	98	103		●	●	●	●	●	●	●	●	●	●	●			●	●	●	●	●	581180	
26	98	108																	●	●	●	581270	
28, ¼ (DN 20)	102 ¹⁾	108		●	●	●	●	●	●	●	●	●	●	●	●							581070	
28, ¼ (DN 20)	114	120		●	●	●	●	●	●	●	●	●	●	●	●							581310	
30, 28 U	98 ¹⁾	105		●	●	●	●	●	●	●	●	●	●	●								581150	
32	98	110																		●	●	581280	
32	114	121		●	●	●	●	●	●	●	●	●	●	●								581320	
35	100	105																				581500	
35	140	150		●	●	●	●	●	●	●	●	●	●	●								581350	
40	140	148																		●	●	581330	
42	140	155																				581510	
50	135	143																				581540	
¾" (9,5 мм)	43	48	●	●	●	●	●	●	●	●	●	●	●	●								581200	
½" (12,7 мм)	52	60	●	●	●	●	●	●	●	●	●	●	●	●								581210	
⅝" (15,9 мм)	63	70	●	●	●	●	●	●	●	●	●	●	●	●								581220	
¾" (19,1 мм)	75	82	●	●	●	●	●	●	●	●	●	●	●	●								581230	
⅞" (22,2 мм)	98	107	●	●	●	●	●	●	●	●	●	●	●	●								581240	
1" (33,7 мм)	100	105																				581520	
1" (25,4 мм)	101	112		●	●	●	●	●	●	●	●	●	●	●								581370	
1 ⅛" (28,6 мм)	102	110		●	●	●	●	●	●	●	●	●	●	●								581260	
1 ⅛" (28,6 мм)	115	117		●	●	●	●	●	●	●	●	●	●	●								581380	
1 ¼" (31,8 мм)	114	123		●	●	●	●	●	●	●	●	●	●	●								581320	
1 ¼" (31,8 мм)	133	145		●	●	●	●	●	●	●	●	●	●	●								581390	
1 ¼" (42,4 мм)	140	150																				581530	
1 ⅝" (34,9 мм)	140	150		●	●	●	●	●	●	●	●	●	●	●								581350	

- R мм Радиус изгиба мм
X мм Величина корректировки мм
¹⁾ Соответственно DVGW-рабочее предписание GW 392, минимальный радиус гибки медной трубы D 28 мм должен составлять 114 мм.
²⁾ Прямоугольный переходник 10–40, прижимная планка 10–40 (Арт.-№. 582120)
³⁾ Прямоугольный переходник 35–50, прижимная планка 35–50 (Арт.-№. 582110).
Cu: твердые, полутвердые, мягкие медные трубы, также и тонкостенные или в оболочке, DIN EN 1057
St 2463: нержавеющие стальные трубы системы пресс-фитинга DIN 2463
St 2394-U: Стальные трубы в оболочке для пресс фитинговых систем DIN 2394
St 2440: Стальные трубы (для нарезки резьбы) DIN 2440
St 2391-2394: прецизионные мягкие стальные трубы по DIN 2391–2394, Стальные трубы DIN 2394
St 50086: Электроизоляционный трубы DIN EN 50086
U: Трубы в оболочке
V: Металлопластиковые трубы

Гибка по размеру

Если дуга должна располагаться на определенном месте трубы, следует соответственно размеру трубы произвести корректировку длины. Для дуги 90° должна быть учтена длина X указанная в фиг. 1. Для этого сократить желаемую длину L на показатель X. Если при размере трубы 22 величина L = составляет 400 мм, и необходимо создать дугу с радиусом изгиба 77 мм, то размерную риску на трубе необходимо нанести на 319 мм. Эта разметка, как и показано в фиг. 1, должна быть зафиксированна на маркировке 0 сегмента гибки.



Рис. 1



REMS

Радиальные прессы

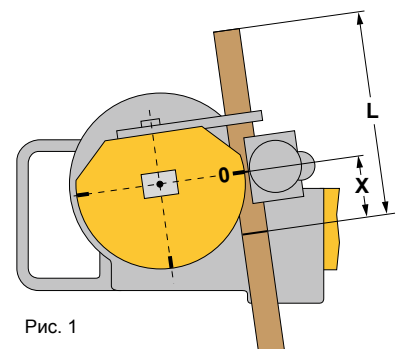
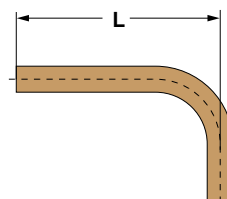
	Аккумуляторный радиальный пресс Мини	103
	Пресс-клещи Мини	104
	Ручной радиальный пресс	114
	Электрический радиальный пресс	115
	Электрогидравлический радиальный пресс	116
	Аккумуляторный радиальный пресс	118
	Пресс-клещи / пресс-кольцами	120
	Соглашение об ответственности	134
	Отрезные клещи	135
	Кабелерез	135



1.900.000

До конца 2010 года
компанией REMS было
произведено 1,9 миллиона
пресс-клещей. Этот успех
подтверждает ведущую
роль компании REMS
в технологии прессования.

REMS Мини-Пресс АСС

Аккумуляторный радиальный пресс с принудительной подачей

Универсальный, супер удобный электроинструмент с автоматическим возвратом для производства пресс-соединений традиционных систем пресс-фитинга. Технология Li-Ion. Для аккумуляторных и сетевых приводов.

Пресс-соединения D 10–40 мм

Полный ассортимент пресс-клещей REMS Мини для всех традиционных систем пресс-фитинга, смотри страницу 104–112.

REMS Мини-Пресс АСС Li-Ion – универсальный, до D 40 мм. Суперлегкий, супермаленький, суперудобный. С принудительным процессом прессовки. Молниеносная, надёжная прессовка. Автоматический фиксатор пресс-клещей.

Пресс-клещи на все стандартные системы

Полный ассортимент пресс-клещей REMS на все стандартные прессфитинговые системы (страницы 104–112). Выдерживают высокие нагрузки, изготовлены из ковanej и особенно надёжной специальной стали высокой прочности. Пресс-контуры клещей REMS специфицированы и соответствуют отдельным пресс-фитинговым системам. Благодаря этому гарантирована надёжная прессовка.

Конструкция

Суперлегкий, супермаленький, суперудобный. Привод с аккумулятором всего 2,4 кг. Приводной двигатель с пресс-клещами, всего 34 см длиной. Это делает его легко применимым даже в узких местах. Делает возможным управление одной рукой. Оптимальная балансировка веса. Эргономически проработанный корпус аппарата. Вращающийся модуль захвата пресс-клещей. Устойчивое положение пресс-клещей за счет автоматического фиксирования. Для аккумуляторных и сетевых приводов. Электронный контроль зарядки с защитой от глубокого разряда и индикатором заряженности с 2-цветным светодиодом.

Процесс прессовки с механизмом АСС

Безопасность труда, функциональная и эксплуатационная надёжность. Автоматический реверс после окончания прессовки.

Привод

Сила подачи и прессовка с давлением в несколько тонн для молниеносной, безупречной прессовки. Мощный электрогидравлический привод с аккумуляторным двигателем 14,4 В, мощность 420 Вт, надёжной планетарной передачей, эксцентрическим поршневым насосом и компактной мощной гидравлической системой. Переключатель безопасности.

Работа от аккумулятора или от сети

Аккумулятор Li-Ion 14,4 В 1,3 Ач или аккумулятор Li-Ion 14,4 В 2,2 Ач. Мощный и легкий. На 20 % быстрее и на 30 % легче по сравнению с никель-кадмиевой технологией 12 В. Высокая емкость аккумулятора, на 50 % больше сжатий по сравнению с никель-кадмиевой технологией 12 В. Контроллер температуры (NTC) обеспечивает защиту от перегрева и перегрузки. Быстро-зарядное устройство (время зарядки 1 час). Никакого эффекта «памяти» для достижения максимальной мощности аккумулятора. В качестве аксессуара блок питания от сети Li-Ion 230 В вместо аккумулятора Li-Ion 14,4 В.

Подтверждение пригодности

Страница 133.

SHK-Соглашение об ответственности

Страница 134.

Комплект поставки

REMS Мини-Пресс АСС Li-Ion базовый пакет. Электрический радиальный пресс для изготовления пресс-соединений D 10–40 мм. Привод для пресс-клещей REMS Мини. Электрогидравлический привод с аккумуляторным двигателем 14,4 В, 420 Вт, планетарным редуктором, эксцентриковым поршневым насосом и компактной мощной гидравлической системой. Аккумулятор Li-Ion 14,4 В, 1,3 Ач, быстрозарядное устройство Li-Ion/Ni-Cd 230 В, 50–60 Гц, 65 Вт. В прочном стальном чемодане.

	Арт.-№
	578012

Инструменты, рассчитанные на другое сетевое напряжение на заказ.

Оснастка

Наименование	Арт.-№
REMS Пресс-клещи Мини смотри страницу 104–112.	
REMS отрезные клещи Мини М для шпилек, смотри страницу 113.	
REMS Мини-Пресс АСС Li-Ion Привод, без аккумулятора	578001
Аккумулятор Li-Ion 14,4 В, 1,3 Ач	571540
Аккумулятор Li-Ion 14,4 В, 2,2 Ач	571550
Быстрозарядное устройство Li-Ion/Ni-Cd 230 В, 50–60 Гц, 65 Вт	571560
Адаптер Li-Ion 230 В для работы от сети вместо ионно-литиевого аккумулятора 14,4 В	571565
Стальной чемодан с вкладышем	578290



Продукция немецкого производства



на все используемые системы пресс-фитинга



SHK-Соглашение об ответственности

Страница 134.

Подтверждение пригодности

Страница 133.

Выбирайте пресс-клещи Мини сами!

Найдите пресс-клещи REMS и систему пресс-фитинга по следующей таблице и выберите необходимый размер. Внимание: системы пресс-фитинга для газопроводов могут быть опрессованы только пресс-клещами Мини, обозначенными в таблице желтым цветом.

Пресс-клещи выдерживают очень высокую нагрузку, изготовлены из кованной и особо закалённой спецстали. Пресс-профиль пресс-клещей REMS специфичен и соответствует используемой системе пресс-фитинга. Благодаря этому гарантирована безупречная и надёжная прессовка. Пресс-губки пресс-клещей REMS изготовлены посредством точнейшей механической обработки на обрабатывающих центрах с АЧПУ и имеют точно обработанный пресс-контур. Благодаря этому погрешности значительно ниже, чем при литье. Привод с помощью REMS Мини-Пресс ACC.

Контроль согласно EN 1775:2007

Пресс-клещи REMS мини с пресс-контуром M, V, SA, B, RN и UP имеют специальную маркировку на пресс-контуре, которая оставляет отпечаток на фитинге после прессования. Это делает возможным даже после прессования проверить, были ли использованы для пресс-соединения подходящие пресс-клещи.

Используя данную систему контроля, компания REMS выполняет рекомендации европейских норм EN 1775:2007 при установке систем пресс-фитинга для газа.

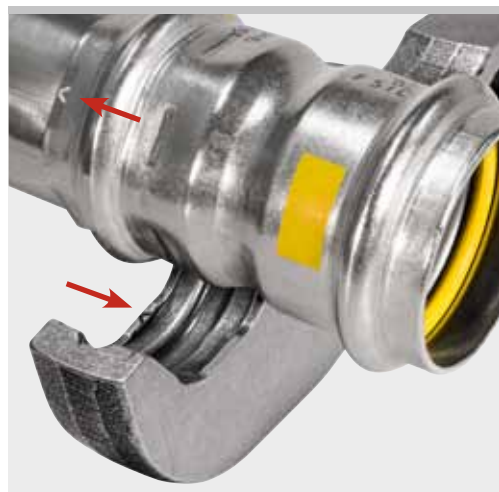

Например, пресс-клещи REMS Мини V: Отпечаток "V" на опрессованном фитинге для контроля согласно EN 1775:2007



Продукция немецкого производства

Запрессовочные контуры

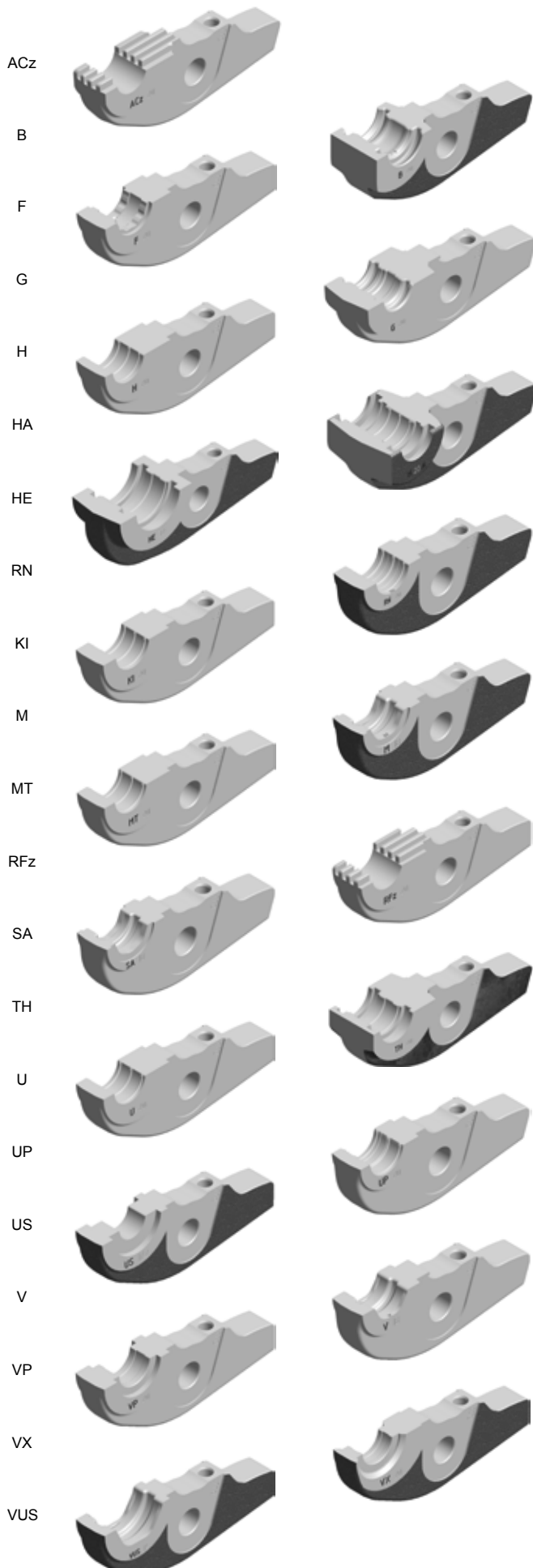

Система	контур	Арт.-№
AC-FIX PRESS (Global Piping Systems)	H 12	578396
	H 16	578400
	H 20	578406
	H 25	578408
	H 32	578412
	RFz 12	578490
	RFz 16	578492
	RFz 20	578494
	RFz 25	578496
	RFz 32	578498
	U 16	578374
	U 20	578378
	U 25	578380
	U 32	578382
	VX 16	578552
	VX 20	578554
	AC-FIX PRESS-MULTI (Global Piping Systems)	H 16
H 18		578404
H 20		578406
H 25		578408
H 32		578412
RFz 16		578492
RFz 20		578494
RFz 25		578496
RFz 32		578498
U 16		578374
U 18		578376
ACOME MT	ACz 12	578608
	ACz 16	578610
	ACz 20	578612
	ACz 25	578614
AHLSELL A-press elförzinkad	M 12	578310
	M 15	578312
	M 18	578314
	M 22	578316
AHLSELL A-press koppar	M 28	578318
	V 12	578324
	V 15	578328
	V 18	578332
AHLSELL A-press rostfritt	V 22	578334
	V 28	578336
	M 15	578312
	M 18	578314
AIRBEL SERTINOX	M 22	578316
	M 28	578318
	M 12	578310
	M 15	578312
	M 18	578314
ALB Sistema Multicapa	M 22	578316
	M 28	578318
	TH 16	578352
	TH 18	578356
	TH 20	578358
	TH 26	578362
	TH 32	578364
	H 16	578400
	H 18	578404
	H 20	578406
	H 26	578410
	H 32	578412
	U 16	578374
U 18	578376	
U 20	578378	
C 26	578392	
U 32	578382	
APE Raccordi a pressare	TH 14	578348
	TH 16	578352
	TH 18	578356
	TH 20	578358
	TH 26	578362
AP-Presssystem	TH 32	578364
	U 14	578372
	U 16	578374
	U 18	578376
	U 20	578378
	U 25	578380
ASTM F 1807 (Fittings with Copper Crimp Ring for PEX tubing)	U 32	578382
	US ¾"	578534
	US ½"	578536
	US ¾"	578538
Bampi BALPEX (serie MP)	US 1"	578540
	TH 14	578348
	TH 16	578352
	TH 18	578356
	TH 20	578358
	TH 26	578362
	TH 32	578364

Система	контур	Арт.-№	
BARBI EASYPRESS (Industrial Blansol)	RFz 12	578490	
	RFz 16	578492	
	RFz 20	578494	
	RFz 25	578496	
	RFz 32	578498	
	H 16	578400	
	H 18	578404	
	H 20	578406	
	H 26	578410	
	H 32	578412	
	BARBI MULTIPEX (Industrial Blansol)	RFz 12	578490
		RFz 16	578492
		RFz 20	578494
		RFz 25	578496
	BEGETUBE/IVAR	RFz 32	578498
		H 16	578400
H 18		578404	
H 20		578406	
H 26		578410	
H 32		578412	
BRASELI Pressfitting PE-X	B 14	578466	
	B 16	578468	
	B 18	578470	
	B 20	578472	
	B 26	578474	
BRASELI Pressfitting Multicapa	B 32	578476	
	U 16	578374	
	U 18	578376	
	U 20	578378	
Brass & Fittings RETI-PRESS	U 25	578380	
	U 32	578382	
	U 40	578386	
	RFz 16	578492	
BRASSTECH Aluplast Brasspress	ACz 20	578612	
	RFz 25	578496	
	RFz 32	578498	
	H 16	578400	
BUCCHI tech MP	H 18	578404	
	H 20	578406	
	H 26	578410	
	TH 16	578352	
	TH 18	578356	
	TH 20	578358	
	TH 26	578362	
	TH 32	578364	
	M 12	578310	
	M 15	578312	
	M 18	578314	
	M 22	578316	
CHIBRO pressfitting Gas	M 28	578318	
	M 12	578310	
	M 15	578312	
	M 18	578314	
chronimo SANHA-NiroSan-Presssystem	M 22	578316	
	M 28	578318	
	SA 12	578510	
	SA 14	578512	
	SA 15	578514	
	SA 16	578516	
	SA 18	578518	
	SA 22	578520	
	SA 28	578522	
	M 12	578310	
COMISA Evo Press System	M 15 ¹⁾	578312	
	M 18 ¹⁾	578314	
	M 22 ¹⁾	578316	
	M 28	578318	
	V 12	578324	
	V 14	578326	
	VG 14	578338	
	V 15 ¹⁾	578328	
	V 16	578330	
	VG 16	578340	
	V 18 ¹⁾	578332	
	V 22 ¹⁾	578334	
	V 28	578336	

Система	контур	Арт.-№	
CIMBERIO SpA Cimpres	SA 15	578514	
	SA 18	578518	
	SA 22	578520	
	SA 28	578522	
	M 15	578312	
	M 18	578314	
	M 22	578316	
	M 28	578318	
	V 15	578328	
	V 18	578332	
	V 22	578334	
	V 28	578336	
	CIMBERIO SpA Cimpres Gas	SA 15	578514
		SA 18	578518
		SA 22	578520
		SA 28	578522
		M 15	578312
		M 18	578314
M 22		578316	
M 28		578318	
Climatek	V 15	578328	
	V 18	578332	
	V 22	578334	
	V 28	578336	
	TH 14	578348	
	TH 16	578352	
Clima Therm	TH 18	578356	
	TH 20	578358	
	TH 26	578362	
	TH 32	578364	
	TH 14	578348	
	TH 16	578352	
ClouSet Press	TH 18	578356	
	TH 20	578358	
	TH 26	578362	
	TH 32	578364	
	V 12	578324	
	V 14	578326	
Comap Sudopress Cu Visu-Control	V 15	578328	
	V 16	578330	
	V 18	578332	
	V 22	578334	
	V 28	578336	
	V 14	578326	
Comap Sudopress Cu Visu-Control Gas	V 15	578328	
	V 16	578330	
	V 18	578332	
	V 22	578334	
	V 28	578336	
	V 14	578326	
Comap Sudopress Cu Visu-Control Solar	V 15	578328	
	V 16	578330	
	V 18	578332	
	V 22	578334	
	RFz 12	578490	
	RFz 16	578492	
Comap PEXPress	RFz 20	578494	
	RFz 25	578496	
	TH 16	578352	
	TH 20	578356	
Comap SKINPress Visu-Control Gas	TH 26	578362	
	THL 32	578368	
	TH 14	578348	
	TH 16	578352	
Comap SKINPress Visu-Control	TH 18	578356	
	TH 20	578358	
	TH 26	578362	
	TH 32	578364	
	TH 16	578352	
	TH 18	578356	
	TH 20	578358	
	TH 26	578362	
	TH 32	578364	
	H 14	578398	
COMISA Evo Press System	H 16	578400	
	H 18	578404	
	H 20	578406	
	H 26	578410	
	H 32	578412	
	B 14	578466	
	B 16	578468	
	B 18	578470	
	B 20	578472	
	B 26	578474	
B 32	578476		

Системы пресс-фитинга для газопроводов могут быть опрессованы только обозначенными в таблице желтым цветом пресс-клещами. Соблюдайте принятые нормы.

¹⁾ Могут применяться только обжимные клещи, начиная с маркировки „108“ (1 квартал 2008), „208“ (2 квартал 2008 г.). Обозначение отпечатано на всех пресс-клещах.

²⁾ Для фиксации подходящих пресс-вставок.

Пригодность пресс-инструмента REMS для систем пресс-фитингов: состояние на: 04.02.2011. Актуальное положение Вы найдёте в интернете: www.rems.de → Загрузка → Каталоги → REMS каталог. Пресс-клещи для иных систем пресс-фитингов – по запросу.

Система	контур	Арт.-№	
COMISA Evo Press System Gas	TH 16	578352	
	TH 18	578356	
	TH 20	578358	
	TH 25	578360	
	TH 26	578362	
	TH 32	578364	
	H 14	578398	
	H 16	578400	
	H 18	578404	
	H 20	578406	
	H 26	578410	
	H 32	578412	
	B 14	578466	
	B 16	578468	
	B 18	578470	
	B 20	578472	
	B 26	578474	
	B 32	578476	
	CONEL CONNECT MULTI	F 16	578456
		F 20	578460
		F 26	578462
		F 32	578464
		H 16	578400
H 20		578406	
H 26		578410	
H 32		578412	
TH 16		578352	
TH 20		578358	
TH 26		578362	
TH 32		578364	
U 16		578374	
U 20		578378	
(NW 26) U 25		578380	
U 32		578382	
VP 16		578482	
VP 20		578484	
(NW 26) VP 25		578486	
VP 32		578488	
Dalpex Laser Multi Dalpex		TH 14	578348
		TH 16	578352
		TH 18	578356
	TH 20	578358	
	TH 26	578362	
TH 32	578364		
Danfoss SpeedUp FH Composite AL	U 16	578374	
	U 20	578378	
Danfoss Basic FH Composite AL	U 16	578374	
	U 20	578378	
DiaNorm HKS Sitec Press	TH 14	578348	
	TH 16	578352	
	TH 18	578356	
	TH 20	578358	
	TH 26	578362	
TH 32	578364		
DIWAflex systems	TH 14	578348	
	TH 16	578352	
	TH 20	578358	
	TH 26	578362	
	TH 32	578364	
DUOFIL MKSYSYSTEM	U 16	578374	
	U 18	578376	
	U 20	578378	
	U 25	578380	
	U 32	578382	
DW Verbundrohr multitubo systems	U 16	578374	
	U 18	578376	
	U 20	578378	
	U 25	578380	
	U 32	578382	
EFFEBI PRESSTIGE	M 15	578312	
	M 18	578314	
	M 22	578316	
	M 28	578318	
	V 15	578328	
	V 18	578332	
	V 22	578334	
	V 28	578336	
	EFFEBI TOF MULTIPINZA	TH 16	578352
		TH 18	578356
		TH 20	578358
		TH 26	578362
		TH 32	578364
F 16		578456	
F 18		578458	
F 20		578460	
F 26		578462	
F 32		578464	
H 16		578400	
H 18		578404	
H 20		578406	
H 26		578410	
H 32		578412	
U 16		578374	
U 18		578376	
U 20		578378	
U 25		578380	
C 26		578392	
U 32		578382	
B 16		578468	
B 18		578470	
B 20	578472		
B 26	578474		
B 32	578476		

Система	контур	Арт.-№	
egeda Comisa	TH 16	578352	
	TH 20	578358	
	TH 26	578362	
	TH 32	578364	
egeda Baronio	V 12	578324	
	V 15	578328	
	V 18	578332	
	V 22	578334	
	V 28	578336	
Elkhart XPRESS	VUS ½"	578566	
	VUS ¾"	578568	
	VUS 1"	578570	
EMPUR	TH 14	578348	
	TH 15	578350	
	TH 16	578352	
	TH 17	578354	
	TH 20	578358	
	TH 25	578360	
eurotherm	TH 16	578352	
	TH 20	578358	
	TH 26	578362	
Euro2000	TH 32	578364	
	EUROTUBI	M 12	578310
		M 15	578312
M 18		578314	
M 22		578316	
M 28		578318	
EUROTUBI	M 15	578312	
	M 18	578314	
	M 22	578316	
	M 28	578318	
FAR Rubinetterie PRESSFAR	TH 14	578348	
	TH 16	578352	
	TH 17	578354	
	TH 18	578356	
	TH 20	578358	
TH 25	578360		
TH 26	578362		
TH 32	578364		
H 14	578398		
H 16	578400		
H 18	578404		
H 20	578406		
H 26	578410		
H 32	578412		
U 14	578372		
U 16	578374		
U 18	578376		
U 20	578378		
U 25	578380		
U 32	578382		
F.B.Q. BARONIO BQ press	V 12	578324	
	V 14	578326	
	V 15	578328	
V 16	578330		
V 18	578332		
V 22	578334		
V 28	578336		
F.B.Q. BARONIO BQ press carbon steel	V 15	578328	
	V 18	578332	
	V 22	578334	
	V 28	578336	
F.B.Q. BARONIO BQ press Gas	V 15	578328	
	V 18	578332	
	V 22	578334	
	V 28	578336	
Fercofloor DUO Press FERCO PEX	RFz 16	578492	
	RFz 20	578494	
	RFz 25	578496	
	RFz 32	578498	
Fercofloor DUO Press MULTIFER	RFz 16	578492	
	RFz 20	578494	
	RFz 25	578496	
	RFz 32	578498	
	U 16	578374	
U 18	578376		
U 20	578378		
U 25	578380		
U 32	578382		
FILTUBE Instalpress	M 15	578312	
	M 18	578314	
	M 22	578316	
M 28	578318		
Fimisol HAKAPRESS	H 14	578398	
	H 16	578400	
	H 17	578402	
	H 18	578404	
	H 20	578406	
	H 26	578410	
	H 32	578412	
Fittings Estándar ECO-PRESS	RFz 16	578492	
	RFz 20	578494	
	RFz 25	578496	
	RFz 32	578498	
Fittings Estándar MULTICAPA	U 16	578374	
	U 18	578376	
	U 20	578378	
	U 25	578380	
	U 32	578382	

Система	контур	Арт.-№
Fittings Estándar PE-X	RFz 16	578492
	RFz 20	578494
	RFz 25	578496
	RFz 32	578498
	U 16	578374
	U 20	578378
U 25	578380	
U 32	578382	
FOHS HEIZTECHNIK FOHSPRESS	H 16	578400
	H 20	578406
	H 26	578410
	H 32	578412
TH 16	578352	
TH 20	578358	
TH 26	578362	
TH 32	578364	
U 16	578374	
U 20	578378	
U 32	578382	
FRABO FRABOPRESS RAME (Cu)	V 12	578324
	V 15	578328
	V 18	578332
	V 22	578334
	V 28	578336
FRABO FRABOPRESS RAME (Cu)	V 12	578324
	V 15	578328
	V 18	578332
	V 22	578334
	V 28	578336
FRABO FRABOPRESS INOX 316	V 12	578324
	V 15	578328
	V 18	578332
	V 22	578334
	V 28	578336
FRABO FRABOPRESS C-STEEL	V 15	578328
	V 18	578332
	V 22	578334
	V 28	578336
FRABO FRABOPRESS C-STEEL GAS	V 15	578328
	V 18	578332
	V 22	578334
	V 28	578336
FRABO FRABOPRESS MULTI-BRASS (MB)	TH 16	578352
	TH 20	578358
	TH 26	578362
	TH 32	578364
	U 16	578374
U 20	578378	
FRABO FRABOPRESS MULTI-PLUS (MP)	H 16	578400
	H 20	578406
	U 16	578374
	U 20	578378
FRABO SOLARPRESS	V 15	578328
	V 18	578332
	V 22	578334
	V 28	578336
Fränkische alpeX-duo	F 16	578456
	F 18	578458
	F 20	578460
	F 26	578462
	F 32	578464
Fränkische alpeX F50 PROFIL	F 16	578456
	F 20	578460
	F 26	578462
	F 32	578464
	H 16	578400
	H 20	578406
	H 26	578410
	H 32	578412
	TH 16	578352
	TH 20	578358
	TH 26	578362
	TH 32	578364
	U 16	578374
U 20	578378	
(NW 26) U 25	578380	
U 32	578382	
VP 16	578482	
VP 20	578484	
(NW 26) VP 25	578486	
VP 32	578488	
Fränkische alpeX-Gas	F 20	578460
	F 26	578462
	F 32	578464
FRIATHERM uni	H 16	578400
	H 20	578406
	H 26	578410
	H 32	578412
gabo Systemtechnik	TH 10	578342
	TH 12	578346
	TH 14	578348
	TH 15	578350
	TH 16	578352
	TH 17	578354
	TH 18	578356
	TH 20	578358
	TH 25	578360
	TH 26	578362
TH 32	578364	
GAROS	TH 14	578348
	TH 16	578352
	TH 20	578358
	TH 26	578362
	TH 32	578364

Система	контур	Арт.-№
Geberit Mapress C-STAHL	M 12	578310
	M 15	578312
	M 18	578314
	M 22	578316
	M 28	578318
	M 35	578390
Geberit Mapress EDELSTAHL	M 12	578310
	M 15	578312
	M 18	578314
	M 22	578316
	M 28	578318
	M 35	578390
Geberit Mapress EDELSTAHL Gas	M 15	578312
	M 18	578314
	M 22	578316
	M 28	578318
	M 35	578390
Geberit Mapress KUPFER	M 12	578310
	M 15	578312
	M 18	578314
	M 22	578316
	M 35	578390
Geberit Mapress KUPFER Gas	M 15	578312
	M 18	578314
	M 22	578316
	M 28	578318
	M 35	578390
Geberit Mepla	G 16	578444
	G 20	578446
	G 26	578448
	G 32	578450
	G 40	578452
	G 50	578454
General Fittings Serie 5S00	TH 16	578352
	TH 18	578356
	TH 20	578358
	TH 25	578360
	TH 26	578362
	TH 32	578364
	H 16	578400
	H 18	578404
	H 20	578406
	H 25	578408
	H 26	578410
	H 32	578412
	U 16	578374
	U 18	578376
	U 20	578378
	U 32	578382
	Giacomini RP Multistrato	TH 14
TH 16		578352
TH 17		578354
TH 18		578356
TH 20		578358
THL 32		578368
Giacomini GIACOFLEX	TH 14	578348
	TH 16	578352
	TH 17	578354
	TH 18	578356
	TH 20	578358
	THL 32	578368
Giacomini GIACOTHERM	TH 14	578348
	TH 16	578352
	TH 17	578354
	TH 18	578356
	TH 20	578358
	THL 32	578368
Giacomini R851VT/ R850VW	V 15	578328
	V 18	578332
	V 22	578334
	V 28	578336
	SA 15	578514
	SA 18	578518
	SA 22	578520
	SA 28	578522
	M 15	578312
	M 18	578314
	M 22	578316
gibaco fittings COPPER C6000/B8000	M 12	578310
	M 15	578312
	M 18	578314
	M 22	578316
	M 28	578318
gibaco fittings G-Flex-Press 5900	TH 16	578352
	TH 20	578358
	TH 26	578362
	TH 32	578364
	H 16	578400
	H 20	578406
H 26	578410	
H 32	578412	

Система	контур	Арт.-№	
gibaco fittings PRESS-INOX 2200	M 12	578310	
	M 15	578312	
	M 18	578314	
	M 22	578316	
	M 28	578318	
gibaco fittings PRESS-STEEL 2300	M 12	578310	
	M 15	578312	
	M 18	578314	
	M 22	578316	
	M 28	578318	
Ginde Press Fitting for Ginde Multi-layer Pipe System	U 16	578374	
	U 20	578378	
	U 25	578380	
	U 32	578382	
	GLOBAL	U 16	578374
	TRADE	U 20	578378
	aqualpress system	U 25	578380
	U 32	578382	
	Golan Pipe Systems	U 16	578374
	U 20	578378	
(Scandinavia)	U 25	578380	
Alu-Press	U 32	578382	
GS Wärmesysteme System TH	TH 14	578348	
	TH 16	578352	
	TH 20	578358	
GS Wärmesysteme System V	TH 26	578362	
	TH 32	578364	
	V 15	578328	
HAGOS HakaGerodur HAKAPRESS	V 18	578332	
	V 22	578334	
	V 28	578336	
	TH 16	578352	
	H 11,5	578394	
	H 14	578398	
	H 16	578400	
	H 17	578402	
	H 18	578404	
	H 20	578406	
HakaGerodur HAKASAN	H 26	578410	
	H 32	578412	
	TH 16	578352	
	TH 20	578358	
HALLTORP RÖRDELAR HR press Cu (Koppar)	TH 26	578362	
	TH 32	578364	
	V 15	578328	
	V 18	578332	
	V 22	578334	
	V 28	578336	
HALLTORP RÖRDELAR HR press FZ (Förzinkat)	M 12	578310	
	M 15	578312	
	M 18	578314	
	M 22	578316	
	M 28	578318	
	M 35	578390	
HALLTORP RÖRDELAR HR press 316 (Rostfritt)	M 12	578310	
	M 15	578312	
	M 18	578314	
	M 22	578316	
	M 28	578318	
	M 35	578390	
Harden 2000 Poly-Pex 2000	TH 14	578348	
	TH 16	578352	
	TH 17	578354	
	TH 18	578356	
	TH 20	578358	
	THL 32	578368	
Harden 2000 Plastic-Press	TH 14	578348	
	TH 16	578352	
	TH 18	578356	
	TH 20	578358	
	TH 26	578362	
	TH 32	578364	
HASTINIK Chibro Pressfitting	M 15	578312	
	M 18	578314	
	M 22	578316	
	M 28	578318	
heima-press	TH 16	578352	
	TH 20	578358	
	TH 26	578362	
	TH 32	578364	
HELIROMA klimapress	U 16	578374	
	U 18	578376	
	U 20	578378	
	U 25	578380	
	U 32	578382	
HELIROMA romapress	U 40	578386	
	RFz 16	578492	
	RFz 20	578494	
	RFz 25	578496	
	RFz 32	578498	

Система	контур	Арт.-№
Henco	TH 14	578348
	TH 16	578352
	TH 18	578356
	TH 20	578358
	TH 26	578362
Henco Gas	TH 16	578352
	TH 20	578358
	TH 26	578362
herotec Tempuss-press	TH 14	578348
	TH 16	578352
	TH 20	578358
	TH 26	578362
Herz pipefix	TH 32	578364
	TH 10	578342
	TH 14	578348
	TH 15	578350
HITEC Sistema Multistrato	TH 16	578352
	TH 18	578356
	TH 20	578358
	TH 26	578362
	TH 32	578364
	US ¾"	578534
	US ½"	578536
	US ¾"	578538
	US 1"	578540
	U 16 (½")	578374
U 20 (¾")	578378	
U 25 (¾")	578380	
U 32 (1")	578382	
IBP >B< Flex	U 16	578374
	U 18	578376
	U 20	578378
	U 25	578380
	U 32	578382
	U 36	578386
IBP >B< Press	V 12	578324
	V 14	578326
	V 15	578328
	V 16	578330
	V 18	578332
	V 22	578334
IBP >B< Press Gas	V 28	578336
	V 15	578328
	V 18	578332
	V 22	578334
IBP >B< Press Inox	V 28	578336
	V 15	578328
	V 18	578332
	V 22	578334
IBP >B< Press Solar	V 28	578336
	V 15	578328
	V 18	578332
	V 22	578334
Idrosanitaria Bonomi sistema multistrato	V 28	578336
	TH 16	578352
	TH 18	578356
	TH 20	578358
	TH 26	578362
	TH 32	578364
IDROSISTEMI Ta-Press	TH 16	578352
	TH 20	578358
	TH 26	578362
	TH 32	578364
	F 16	578456
	F 20	578460
	F 26	578462
	F 32	578464
	H 16	578400
	H 20	578406
	H 26	578410
	H 32	578412
	U 16	578374
	U 20	578378
U 32	578382	
romapress	B 16	578468
	B 20	578472
	B 26	578474
	B 32	578476
	B 36	578478

Системы пресс-фитинга для газопроводов могут быть опрессованы только обозначенными в таблице желтым цветом пресс-клещами. Соблюдайте принятые нормы.

1) Могут применяться только обжимные клещи, начиная с маркировки „108“ (1 квартал 2008), „208“ (2 квартал 2008 г.). Обозначение отпечатано на всех пресс-клещах.

2) Для фиксации подходящих пресс-вставок.

Пригодность пресс-инструмента REMS для систем пресс-фитингов: состояние на: 04.02.2011. Актуальное положение Вы найдёте в интернете: www.rems.de → Загрузка → Каталоги → REMS каталог. Пресс-клещи для иных систем пресс-фитингов – по запросу.

Система	контур	Арт.-№
IPA IPANA-Press	TH 10	578342
	TH 11,6	578344
	TH 12	578346
	TH 14	578348
	TH 15	578350
	TH 16	578352
	TH 17	578354
	TH 18	578356
	TH 20	578358
	TH 22	578588
	TH 25	578360
	TH 26	578362
	TH 28	578590
	TH 32	578364
IPALPEX (Industrie du Plastique et Accessoires)	TH 14	578348
	TH 16	578352
	TH 18	578356
	TH 20	578358
IPLEX PIPELINES AUSTRALIA Iplex Pro-fit	TH 26	578362
	THL 32	578368
IPLEX PIPELINES AUSTRALIA Iplex Pro-fit	K16/P18	578592
	K16/P18	578592
	K/20	578594
	K/25	578596
	K1/32	578598
	K1/40	578600
	K16/P18	578592
	K/20	578594
	K/25	578596
	K2	578592
ISOTUBI S.L. NUMEPRESS	M 15	578312
	M 18	578314
	M 22	578316
	M 28	578318
IVAR ALPEX-GAS	B 20	578472
	B 26	578474
	B 32	578476
IVAR MULTIPRESS	TH 16	578352
	TH 18	578356
	TH 20	578358
	TH 26	578362
	TH 32	578364
	F 16	578456
	F 18	578458
	F 20	578460
	F 26	578462
	F 32	578464
	H 16	578400
	H 18	578404
	H 20	578406
	H 26	578410
	H 32	578412
	U 16	578374
	U 18	578376
	U 20	578378
	U 25	578380
	C 26	578392
	U 32	578382
	B 16	578468
	B 18	578470
	B 20	578472
	B 26	578474
	B 32	578476
	IVAR IVAR-PRESS	B 14
B 16		578468
B 18		578470
B 20		578472
B 26		578474
Jäger aquapress H	B 32	578476
	H 14	578398
	H 16	578400
	H 17	578402
	H 18	578404
	H 20	578406
Jäger Niropress Typ M	H 26	578410
	H 32	578412
	M 15	578312
	M 18	578314
	M 22	578316
	M 28	578318
Jaraflex- Presssystem	TH 14	578348
	TH 16	578352
	TH 18	578356
	TH 20	578358
	TH 26	578362
	TH 32	578364
JUPITER Heizsysteme	U 16	578374
	U 20	578378
	U 25	578380
	U 32	578382
	U 16	578374
KAN KAN-therm	U 20	578378
	U 25	578380
	C 26	578392
	U 32	578382
	M 15	578312
	M 18 ¹⁾	578314
KAN KAN-therm Inox	M 22	578316
	M 28 ¹⁾	578318

Система	контур	Арт.-№
KAN	M 15	578312
	M 18 ¹⁾	578314
KAN-therm Steel	M 22	578316
	M 28 ¹⁾	578318
	U 16	578374
	U 18	578376
KE KELIT KELIT KELOX	U 20	578378
	U 25	578380
	U 32	578382
	M 15	578312
	M 18	578314
KE KELIT steelFIX C-Stahl	M 22	578316
	M 28	578318
	M 15	578312
	M 18	578314
KE KELIT steelFIX Edelstahl	M 22	578316
	M 28	578318
	KI 16	578524
	KI 20	578526
KISAN Kisan WL	KI 25	578528
	KI 32	578530
	TH 16	578352
	TH 20	578358
	TH 25	578360
KISAN Kisan WM	KI 16	578524
	KI 20	578526
	KI 25	578528
	KI 32	578530
KISAN Kisan WT	KI 16	578524
	KI 20	578526
	M 15	578312
	M 18	578314
KISAN Kistal C	M 22	578316
	M 28	578318
	M 15	578312
KISAN Kistal Inox	M 18	578314
	M 22	578316
	M 28	578318
	TH 14	578348
KME Q-tec	TH 16	578352
	TH 20	578358
	TH 26	578362
	V 12	578324
	V 15	578328
Lagerstedt & Krantz LK B-press	V 18	578332
	V 22	578334
	V 28	578336
	TH 16	578352
Lagerstedt & Krantz LK Universal	TH 20	578358
	TH 25 LK	578366
	TH 12	578346
	TH 14	578348
Largo- Presssystem	TH 16	578352
	TH 18	578356
	TH 20	578358
	TH 26	578362
	TH 32	578364
	TH 16	578352
	TH 20	578358
LECHAR ALCOBRAPEX	TH 26	578362
	TH 32	578364
	U 16	578374
	U 20	578378
LECHAR COBRAPEX	U 25	578380
	U 32	578382
	VUS ½"	578566
	VUS ¾"	578568
LEGEND-PRESS press fitting system	VUS 1"	578570
	M 12	578310
	M 15	578312
Mair Heiztechnik Gomafix Cu/E ¹⁾	M 18	578314
	M 22	578316
	H 11,5	578394
	H 14	578398
Mair Heiztechnik Gomafix M	H 16	578400
	H 20	578406
	H 11,5	578394
	H 14	578398
Mair Heiztechnik M-Press	H 16	578400
	H 20	578406
	H 26	578410
	H 32	578412
Mapress → Geberit	TH 16	578352
	TH 20	578358
	TH 26	578362
	TH 32	578364
Ma.s.ter System PRESSMASTER	TH 14	578348
	TH 16	578352
	TH 18	578356
	TH 20	578358
	TH 25	578360
	TH 26	578362
	TH 32	578364
	H 16	578400
	H 18	578404
	H 20	578406
	H 26	578410
	H 32	578412
Mapress Mark KG Polymark	U 14	578372
	U 16	578374
	U 18	578376
	U 20	578378
	U 25	578380
	U 32	578382
	U 14	578372
	U 16	578374
	U 18	578376
	U 20	578378
	U 25	578380
	U 32	578382

Система	контур	Арт.-№
MAXITUB	RFz 12	578490
	RFz 16	578492
	RFz 20	578494
MAXIPRESS	RFz 25	578496
	H 11,5	578394
MEGARO HAKAPRESS	H 14	578398
	H 16	578400
	H 17	578402
	H 18	578404
	H 20	578406
	H 26	578410
	H 32	578412
MEGARO	B 16	578468
	B 20	578472
MEGAPRESS	B 26	578474
	B 32	578476
	RFz 16	578492
METALGRUP PexGrup	RFz 20	578494
	RFz 25	578496
	RFz 32	578498
	U 16	578374
METALGRUP MultiGrup	U 18	578376
	U 20	578378
	U 25	578380
	U 32	578382
	TH 16	578352
MULTITHERM PRESSSYSTEM	TH 18	578356
	TH 20	578358
	TH 26	578362
	TH 32	578364
Multicapas Industrial	U 16	578374
	U 18	578376
	MT 20	578560
	MT 25	578562
Multicapas Industrial systems MC	MT 32	578564
	U 16	578374
	MT 20	578560
Multicapas Industrial systems MM	MT 25	578562
	MT 32	578564
	TH 16	578352
	TH 20	578358
	TH 25	578360
	TH 26	578362
	TH 32	578364
RFz 12	578492	
RFz 20	578494	
RFz 25	578496	
RFz 32	578498	
H 16	578400	
H 20	578406	
H 25	578408	
H 26	578410	
H 32	578412	
NEUTHERM	H 16	578400
MEKUPRESS-HT	H 20	578406
	H 26	578410
	H 32	578412
	VUS ½"	578566
NIBCO (USA) Press System	VUS ¾"	578568
	VUS 1"	578570
	TH 16	578352
Nicolli Fluxo	TH 18	578356
	TH 20	578358
	TH 26	578362
	TH 32	578364
	TH 14	578348
Nicolli MULTIProject	TH 16	578352
	TH 18	578356
	TH 20	578358
	TH 26	578362
NIROTEC PRESSFITTING	TH 32	578364
	M 15	578312
	M 18	578314
	M 22	578316
	M 28	578318
N.T.M. WINNY-AL	TH 14	578348
	TH 16	578352
	TH 18	578356
	TH 20	578358
	TH 26	578362
	TH 32	578364
NUPIGECO Multinupi	H 14	578398
	H 16	578400
	H 18	578404
	H 20	578406
	H 26	578410
	H 32	578412
	U 14	578372
	U 16	578374
	U 18	578376
	U 20	578378
	U 25	578380
	U 32	578382

Система	контур	Арт.-№
Nussbaum	V 12	578324
Cupress	V 15	578328
	V 18	578332
	V 22	578334
	V 28	578336
Nussbaum	VP 16	578482
Optiflex	VP 20	578484
	VP 25	578486
	VP 32	578488
Nussbaum	V 15	578328
Optipress	V 18	578332
	V 22	578334
	V 28	578336
Nussbaum	V 15	578328
Optipress Gas	V 18	578332
	V 22	578334
	V 28	578336
Nussbaum	V 15	578328
Optipress-Therm	V 18	578332
	V 22	578334
	V 28	578336
O.M.T.	H 16	578400
Heizungssystem	H 20	578406
	H 26	578410
	H 32	578412
Oteraccordi	M 12	578310
Oter Tecno	M 15	578312
	M 18	578314
	M 22	578316
	M 28	578318
Oteraccordi	M 12	578310
Oter Tecno Gas	M 15	578312
	M 18	578314
	M 22	578316
	M 28	578318
Oventrop Cofit P	H 16 A	578420
	H 20 A	578426
	H 26 A	578430
	H 32 A	578432
PB TUB	RFz 12	578490
SERTIPRESS	RFz 16	578492
	RFz 20	578494
	RFz 25	578496
Pegler Yorkshire	M 15	578312
XPress Carbon	M 18 ¹⁾	578314
	M 22	578316
	M 28 ¹⁾	578318
Pegler Yorkshire	M 15	578312
XPress Copper	M 18 ¹⁾	578314
	M 22	578316
	M 28 ¹⁾	578318
Pegler Yorkshire	M 15	578312
XPress Copper	M 18 ¹⁾	578314
Gas	M 22	578316
	M 28 ¹⁾	578318
Pegler Yorkshire	TH 14	578348
XPress Multi	TH 16	578352
	TH 18	578356
	TH 20	578358
	TH 26	578362
Pegler Yorkshire	M 15	578312
XPress Solar	M 18 ¹⁾	578314
	M 22	578316
	M 28 ¹⁾	578318
Pegler Yorkshire	M 15	578312
XPress	M 18 ¹⁾	578314
Stainless	M 22	578316
	M 28 ¹⁾	578318
PERFILTUBO	M 15	578312
PERFILPRESS	M 18	578314
	M 22	578316
	M 28	578318
PEXTUBE	RFz 16	578492
PexTube	RFz 20	578494
	RFz 25	578496
	RFz 32	578498
Pietro Ravani	TH 16	578352
S.p.A.	TH 18	578356
	TH 20	578358
	TH 26	578362
	H 16	578400
	H 18	578404
	H 20	578406
	H 26	578410
PIPELIFE-	TH 16	578352
RADOPRESS	TH 18	578356
	TH 20	578358
	TH 26	578362
	TH 32	578364

Система	контур	Арт.-№
PLASTICA ALFA	H 16	578400
Multypex	H 20	578406
	H 26	578410
	H 32	578412
	U 16	578374
	U 20	578378
	C 26	578392
	U 32	578382
PLASTICA ALFA	H 16	578400
Multypex	H 20	578406
Air	H 26	578410
	H 32	578412
	U 16	578374
	U 20	578378
	C 26	578392
	U 32	578382
PLASTICA ALFA	H 16	578400
Multypex	H 20	578406
Plus	H 26	578410
	H 32	578412
	U 16	578374
	U 20	578378
	C 26	578392
	U 32	578382
PLASTICA ALFA	H 16	578400
Multypex	H 20	578406
Thermo Plus	H 26	578410
	H 32	578412
	U 16	578374
	U 20	578378
	C 26	578392
	U 32	578382
PLÁSTICOS	RFz 16	578492
FERRO	RFz 20	578494
FERROPLAST	RFz 25	578496
Pressfitting PE-X	RFz 32	578498
POLYPIPE	F 16	578456
POLYPRESS	F 20	578460
	F 26	578462
	F 32	578464
POLYPIPE	TH 10	578342
POLYSURE	TH 15	578350
	TH 22	578588
	TH 28	578590
POLYSAN	TH 14	578348
Handelsges.	TH 16	578352
m.b.H. & Co KG	TH 17	578354
(Krems/Öster-	TH 18	578356
reich) POLYSAN-	TH 20	578358
Press-System	TH 26	578362
	TH 32	578364
POLYSAN	M 15	578312
Handelsges.	M 18	578314
m.b.H. & Co KG	M 22	578316
(Krems/Öster-	M 28	578318
reich) POLYSAN-	V 15	578328
EUROTUBI Edel-	V 18	578332
stahl-Press-	V 22	578334
System	V 28	578336
POLYSAN	M 15	578312
Handelsges.	M 18	578314
m.b.H. & Co KG	M 22	578316
(Krems/Öster-	M 28	578318
reich) POLYSAN-	V 15	578328
EUROTUBI	V 18	578332
Edelstahl-Press-	V 22	578334
System Gas	V 28	578336
POLYSAN S.A.	U 16	578374
(Madrid - España)	U 18	578376
Sistema Rainbow	U 20	578378
	U 25	578380
	U 32	578382

Система	контур	Арт.-№
Prandelli	H 14	578398
Multyrama	H 16	578400
	H 18	578404
	H 20	578406
	H 26	578410
	H 32	578412
PRASKI	TH 10	578342
BAVARIA-press	TH 16	578352
	TH 17	578354
	TH 20	578358
	TH 26	578362
	TH 32	578364
PURMO	TH 14	578348
HKS Sitec Press	TH 16	578352
	TH 17	578354
	TH 18	578356
	TH 20	578358
	TH 26	578362
	TH 32	578364
Raccorderie	M 15	578312
Metalliche	M 18	578314
inoxPRES ¹⁾	M 22	578316
	M 28	578318
Raccorderie	M 15	578312
Metalliche	M 18	578314
steelpRES ¹⁾	M 22	578316
	M 28	578318
RBM Titafix	TH 14	578348
	TH 16	578352
	TH 18	578356
	TH 20	578358
	TH 26	578362
	TH 32	578364
remo	H 14	578398
	H 16	578400
	H 18	578404
	H 20	578406
	H 26	578410
	H 32	578412
RIFENG U	U 14	578372
PRESS FITTING	U 16	578374
(F5)	U 18	578376
	U 20	578378
	U 25	578380
	U 32	578382
RIFENG TH	TH 16	578352
PRESS FITTING	TH 20	578358
(F9)	TH 25	578360
	TH 26	578362
	TH 32	578364
RIQUIER	RFz 12	578490
A SERTIR	RFz 16	578492
	RFz 20	578494
	RFz 25	578496
Rofix Rhino PEX	U 16	578374
	U 20	578378
	U 32	578382
	TH 20	578358
	TH 26	578362
	TH 32	578364
Roth	RN 14	578434
	RN 17	578436
	RN 20	578438
	RN 25/26	578440
	RN 32	578442
Roth España	TH 16	578352
Rothapress	TH 18	578356
	TH 20	578358
	TH 25	578360
	TH 32	578364
Rubinetterie	M 15	578312
Bresciane	M 18	578314
Bonomi	M 22	578316
TURBO INOX	M 28	578318
Rubinetterie	M 15	578312
Bresciane	M 18	578314
Bonomi	M 22	578316
TURBO STEEL	M 28	578318
Rubinetterie	TH 14	578348
Bresciane	TH 16	578352
Bonomi	TH 18	578356
TURBO PRESS	TH 20	578358
	TH 26	578362
	TH 32	578364
Rubinetterie	TH 16	578352
Bresciane	TH 20	578356
Bonomi	TH 26	578362
TURBO PRESS	TH 32	578364
GAS		

Системы пресс-фитинга для газопроводов могут быть опрессованы только обозначенными в таблице желтым цветом пресс-клещами. Соблюдайте принятые нормы.

¹⁾ Могут применяться только обжимные клещи, начиная с маркировки „108“ (1 квартал 2008), „208“ (2 квартал 2008 г.). Обозначение отпечатано на всех пресс-клещах.

²⁾ Для фиксации подходящих пресс-вставок.

Пригодность пресс-инструмента REMS для систем пресс-фитингов: состояние на: 04.02.2011. Актуальное положение Вы найдёте в интернете: www.rems.de → Загрузка → Каталоги → REMS каталог. Пресс-клещи для иных систем пресс-фитингов – по запросу.

Система	контур	Арт.-№
SANEPER	RFz 12	578490
SAPRESS	RFz 16	578492
	RFz 20	578494
	RFz 25	578496
	RFz 32	578498
SANHA	TH 14	578348
3fit-Press	TH 16	578352
Serie 25000	TH 20	578358
	TH 26	578362
	TH 32	578364
	U 14	578372
	U 16	578374
	U 20	578378
	U 32	578382
SANHA-Press Chrom	SA 12	578510
Serie 16000	SA 15	578514
	SA 18	578518
	SA 22	578520
	SA 28	578522
	M 12	578310
	M 15 ¹⁾	578312
	M 18 ¹⁾	578314
	M 22 ¹⁾	578316
	M 28	578318
	V 12	578324
	V 15 ¹⁾	578328
	V 18 ¹⁾	578332
	V 22 ¹⁾	578334
	V 28	578336
SANHA-NiroSan-Presssystem	SA 15	578514
Serie 9000	SA 18	578518
	SA 22	578520
	SA 28	578522
	M 15 ¹⁾	578312
	M 18 ¹⁾	578314
	M 22 ¹⁾	578316
	M 28	578318
	V 15 ¹⁾	578328
	V 18 ¹⁾	578332
	V 22 ¹⁾	578334
	V 28	578336
SANHA-NiroSan-Presssystem	SA 15	578514
Serie 19000 (silicone free)	SA 18	578518
	SA 22	578520
	SA 28	578522
	M 15 ¹⁾	578312
	M 18 ¹⁾	578314
	M 22 ¹⁾	578316
	M 28	578318
	V 15 ¹⁾	578328
	V 18 ¹⁾	578332
	V 22 ¹⁾	578334
	V 28	578336
SANHA-NiroSan-Presssystem Gas	SA 15	578514
Serie 17000	SA 18	578518
	SA 22	578520
	SA 28	578522
	M 15 ¹⁾	578312
	M 18 ¹⁾	578314
	M 22 ¹⁾	578316
	M 28	578318
	V 15 ¹⁾	578328
	V 18 ¹⁾	578332
	V 22 ¹⁾	578334
	V 28	578336
SANHA-Pressfittings	SA 12	578510
Serie 6000/ Serie 8000	SA 14	578512
	SA 15	578514
	SA 16	578516
	SA 18	578518
	SA 22	578520
	SA 28	578522
	M 12	578310
	M 15 ¹⁾	578312
	M 18 ¹⁾	578314
	M 22 ¹⁾	578316
	M 28	578318
	V 12	578324
	V 15 ¹⁾	578328
	V 18 ¹⁾	578332
	V 22 ¹⁾	578334
	V 28	578336
SANHA-Pressfittings	TH 16	578352
Serie 24000	TH 20	578358
	TH 26	578362
	TH 32	578364
SCHLÖSSER	TH 14	578348
EUROPRESS-SYSTEM	TH 16	578352
	TH 20	578358
	TH 26	578362
	TH 32	578364
SCHÜTZ EHT rOpress	TH 14	578348
	TH 16	578352
	TH 20	578358
	TH 26	578362
	TH 32	578364

Система	контур	Арт.-№
SANHA-Pressfittings Gas	SA 12	578510
Serie 10000/ Serie 11000	SA 14	578512
	SA 15	578514
	SA 16	578516
	SA 18	578518
	SA 22	578520
	SA 28	578522
	M 12	578310
	M 15 ¹⁾	578312
	M 18 ¹⁾	578314
	M 22 ¹⁾	578316
	M 28	578318
	V 12	578324
	V 14	578326
	VG 16	578340
	V 15 ¹⁾	578328
	V 16	578330
	VG 16	578340
	V 18 ¹⁾	578332
	V 22 ¹⁾	578334
	V 28	578336
SANHA-Pressfittings	SA 12	578510
Serie 12000/ Serie 13000	SA 15	578514
	SA 18	578518
	SA 22	578520
	SA 28	578522
	M 12	578310
	M 15 ¹⁾	578312
	M 18 ¹⁾	578314
	M 22 ¹⁾	578316
	M 28	578318
	V 12	578324
	V 15 ¹⁾	578328
	V 18 ¹⁾	578332
	V 22 ¹⁾	578334
	V 28	578336
SANHA-Pressfittings Air	SA 12	578510
Serie 14000/ Serie 15000	SA 15	578514
	SA 18	578518
	SA 22	578520
	SA 28	578522
	M 12	578310
	M 15 ¹⁾	578312
	M 18 ¹⁾	578314
	M 22 ¹⁾	578316
	M 28	578318
	V 12	578324
	V 15 ¹⁾	578328
	V 18 ¹⁾	578332
	V 22 ¹⁾	578334
	V 28	578336
SANHA-Pressfittings Industrie	SA 12	578510
Serie 18000	SA 15	578514
	SA 18	578518
	SA 22	578520
	SA 28	578522
	M 12	578310
	M 15 ¹⁾	578312
	M 18 ¹⁾	578314
	M 22 ¹⁾	578316
	M 28	578318
	V 12	578324
	V 15 ¹⁾	578328
	V 18 ¹⁾	578332
	V 22 ¹⁾	578334
	V 28	578336
SANHA-Therm	SA 12	578510
Serie 24000	SA 15	578514
	SA 18	578518
	SA 22	578520
	SA 28	578522
	M 12	578310
	M 15 ¹⁾	578312
	M 18 ¹⁾	578314
	M 22 ¹⁾	578316
	M 28	578318
	V 12	578324
	V 15 ¹⁾	578328
	V 18 ¹⁾	578332
	V 22 ¹⁾	578334
	V 28	578336
Schlösser	TH 16	578352
EUROPRESS-SYSTEM	TH 20	578358
	TH 26	578362
	TH 32	578364
SCHÜTZ EHT rOpress	TH 14	578348
	TH 16	578352
	TH 20	578358
	TH 26	578362
	TH 32	578364

Система	контур	Арт.-№
Schwer	M 12	578310
AQUApress	M 15	578312
	M 18	578314
	M 22	578316
	M 28	578318
Seppelfricke	V 12	578324
Sudopress Cu	V 15	578328
Visu-Control	V 18	578332
	V 22	578334
	V 28	578336
Seppelfricke	V 15	578328
Sudopress Cu	V 18	578332
Visu-Control Gas	V 22	578334
	V 28	578336
Seppelfricke	V 15	578328
Sudopress Cu	V 18	578332
Visu-Control Solar	V 22	578334
Seppelfricke	M 12	578310
XPress copper	M 15	578312
	M 18 ¹⁾	578314
	M 22	578316
	M 28 ¹⁾	578318
Seppelfricke	M 15	578312
XPress copper gas	M 18 ¹⁾	578314
	M 22	578316
	M 28 ¹⁾	578318
Seppelfricke	M 15	578312
XPress stainless	M 18 ¹⁾	578314
	M 22	578316
	M 28 ¹⁾	578318
Seppelfricke	M 12	578310
XPress carbon	M 15	578312
	M 18 ¹⁾	578314
	M 22	578316
	M 28 ¹⁾	578318
Seppelfricke	TH 14	578348
Sudopress SKIN	TH 16	578352
Visu-control	TH 18	578356
	TH 20	578358
	TH 26	578362
	THL 32	578368
Seppelfricke	TH 16	578352
HENCO PRESS	TH 20	578358
	TH 26	578362
SESTA sistema multistrato	H 16	578400
	H 20	578406
	TH 14	578348
	TH 16	578352
	TH 18	578356
	TH 20	578358
	TH 26	578362
	TH 32	578364
	U 16	578374
	U 20	578378
SIKO TYPRO	H 26	578410
	TH 16	578352
	TH 18	578356
	TH 20	578358
	TH 26	578362
SIKO TYROTHERM	TH 14	578348
	TH 16	578352
	TH 18	578356
	TH 20	578358
	TH 26	578362
SLOVARM	U 16	578374
PEX-THERM	U 20	578378
	H 26	578410
	U 32	578382
	H 16	578400
	H 20	578406
	H 26	578410
	H 32	578412
SOEMS sistema multistrato	TH 14	578348
	TH 16	578352
	TH 18	578356
	TH 20	578358
	TH 26	578362
	THL 32	578368
SOEMS sistema rame e inox	V 12	578324
	V 15	578328
	V 18	578332
	V 22	578334
	V 28	578336
Standard	U 16	578374
Hidráulica	U 18	578376
MultiStandard	U 20	578378
	U 25	578380
	U 32	578382

Система	контур	Арт.-№
STELBI	TH 14	578348
POLIKRAFT	TH 16	578352
	TH 18	578356
	TH 20	578358
	TH 26	578362
	TH 32	578364
SURE HISPANIA	ACz 16	578610
SURE-PRESS	ACz 20	578612
	ACz 25	578614
	RFz 32	578498
System WELCO-Flex	H 14 A	578418
	H 16 A	578420
	H 17 A	578422
	H 20 A	578426
	H 26 A	578430
System WELCO-Teck	H 32 A	578432
	H 16 A	578420
	H 20 A	578426
	H 26 A	578430
TermoConcept TC-PRESS	Basic E01 ²⁾	578618
TERSIA-Press	U 14	578372
	U 16	578374
	U 18	578376
	U 20	578378
	U 25	578380
	U 32	578382
THERMAGAS Espace Express	TH 14	578348
	TH 16	578352
	TH 20	578358
	TH 26	578362
	TH 32	578364
THERMOLUTZ acular/rapid	H 14	578398
	H 16	578400
	H 17	578402
THISA Thisa multiplus	RFz 16	578492
	RFz 20	578494
	RFz 25	578496
	RFz 32	578498
	U 16	578374
	U 18	578376
	U 20	578378
	U 25	578380
	U 32	578382
	U 40	578386
THISA Thisa Pex	RFz 16	578492
	RFz 20	578494
	RFz 25	578496
	RFz 32	578498
	U 16	578374
TIEMME COBRAPRESS	U 20	578378
	U 25	578380
	U 32	578382
	U 40	578386
	TH 14	578348
	TH 16	578352
TIEMME rame e bronzo a pressare	TH 18	578356
	TH 20	578358
	TH 25	578360
	TH 26	578362
	TH 32	578364
	THL 32	578368
	M 12	578310
	M 15	578312
TIEMME rame e bronzo a pressare Gas	M 18	578314
	M 22	578316
	M 28	578318
	M 12	578310
TIEMME Serie 1700 PE-X a pressare	M 15	578312
	M 18	578314
	M 22	578316
	M 28	578318
TKM Fellingsbro TKMPRESS	RFz 16	578492
	RFz 20	578494
	RFz 25	578496
	RFz 32	578498
TKM Press	H 14	578398
	H 16	578400
	H 17	578402
	H 18	578404
	H 20	578406
	H 26	578410
	H 32	578412

Система	контур	Арт.-№	
TRA TRAPRESS	H 12	578396	
	H 16	578400	
	H 20	578406	
	H 25	578408	
	H 32	578412	
	RFz 12	578490	
	RFz 16	578492	
	RFz 20	578494	
	RFz 25	578496	
	RFz 32	578498	
Trérimétaux Qtec	TH 14	578348	
	TH 16	578352	
	TH 20	578358	
Ulrich VARIOFLEX-HAKAPRESS	H 14	578398	
	H 16	578400	
	H 17	578402	
	H 18	578404	
	H 20	578406	
	H 26	578410	
UNICALAG MAX MULTIPLEX	H 32	578412	
	U 16	578374	
	U 20	578378	
	U 26	578410	
Uponor Unipipe	U 32	578382	
	U 14	578372	
	U 16	578374	
	U 18	578376	
	U 20	578378	
	U 25	578380	
Uponor MLC	U 32	578382	
	U 40	578386	
	UP 14	578576	
	UP 16	578578	
	UP 18	578580	
	UP 20	578582	
Uponor MLC-D	UP 25	578584	
	UP 32	578586	
	UP 16	578578	
	UP 20	578582	
	UP 25	578584	
	UP 32	578586	
Uponor MLC-G	UP 20	578582	
	UP 25	578584	
	UP 32	578586	
Valsir PEXAL	H 14	578398	
	H 16	578400	
	H 20	578406	
	H 26	578410	
Valsir PEXAL Gas	H 32 V	578602	
	H 14	578398	
	H 16	578400	
	H 20	578406	
Van Marcke Tu-Bi-Pex	H 26	578410	
	H 32 V	578602	
	TH 16	578352	
	TH 20	578358	
Van Marcke Tu-Bi-Press	TH 26	578362	
	TH 32	578364	
	M 12	578310	
	M 15	578312	
	M 18	578314	
	M 22	578316	
Variotherm System TH	M 28	578318	
	TH 11,6	578344	
	TH 16	578352	
	V 12	578324	
Viega Copatin	V 15	578328	
	V 18	578332	
	V 22	578334	
	V 28	578336	
	V 35	578604	
	VX 16	578552	
	VX 20	578554	
	VX 25	578556	
Viega Pexfit Fosta G	VX 16	578552	
	VX 20	578554	
	VX 25	578556	
	VX 12	578550	
Viega Pexfit Plus	VX 16	578552	
	VX 20	578554	
	VX 25	578556	
	V 12	578324	
Viega Prestabo	V 15	578328	
	V 18	578332	
	V 22	578334	
	V 28	578336	
	V 35	578604	

Система	контур	Арт.-№
Viega Profipress	V 12	578324
	VG 14	578338
	V 15	578328
	VG 16	578340
	V 18	578332
	V 22	578334
	V 28	578336
	V 35	578604
	V 12	578324
	V 15	578328
Viega Profipress G	V 18	578332
	V 22	578334
	V 28	578336
	V 12	578324
Viega Profipress S	V 15	578328
	V 18	578332
	V 22	578334
	V 28	578336
Viega Profipress Therm	V 35	578604
	V 12	578324
	V 15	578328
	V 18	578332
Viega ProPress System (USA)	V 22	578334
	VUS ½"	578566
	VUS ¾"	578568
	VUS 1"	578570
Viega Sanfix Fosta	VP 16	578482
	VP 20	578484
	VP 25	578486
	VP 32	578488
Viega Sanfix Plus	VP 16	578482
	VP 20	578484
	V 12	578324
	V 15	578328
Viega Sanpress Inox	V 18	578332
	V 22	578334
	V 28	578336
	V 35	578604
Viega Sanpress Inox G	V 15	578328
	V 18	578332
	V 22	578334
	V 28	578336
Viessmann	TH 14	578348
	TH 16	578352
	TH 20	578358
	TH 26	578362
	TH 32	578364
V.I.Trade VITerm	TH 16	578352
	TH 18	578356
	TH 20	578358
	TH 25	578360
	TH 32	578364
VSH Flow Control VSH C-Press	M 12	578310
	M 15	578312
	M 18 ¹⁾	578314
	M 22	578316
VSH Flow Control VSH Cu-Press	M 28 ¹⁾	578318
	M 15	578312
	M 18 ¹⁾	578314
	M 22	578316
VSH Flow Control VSH Cu-Press Gas	M 28 ¹⁾	578318
	M 15	578312
	M 18 ¹⁾	578314
	M 22	578316
VSH Flow Control VSH KAN-therm	M 28 ¹⁾	578318
	U 14	578372
	U 16	578374
	U 20	578378
VSH Flow Control VSH S-Press	U 25	578380
	U 32	578382
	M 15	578312
	M 18 ¹⁾	578314
VSH Fittings VSH KAN-therm	M 22	578316
	M 28 ¹⁾	578318
	U 14	578372
	U 16	578374
	U 20	578378
	U 25	578380
	U 32	578382

Системы пресс-фитинга для газопроводов могут быть опрессованы только обозначенными в таблице желтым цветом пресс-клещами. Соблюдайте принятые нормы.

¹⁾ Могут применяться только обжимные клещи, начиная с маркировки „108“ (1 квартал 2008), „208“ (2 квартал 2008 г.). Обозначение отпечатано на всех пресс-клещах.

²⁾ Для фиксации подходящих пресс-вставок.

Пригодность пресс-инструмента REMS для систем пресс-фитингов: состояние на: 04.02.2011. Актуальное положение Вы найдёте в интернете: www.rems.de → Загрузка → Каталоги → REMS каталог. Пресс-клещи для иных систем пресс-фитингов – по запросу.

Система	контур	Арт.-№
VSH Fittings	M 12	578310
VSH Press	M 15	578312
Carbon	M 18 ¹⁾	578314
	M 22	578316
	M 28 ¹⁾	578318
VSH Fittings	M 15	578312
VSH Press	M 18 ¹⁾	578314
Copper	M 22	578316
	M 28 ¹⁾	578318
VSH Fittings	M 15	578312
VSH Press	M 18 ¹⁾	578314
Copper Gas	M 22	578316
	M 28 ¹⁾	578318
VSH Fittings	M 15	578312
VSH Press	M 18 ¹⁾	578314
Copper Solar	M 22	578316
	M 28 ¹⁾	578318
VSH Fittings	M 15	578312
VSH Press	M 18 ¹⁾	578314
Stainless	M 22	578316
	M 28 ¹⁾	578318
VSH Fittings	M 12	578310
XPress Carbon	M 15	578312
	M 18 ¹⁾	578314
	M 22	578316
	M 28 ¹⁾	578318
VSH Fittings	M 15	578312
Xpress Copper	M 18 ¹⁾	578314
	M 22	578316
	M 28 ¹⁾	578318
VSH Fittings	M 15	578312
Xpress Copper	M 18 ¹⁾	578314
Gas	M 22	578316
	M 28 ¹⁾	578318
VSH Fittings	M 15	578312
Xpress Copper	M 18 ¹⁾	578314
Solar	M 22	578316
	M 28 ¹⁾	578318
VSH Fittings	M 15	578312
XPress Stainless	M 18 ¹⁾	578314
	M 22	578316
	M 28 ¹⁾	578318
Walter Meier	U 16	578374
Metalplast	U 18	578376
	U 20	578378
	U 25	578380
	U 32	578382
Watts MTR	TH 16	578352
Art press	TH 20	578358
	TH 26	578362
	TH 32	578364
WATTS	US ¾"	578534
RADIANT	US ½"	578536
Watts WaterPEX	US ¾"	578538
	US 1"	578540
WATTS	US ¾"	578534
RADIANT	US ½"	578536
Watts	US ¾"	578538
RadiantPEX	US 1"	578540
WATTS	U 16 (½")	578374
RADIANT	U 20 (¾")	578378
Watts	U 25 (¾")	578380
RadiantPEX-AL	U 32 (1")	578382
Wavin	U 14	578372
FUTURE K 1	U 16	578374
	U 20	578378
	U 25	578380
	U 32	578382
Wavin	U 16	578374
K-press	U 20	578378
	U 25	578380
	U 32	578382
Wavin	U 16	578374
TIGRIS	U 20	578378
	U 25	578380
	U 32	578382

Система	контур	Арт.-№
Wavin	U 16	578374
TIGRIS ALUPEX	U 20	578378
	U 25	578380
	U 32	578382
Wavin	U 16	578374
TIGRIS BLUE	U 20	578378
	U 25	578380
	U 32	578382
WeeConPress	V 12	578324
Cu	V 15	578328
	V 18	578332
	V 22	578334
	V 28	578336
WeeConPress	V 15	578328
Cu Gas	V 18	578332
	V 22	578334
	V 28	578336
WeeConPress	M 12	578310
C-Stahl	M 15	578312
	M 18	578314
	M 22	578316
	M 28	578318
WeeConPress	M 12	578310
Inox	M 15	578312
	M 18	578314
	M 22	578316
	M 28	578318
WeeConPress	M 15	578312
Inox Gas	M 18	578314
	M 22	578316
	M 28	578318
WeeConFlex	TH 16	578352
MVR	TH 20	578358
	TH 26	578362
	TH 32	578364
WEFA PLASTIC	H 16	578400
WEFATHERM-	H 20	578406
PRESS	H 26	578410
	H 32	578412
WEM	H 16	578400
	U 16	578374
WIELAND	TH 14	578348
cuprotherm	TH 16	578352
CTX	TH 18	578356
	TH 20	578358
	TH 26	578362
Winkler	TH 14	578348
	TH 16	578352
	TH 18	578356
	TH 20	578358
	TH 26	578362
	TH 32	578364
WKS-Press	TH 14	578348
	TH 16	578352
	TH 17	578354
	TH 20	578358
	TH 26	578362
	TH 32	578364
XtraConnect	F 16	578456
	F 20	578460
	F 26	578462
	F 32	578464
	H 16	578400
	H 20	578406
	H 26	578410
	H 32	578412
	TH 16	578352
	TH 20	578358
	TH 26	578362
	TH 32	578364
	U 16	578374
	U 20	578378
(NW 26)	U 25	578380
	U 32	578382
	VP 16	578482
	VP 20	578484
(NW 26)	VP 25	578486
	VP 32	578488

Система	контур	Арт.-№
Zetaesse	TH 14	578348
Multistrato	TH 16	578352
EUROPEX	TH 18	578356
	TH 20	578358
	TH 26	578362
	TH 32	578364
	U 14	578372
	U 16	578374
	U 18	578376
	U 20	578378
Zetaesse	TH 14	578348
Multistrato	TH 16	578352
ISOPEX	TH 18	578356
	TH 20	578358
	TH 26	578362
	TH 32	578364
	U 14	578372
	U 16	578374
	U 18	578376
	U 20	578378
Zetaesse Rame	TH 14	578348
HydroSAN	TH 16	578352
	TH 20	578358
	U 14	578372
	U 16	578374
	U 20	578378
Zetaesse Rame	TH 14	578348
ThermoSAN	TH 16	578352
	TH 20	578358
	U 14	578372
	U 16	578374
	U 20	578378
ZEWOTHERM	TH 16	578352
	TH 17	578354
	TH 20	578358
	TH 26	578362
	TH 32	578364
ZURN	US ¾"	578534
INDUSTRIES	US ½"	578536
ZURN PEX	US ¾"	578538
	US 1"	578540

Системы пресс-фитинга для газопроводов могут быть опрессованы только обозначенными в таблице желтым цветом пресс-клещами.

Соблюдайте принятые нормы.

¹⁾ Могут применяться только обжимные клещи, начиная с маркировки „108“ (1 квартал 2008), „208“ (2 квартал 2008 г.).

Обозначение отпечатано на всех пресс-клещах.

²⁾ Для фиксации подходящих пресс-вставок.

Пригодность пресс-инструмента REMS для систем пресс-фитингов: состояние на: 04.02.2011. Актуальное положение Вы найдёте в интернете:

www.rems.de → Загрузка → Каталоги → REMS каталог. Пресс-клещи для иных систем пресс-фитингов – по запросу.

Оснастка

Наименование	Арт.-№
Стальной чемодан для 8 пресс-клещей Мини/отрезных клещей Мини и отделом для трубореза до 42 мм	578295



Мощные отрезные клещи Мини М из кованной и особо прочной специальной стали для резки шпилек.

Сталь, нержавеющая сталь

Расчитаны на нагрузку 4.8 (400 Н/мм²) М 6–М 10

REMS отрезные клещи Мини М – режут всего за 2 секунды!

Переворачиваемые отрезные насадки для удвоенного срока эксплуатации.

Отрезные насадки, изготовленные с высокой точностью на обрабатывающих центрах с АЧПУ, отрезают шпильки чётко, без грата.

Режущие вставки М с прецизионным резьбовым контуром, изготовленные на станке с ЧПУ для точной захвата шпильки в процессе резки. Детали клещей, режущие вставки и специально сконструированные и закаленные режущие кромки высокой точности для резки без образования заусенцев.

Шпильку можно сразу после резки без дополнительной обработки винтить в резьбовое соединение трубного хомута или накрутить на нее гайку.

Отрезное устройство сконструировано в форме пресс клещей (**патент EP 1 459 825, патент US 7,284,330**). Привод – REMS Мини-Пресс АСС.

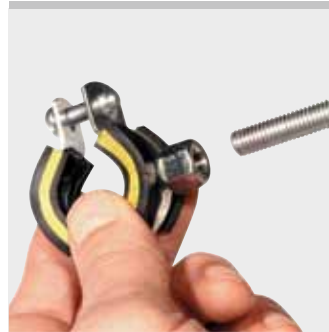
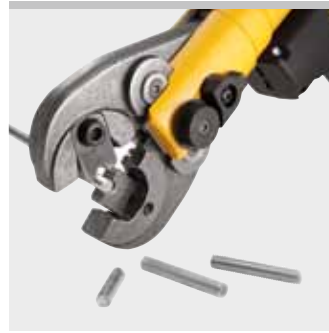

Комплект поставки

REMS отрезные клещи Мини М. Отрезные клещи со сменными режущими насадками для стали, нержавеющей стали, М 6–М 10. В картонной упаковке.

Наименование	для шпилек	Арт.-№
REMS Отрезные клещи Мини М 6	М 6	578620
REMS Отрезные клещи Мини М 8	М 8	578621
REMS Отрезные клещи Мини М 10	М 10	578622



Продукция немецкого производства



Патент EP 1 223 008
Патент US 6,739,172

Оснастка

Наименование	для шпилек	Арт.-№
Отрезной комплект М 6 (2 шт.)	М 6	571891
Отрезной комплект М 8 (2 шт.)	М 8	571896
Отрезной комплект М 10 (2 шт.)	М 10	571866
Стальной чемодан для 8 пресс-клещей Мини/отрезных клещей Мини и отделом для трубореза до 42 мм		578295



Универсальный радиальный пресс для изготовления пресс-соединений всех стандартных систем пресс-фитинга.

Пресс-соединения для пластиковых и металлопластиковых труб D 10–26 мм

Полный ассортимент пресс-клещей REMS для всех традиционных систем пресс-фитинга, смотри страницу 120–132.

REMS Эко-Пресс – универсальный, до D 26 мм. Быстрая, надёжная прессовка.

Системное преимущество

Только один пресс-клев для всех радиальных пресс-инструментов REMS (кроме REMS Мини-Пресс ACC) в том числе для радиальных прессов других производителей.

Все пресс-клевцы, обозначенные * подходят также и к ручному радиальному прессу REMS Эко-Пресс (Патент EP 1 223 008, Патент US 6,739,172). Поэтому их хранение на складе просто и экономично.

Пресс-клевцы на все стандартные системы

Полный ассортимент пресс-клевцев REMS на все используемые пресс-фитинговые системы (Страница 120–132). Выдерживают высокие нагрузки, изготовлены из ковальной и особенно надёжной специальной стали высокой прочности. Пресс-клевцы клевцев REMS специфицированы и соответствуют требованиям отдельных пресс-фитинговых систем. Благодаря этому гарантирована надёжная прессовка.

Конструкция

Компактный, удобный, лёгкий. Привод с короткими рукоятками всего 1,6 кг. Применим повсюду, на весу, над головой, в труднодоступных местах. Рукоятки привода разборные, для выбора различного силового усилия при прессовке отдельных систем пресс-фитинга.

Процесс прессовки

Полное закрытие пресса означает успешное окончание прессовки. Фиксирующий рычаг, до разведения пресс-клевцев остается закрытым. Возможность оптического контроля безупречной прессовки (полностью сомкнутые губки пресс-клевцев).

Подтверждение пригодности

Страница 133.

SHK-Соглашение об ответственности

Страница 134.

Патент EP 1 223 008
Патент US 6,739,172



Продукция немецкого производства



Комплект поставки

REMS Эко-Пресс приводной механизм. Ручной радиальный пресс для изготовления пресс-соединений для пластиковых и металлопластиковых труб D 10–26 мм. Для привода пресс-клевцев REMS. С разборными рукоятками. В картоне.

	Арт.-№	
	574000	



Оснастка

Наименование	Арт.-№	
REMS Пресс-клевцы/-пресс кольца страница 120–132.		
REMS Отрезные клевцы M для шпилек страница 135.		
Сумка для привода и 3 шт. пресс-клевцев	574436	
Стальной чемодан, с вкладышом для привода и 3 шт. пресс-клевцев	574430	



Универсальный радиальный пресс для изготовления пресс-соединений всех стандартных систем пресс-фитинга.

Пресс-соединения D 10–108 мм

Полный ассортимент пресс-клещей REMS для всех традиционных систем пресс-фитинга, смотри страницу 120–132.

REMS Пауер-Пресс Е – универсальный, до D 108 мм. Молниеносная, надёжная прессовка. Автоматический фиксатор пресс-клещей.

Системное преимущество

Только один пресс-клевц для все радиальный пресс инструментов REMS (кроме REMS Мини-Пресс ACC) в том числе для радиальных прессов других производителей.

Все пресс-клевцы, обозначенные * подходят также и к ручному радиальному прессу REMS Eco-Press (Патент EP 1 223 008, Патент US 6,739,172). Поэтому их хранение на складе просто и экономично.

Пресс-клевцы на все стандартные системы

Полный ассортимент пресс-клещей REMS на все используемые пресс-фитинговые системы (Страница 120–132). Выдерживают высокие нагрузки, изготовлены из ковкой и особенно надёжной специальной стали высокой прочности. Пресс-контуры клещей REMS специфицированы и соответствуют требованиям отдельных пресс-фитинговых систем. Благодаря этому гарантирована надёжная прессовка.

Конструкция

Компактный, прочный, соответствующий требованиям строй площадки. Небольшой вес и вытянутая конфигурация выгодно отличают его от других машин. Вес всего 4,7 кг. Везде используемый, с удобным захватом руки, удобный для работы в руках, над головой, в стесненных условиях. Устойчивое положение пресс-клещей за счет автоматического фиксирования. Подходит для соответствующих пресс-клещей других производителей.

Процесс прессовки

Безопасность труда, функциональная и эксплуатационная надежность. С полным закрытием пресс-клещей соединение считается сделанным. До задеиствия реверса пресс-клевцы остаются сомкнутыми, что даёт возможность убедиться в безупречности пресс-соединения (полностью сомкнутые губки пресс-клещей).

Привод

Сила подачи и прессовка с давлением в несколько тонн для молниеносной, безупречной прессовки. Мощный электромеханический привод с надёжным универсальным двигателем, 450 Вт, редуктором, не требующим технического обслуживания с проскальзывающей предохранительной муфтой и системой подачи с трапециевидным штифтом. Переключатель безопасности.

Подтверждение пригодности

Страница 133.

SHK-Соглашение об ответственности

Страница 134.



Патент EP 1 223 008
Патент US 6,739,172



Продукция немецкого производства



Комплект поставки

REMS Пауер-Пресс Е базовый пакет. Электрический радиальный пресс для изготовления пресс-соединений D 10–108 мм. Используется в качестве привода для пресс-клещей/пресс-колец REMS и соответствующих пресс-клещей/колец иных производителей. Зажим для пресс-клещей с автоматическим фиксатором. Электромеханический привод с надёжным универсальным двигателем, 230 В, 50-60 Гц, 450 Вт, редуктором, не требующим технического обслуживания с проскальзывающей предохранительной муфтой и системой подачи с трапециевидным штифтом. Переключатель безопасности. В стальном ящике.

	Арт.-№
	572110

Инструменты, рассчитанные на другое сетевое напряжение на заказ.

Оснастка

Наименование	Арт.-№
REMS Пауер-Пресс Е в картоне	572100
REMS Пресс-клевцы/пресс кольца страницу 120–132.	
REMS Отрезные клевцы М для шпилек страница 135.	
REMS Кабелерезы страница 135.	
Стальной чемодан	570280



REMS Пауер-Пресс

Электрогидравлический радиальный пресс
с сигналом отключения

Универсальный, удобный электроинструмент с сигналом отключения для изготовления пресс-соединений всех стандартных систем пресс-фитинга.

Пресс-соединения D 10–108 мм

Полный ассортимент пресс-клещей REMS для всех традиционных систем пресс-фитинга, смотри страницу 120–132.

REMS Пауер-Пресс – универсальный, до D 108 мм. Молниеносная, надёжная прессовка. Автоматический фиксатор пресс-клещей.

Системное преимущество

Только одни пресс-клещи для все радиальный пресс инструментов REMS (кроме REMS Мини-Пресс ACC) в том числе для радиальных прессов других производителей.

Все пресс-клещи, обозначенные * подходят также и к ручному радиальному прессу REMS Eco-Press (Патент EP 1 223 008, Патент US 6,739,172). Поэтому их хранение на складе просто и экономично.

Пресс-клещи на все стандартные системы

Полный ассортимент пресс-клещей REMS на все используемые пресс-фитинговые системы (Страница 120–132). Выдерживают высокие нагрузки, изготовлены из ковальной и особенно надёжной специальной стали высокой прочности. Пресс-контуры клещей REMS специфицированы и соответствуют требованиям отдельных пресс-фитинговых систем. Благодаря этому гарантирована надёжная прессовка.

Конструкция

Компактный, прочный, соответствующий требованиям строй площадки. Небольшой вес и стройная конструкция выгодно отличают его от других машин. Вес всего 4,7 кг. Везде используемый, с удобным захватом для руки, удобный для работы на весу, над головой, в стесненных условиях. Оптимальная балансировка веса. Эргономически проработанная и сбалансированная форма с удобным захватом. Вращающийся модуль захвата пресс-клещей. Устойчивое положение пресс-клещей за счет автоматического фиксирования. Подходит для соответствующих пресс-клещей других производителей.

Процесс прессовки

Безопасность труда, функциональная и эксплуатационная надежность. При полном закрытии пресс-клещей соединение считается сделанным и аппарат автоматически отключается. До задействия реверса пресс-клещи остаются сомкнутыми, что даёт возможность убедиться в безупречности пресс-соединения (полностью сомкнутые губки пресс-клещей).

Привод

Сила подачи и прессовка с давлением в несколько тонн для молниеносной, безупречной прессовки. Мощный электрогидравлический привод с надежным универсальным двигателем, 450 Вт, планетарным редуктором, эксцентриковым поршневым насосом и компактной мощной гидравлической системой. Переключатель безопасности.

Подтверждение пригодности

Страница 133.

SHK-Соглашение об ответственности

Страница 134.



Продукция немецкого производства



Комплект поставки

REMS Пауер-Пресс. Электрогидравлический радиальный пресс с сигналом отключения для изготовления пресс-соединений D 10–108 мм. Используется в качестве привода для пресс-клещей/пресс-колец REMS и соответствующих пресс-клещей/колец иных производителей. Зажим для пресс-клещей с автоматическим фиксатором. Электрогидравлический привод с надежным универсальным двигателем, 230 В, 50–60 Гц, 450 Вт, редуктором, не требующим технического обслуживания с проскальзывающей предохранительной муфтой и системой подачи с трапециевидным штифтом. Переключатель безопасности. В стальном ящике.

	Арт.-№
	577011

Инструменты, рассчитанные на другое сетевое напряжение на заказ.

Оснастка

Наименование	Арт.-№
REMS Пауер-Пресс в картоне	577001
REMS Пресс-клещи/-пресс кольца страница 120–132.	
REMS Отрезные клещи М для шпилек страница 135.	
REMS Кабелерезы страница 135.	
Стальной чемодан	570280



REMS Пауер-Пресс ACC

Электрогидравлический радиальный пресс с принудительным процессом прессовки

Универсальный, удобный электроинструмент с принудительным процессом прессовки для изготовления пресс-соединений всех стандартных систем пресс-фитинга.

Пресс-соединения D 10–108 мм

Полный ассортимент пресс-клещей REMS для всех традиционных систем пресс-фитинга, смотри страницу 120–132.

REMS Пауер-Пресс ACC – универсальный, до D 108 мм. С принудительным процессом прессовки. Молниеносная, надёжная прессовка. Автоматический фиксатор пресс-клещей.

Системное преимущество

Только одни пресс-клещи для все радиальный пресс инструментов REMS (кроме REMS Мини-Пресс ACC) в том числе для радиальных прессов других производителей.

Все пресс-клещи, обозначенные * подходят также и к ручному радиальному прессу REMS Eco-Press (Патент EP 1 223 008, Патент US 6,739,172). Поэтому их хранение на складе просто и экономично.

Пресс-клещи на все стандартные системы

Полный ассортимент пресс-клещей REMS на все используемые пресс-фитинговые системы (Страница 120–132). Выдерживают высокие нагрузки, изготовлены из ковальной и особенно надёжной специальной стали высокой прочности. Пресс-контуры клещей REMS специфицированы и соответствуют требованиям отдельных пресс-фитинговых систем. Благодаря этому гарантирована надёжная прессовка.

Конструкция

Компактный, прочный, соответствующий требованиям строй площадки. Небольшой вес и стройная конструкция выгодно отличают его от других машин. Вес всего 4,7 кг. Везде используемый, с удобным захватом для руки, удобный для работы на весу, над головой, в стесненных условиях. Оптимальная балансировка веса. Эргономически проработанная и сбалансированная форма с удобным захватом. Вращающийся модуль захвата пресс-клещей. Устойчивое положение пресс-клещей за счет автоматического фиксирования. Подходит для соответствующих пресс-клещей других производителей.

Процесс прессования при шаговом режиме работы с ACC

Для безопасности в работе. Автоматический возврат после процесса прессования.

Привод

Сила подачи и прессовка с давлением в несколько тонн для молниеносной, безупречной прессовки. Мощный электрогидравлический привод с надежным универсальным двигателем, 450 Вт, планетарным редуктором, эксцентриковым поршневым насосом и компактной мощной гидравлической системой. Переключатель безопасности.

Подтверждение пригодности

Страница 133.

SHK-Соглашение об ответственности

Страница 134.



Продукция немецкого производства



Комплект поставки

REMS Пауер-Пресс ACC. Электрогидравлический радиальный пресс с принудительным процессом прессовки для изготовления пресс-соединений D 10–108 мм. Используется в качестве привода для пресс-клещей/пресс-колец REMS и соответствующих пресс-клещей/колец иных производителей. Зажим для пресс-клещей с автоматическим фиксатором. Электрогидравлический привод с надежным универсальным двигателем, 230 В, 50–60 Гц, 450 Вт, редуктором, не требующим технического обслуживания с проскальзывающей предохранительной муфтой и системой подачи с трапециевидным штифтом. Переключатель безопасности. В стальном ящике.

	Арт.-№
	577010

Инструменты, рассчитанные на другое сетевое напряжение на заказ.

Оснастка

Наименование	Арт.-№
REMS Пауер-Пресс ACC в картоне	577000
REMS Пресс-клещи/пресс кольца страница 120–132.	
REMS Отрезные клещи M для шпилек страница 135.	
REMS Кабелерезы страница 135.	
Стальной чемодан	570280



REMS Akku-Пресс

Аккумуляторный радиальный пресс
с сигналом отключения

Универсальный гидравлический аккумуляторный радиальный пресс для изготовления пресс-соединений всех стандартных систем пресс-фитинга. Технология Li-Ion. Для аккумуляторных и сетевых приводов.

Пресс-соединения D 10–108 мм

Полный ассортимент пресс-клещей REMS для всех традиционных систем пресс-фитинга, смотри страницу 120–132.

REMS Akku-Пресс Li-Ion – универсальный, до D 108 мм. Молниеносная, надёжная прессовка. Автоматический фиксатор пресс-клещей.

Системное преимущество

Только одни пресс-клещи для все радиальный пресс инструментов REMS (кроме REMS Мини-Пресс ACC) в том числе для радиальных прессов других производителей.

Все пресс-клещи, обозначенные * подходят также и к ручному радиальному прессу REMS Eco-Press (Патент EP 1 223 008, Патент US 6,739,172). Поэтому их хранение на складе просто и экономично.

Конструкция

Компактный, удобный, легкий. Привод с аккумулятором всего 4,3 кг. Применим повсюду, на весу, над головой, в труднодоступных местах. Без кабеля, оптимальное распределение веса инструмента для работы одной рукой. Эргономичный корпус и ручка. Вращающийся модуль захвата пресс-клещей. Устойчивое положение пресс-клещей за счет автоматического фиксирования. Подходит для соответствующих пресс-клещей других производителей. Для аккумуляторных и сетевых приводов. Электронный контроль зарядки с защитой от глубокого разряда и индикатором заряженности с 2-цветным светодиодом.

Процесс прессовки

Безопасность труда, функциональная и эксплуатационная надежность. С полным закрытием пресс-клещей соединение считается сделанным и аппарат автоматически отключается. До задействия реверса пресс-клещи остаются сомкнутыми, что даёт возможность убедиться в безупречности пресс-соединения (полностью сомкнутые губки пресс-клещей).

Привод

Сила подачи и прессовка с давлением в несколько тонн для молниеносной, безупречной прессовки. Мощный электрогидравлический привод с аккумуляторным двигателем 14,4 В, 380 Вт, планетарным редуктором, эксцентриковым поршневым насосом и компактной мощной гидравлической системой. Переключатель безопасности.

Работа от аккумулятора и от сети

Мощный и легкий. На 20 % быстрее и на 30 % легче по сравнению с никель-кадмиевой технологией 12 В. Высокая емкость аккумулятора, на 50 % больше сжатий по сравнению с никель-кадмиевой технологией 12 В. Контроллер температуры (NTC) обеспечивает защиту от перегрева и перегрузки. Быстрозарядное устройство (время зарядки 1 час). Никакого эффекта «памяти» для достижения максимальной мощности аккумулятора. В качестве аксессуара блок питания от сети Li-Ion 230 В вместо аккумулятора Li-Ion 14,4 В.

Подтверждение пригодности

Страница 133.

SHK-Соглашение об ответственности

Страница 134.

Комплект поставки

REMS Akku-Пресс Li-Ion базовый пакет. Аккумуляторный радиальный пресс с сигналом отключения для изготовления пресс-соединений D 10–108 мм. Используется в качестве привода для пресс-клещей/пресс-колец REMS и соответствующих пресс-клещей/колец иных производителей. Зажим для пресс-клещей с автоматическим фиксатором. Электрогидравлический привод с аккумуляторным двигателем 14,4 В, 380 Вт, надежной планетарной передачей, эксцентрическим поршневым насосом и компактной мощной гидравлической системой. Переключатель безопасности. Аккумулятор Li-Ion 14,4 В, 2,2 Ач, быстрозарядное устройство Li-Ion/Ni-Cd 230 В, 50–60 Гц, 65 Вт. В прочном стальном чемодане.

	Арт.-№
	571013

Инструменты, рассчитанные на другое сетевое напряжение на заказ.

Оснастка

Наименование	Арт.-№
REMS Пресс-клещи/-пресс кольца страницу 120–132.	
REMS Отрезные клещи M для шпилек страница 135.	
REMS Кабелерезы страница 135.	
REMS Akku-Пресс Li-Ion Привод, без аккумулятора	571003
Аккумулятор Li-Ion 14,4 В, 2,2 Ач	571550
Быстрозарядное устройство Li-Ion/Ni-Cd 230 В, 50–60 Гц, 65 Вт	571560
Адаптер Li-Ion 230 В для работы от сети вместо ионно-литиевого аккумулятора 14,4 В	571565
Стальной чемодан с вкладышем	571290



Продукция немецкого производства



REMS Akku-Пресс ACC

Аккумуляторный радиальный пресс с принудительным процессом прессовки

Универсальный аккумуляторный гидравлический радиальный пресс для изготовления пресс-соединений всех котлирующихся систем пресс-фитинга. Технология Li-Ion. Для аккумуляторных и сетевых приводов.

Пресс-соединения D 10–108 мм

Полный ассортимент пресс-клещей REMS для всех традиционных систем пресс-фитинга, смотри страницу 120–132.

REMS Akku-Пресс ACC Li-Ion – для труб до D 108 мм. С принудительным процессом прессовки. Молниеносная, надёжная прессовка. Автоматический фиксатор пресс-клещей.

Системное преимущество

Только одни пресс-клещи для все радиальный пресс инструментов REMS (кроме REMS Мини-Пресс ACC) в том числе для радиальных прессов других производителей.

Все пресс-клещи, обозначенные * подходят также и к ручному радиальному прессу REMS Eco-Press (Патент EP 1 223 008, Патент US 6,739,172). Поэтому их хранение на складе просто и экономично.

Конструкция

Компактный, удобный, легкий. Привод с аккумулятором всего 4,3 кг. Применим повсюду, на весу, над головой, в труднодоступных местах. Без кабеля, оптимальное распределение веса инструмента для работы одной рукой. Эргономичный корпус и ручка. Вращающийся модуль захвата пресс-клещей. Устойчивое положение пресс-клещей за счет автоматического фиксирования. Подходит для соответствующих пресс-клещей других производителей. Для аккумуляторных и сетевых приводов. Электронный контроль зарядки с защитой от глубокого разряда и индикатором заряженности с 2-цветным светодиодом.

Процесс прессовки с механизмом ACC

Безопасность труда, функциональная и эксплуатационная надежность. Автоматический реверс после окончания прессовки.

Привод

Сила подачи и прессовка с давлением в несколько тонн для молниеносной, безупречной прессовки. Мощный электрогидравлический привод с аккумуляторным двигателем 14,4 В, 380 Вт, планетарным редуктором, эксцентриковым поршневым насосом и компактной мощной гидравлической системой. Переключатель безопасности.

Работа от аккумулятора и от сети

Мощный и легкий. На 20 % быстрее и на 30 % легче по сравнению с никель-кадмиевой технологией 12 В. Высокая емкость аккумулятора, на 50 % больше сжатий по сравнению с никель-кадмиевой технологией 12 В. Контроллер температуры (NTC) обеспечивает защиту от перегрева и перегрузки. Быстрозарядное устройство (время зарядки 1 час). Никакого эффекта «памяти» для достижения максимальной мощности аккумулятора. В качестве аксессуара блок питания от сети Li-Ion 230 В вместо аккумулятора Li-Ion 14,4 В.

Подтверждение пригодности

Страница 133.

SHK-Соглашение об ответственности

Страница 134.

Комплект поставки

REMS Akku-Пресс ACC Li-Ion базовый пакет. Электрический радиальный пресс для изготовления пресс-соединений D 10–108 мм. Используется в качестве привода для пресс-клещей/пресс-колец REMS и соответствующих пресс-клещей/колец иных производителей. Зажим для пресс-клещей с автоматическим фиксатором. Электрогидравлический привод с аккумуляторным двигателем 14,4 В, 380 Вт, надежной планетарной передачей, эксцентрическим поршневым насосом и компактной мощной гидравлической системой. Переключатель безопасности. Аккумулятор Li-Ion 14,4 В, 2,2 Ач, быстрозарядное устройство Li-Ion/Ni-Cd 230 В, 50–60 Гц, 65 Вт. В прочном стальном чемодане.

Арт.-№
571014

Инструменты, рассчитанные на другое сетевое напряжение на заказ.

Оснастка

Наименование	Арт.-№
REMS Пресс-клещи/пресс кольца страница 120–132.	
REMS Отрезные клещи M для шпилек страница 135.	
REMS Кабелерезы страница 135.	
REMS Akku-Пресс ACC Li-Ion Привод, без аккумулятора	571004
Аккумулятор Li-Ion 14,4 В, 2,2 Ач	571550
Быстрозарядное устройство Li-Ion/Ni-Cd 230 В, 50–60 Гц, 65 Вт	571560
Адаптер Li-Ion 230 В для работы от сети вместо ионно-литиевого аккумулятора 14,4 В	571565
Стальной чемодан с вкладышем	571290



Продукция немецкого производства



REMS пресс-клещи

Оснастка для радиальных прессов REMS (кроме REMS Мини) также подходит к радиальным прессам других производителей

на все используемые системы пресс-фитинга



SHK-Соглашение об ответственности

Страница 134.

Подтверждение пригодности

Страница 133.

Выбирайте пресс-клещи сами!

Найдите пресс-клещи REMS и систему пресс-фитинга по следующей таблице и выберите необходимый размер. Внимание: системы пресс-фитинга для газопроводов могут быть опрессованы только пресс-клещами/кольцами, обозначенными в таблице желтым цветом. Для соединения пресс-колец REMS (PR) с приводом необходимы промежуточные клещи (страница 132).

Пресс-клещи выдерживают очень высокую нагрузку, изготовлены из кованной и особо закаленной спецстали. Пресс-профиль пресс-клещей REMS специфичен и соответствует используемой системе пресс-фитинга. Благодаря этому гарантирована безупречная и надежная прессовка. Пресс-губки пресс-клещей REMS изготовлены посредством точнейшей механической обработки на обрабатывающих центрах с АЧПУ и имеют точно обработанный пресс-контур. Благодаря этому погрешности значительно ниже, чем при литье.

Предназначены для радиальных прессов REMS (кроме REMS Мини-Пресс ACC) и к радиальным прессам других производителей. Все обозначенные * пресс-клещи выпускаются в соответствии с существующими патентами (Патент EP 1 223 008, Патент US 6,739,172) и подходят для ручного радиального привода REMS Эко-Пресс.

Контроль согласно EN 1775:2007

Пресс-клещи REMS с пресс-контуром M, V, SA, B, RN и UP имеют специальную маркировку на пресс-контуре, которая оставляет отпечаток на фитинге после прессования. Это делает возможным даже после прессования проверить, были ли использованы для изготовления пресс-соединения подходящие пресс-клещи.

Используя данную систему контроля, компания REMS выполняет рекомендации европейских норм EN 1775:2007 при установке систем пресс-фитинга для газа.



Например, пресс-клещи REMS M: Отпечаток "M" на опрессованном фитинге для отслеживания обжатия согласно EN 1775:2007



Продукция немецкого производства

Запрессовочные контуры

ACz		
B		
F		
G		
H		
HA		
HE		
RN		
KI		
M		
MT		
RFz		
SA		
TH		
U		
UP		
US		
V		
VP		
VX		
VUS		

Система	контур	Арт.-№
AC-FIX PRESS (Global Piping Systems)	H 12*	570300
	H 16*	570320
	H 20*	570350
	H 25*	570360
	H 32	570380
	RFz 12*	571320
	RFz 16*	571325
	RFz 20*	571330
	RFz 25	571335
	RFz 32	571340
	U 16*	570765
	U 20*	570775
	U 25*	570780
	U 32	570785
	VX 16*	571635
	VX 20*	571640
	AC-FIX PRESS-MULTI (Global Piping Systems)	H 16*
H 18*		570340
H 20*		570350
H 25*		570360
H 32		570380
RFz 16*		571325
RFz 20*		571330
RFz 25		571335
RFz 32		571340
U 16*		570765
ACOME MT	ACz 12*	572642
	ACz 16*	572644
	ACz 20*	572646
	ACz 25	572648
AHLSELL A-press elförzinkad	M 12	570100
	M 15	570110
	M 18	570120
	M 22	570130
	M 28	570140
	M 35	570150
	M 42 (4G)	570160
	M 54 (4G)	570170
	M 42 (PR-3S) ³⁾	572706
	M 54 (PR-3S) ³⁾	572708
AHLSELL A-press koppar	V 12	570107
	V 15	570115
	V 18	570125
	V 22	570135
	V 28	570145
	V 35	570155
	V 42	570165
	V 54	570175
AHLSELL A-press rostfritt	M 15	570110
	M 18	570120
	M 22	570130
	M 28	570140
	M 35	570150
	M 42 (4G)	570160
	M 54 (4G)	570170
AIRBEL SERTINOX	M 12	570100
	M 15	570110
	M 18	570120
	M 22	570130
	M 35	570150
ALB Sistema Multicapa	TH 16*	570460
	TH 18*	570465
	TH 20*	570470
	TH 26*	570475
	TH 32	570480
	TH 40	570485
	TH 50 (S)	572400
	TH 63 (S)	572405
	H 16*	570320
	H 18*	570340
	H 20*	570350
	H 26*	570370
	H 32	570380
	H 40 (4G)	570390
	U 16*	570765
	U 18*	570770
	U 20*	570775
	C 26*	570750
	U 32	570785
U 40	570790	
U 50	570795	
U 63 (S)	572365	

Система	контур	Арт.-№
APE Raccordi a pressare	TH 14*	570455
	TH 16*	570460
	TH 18*	570465
	TH 20*	570470
	TH 26*	570475
	TH 32	570480
	U 40	570790
	U 50	570795
	U 63 (S)	572365
	AP-Presssystem	U 14*
U 16*		570765
U 18*		570770
U 20*		570775
U 25*		570780
U 32		570785
U 40		570790
U 50		570795
U 63 (S)		572365
ASTM F 1807 (Fittings with Copper Crimp Ring for PEX tubing)		US 3/4"
	US 1/2"	571455
	US 3/8"	571460
	US 1"	571465
	US 1 1/4"	571470
	US 1 1/2"	571475
	US 2"	571477
Bampi BALPEX (serie MP)	TH 14*	570455
	TH 16*	570460
	TH 18*	570465
	TH 20*	570470
	TH 26*	570475
BARBI EASYPRESS (Industrial Blansol)	RFz 12*	571320
	RFz 16*	571325
	RFz 20*	571330
	RFz 25	571335
	RFz 32	571340
	H 16*	570320
	H 18*	570340
	H 20*	570350
	H 26*	570370
	H 32	570380
BARBI MULTIPEX (Industrial Blansol)	RFz 12*	571320
	RFz 16*	571325
	RFz 20*	571330
	RFz 25	571335
	RFz 32	571340
BEGETUBE/ IVAR	H 16*	570320
	H 18*	570340
	H 20*	570350
	H 26*	570370
	H 32	570380
	U 40	570790
	U 50	570795
	U 63 (S)	572365
	B 14*	570845
	B 16*	570850
B 18*	570855	
B 20*	570860	
B 26	570870	
B 32	570880	
F 40	570740	
F 50	570745	
F 63 (S)	572385	
BRASELI Pressfitting PE-X	RFz 16*	571325
	RFz 20*	571330
	RFz 25	571335
	RFz 32	571340
BRASELI Pressfitting Multicapa	U 16*	570765
	U 18*	570770
	U 20*	570775
	U 25*	570780
	U 32	570785
	U 40	570790
Brass & Fittings RETI-PRESS	RFz 16*	571325
	ACz 20*	572646
	RFz 25	571335
	RFz 32	571340

Система	контур	Арт.-№	
BRASSTECH Aluplast Brasspress	H 16*	570320	
	H 18*	570340	
	H 20*	570350	
	H 26*	570370	
	TH 16*	570460	
	TH 18*	570465	
	TH 20*	570470	
	TH 26*	570475	
	TH 32	570480	
	TH 40	570485	
BROEN BALLOFIX PRES	TH 50 (S)	572400	
	TH 63 (S)	572405	
	U 16*	570765	
	U 18*	570770	
	U 20*	570775	
	M 15	570110	
	M 18	570120	
	M 22	570130	
	V 15	570115	
	V 18	570125	
BUCCHI tech MP	V 22	570135	
	TH 16*	570460	
	TH 18*	570465	
	TH 20*	570470	
	TH 26*	570475	
CHIBRO pressfitting	TH 32	570480	
	M 12	570100	
	M 15	570110	
	M 18	570120	
	M 22	570130	
	M 28	570140	
	M 35	570150	
	M 42 (PR-3S) ³⁾	572706	
	M 54 (PR-3S) ³⁾	572708	
	CHIBRO pressfitting Gas	M 12	570100
M 15		570110	
M 18		570120	
M 22		570130	
M 28		570140	
M 35		570150	
M 42 (PR-3S) ³⁾		572706	
M 54 (PR-3S) ³⁾		572708	
chronimo SANHA-NiroSan- Presssystem		SA 12	570930
		SA 14	570932
	SA 15	570935	
	SA 16	570937	
	SA 18	570940	
	SA 22	570945	
	SA 28	570950	
	SA 35	570955	
	SA 42 (PR-3S) ³⁾	572710	
	SA 54 (PR-3S) ³⁾	572712	
CIMBERIO SpA Cimpress	M 12	570100	
	M 15	570110	
	M 18	570120	
	M 22	570130	
	M 28	570140	
	M 35	570150	
	M 42 (PR-3S) ³⁾	572706	
	M 54 (PR-3S) ³⁾	572708	
	V 12	570107	
	V 14	570112	
VG 14	570132		
V 15	570115		
V 16	570117		
VG 16	570137		
V 18	570125		
V 22	570135		
V 28	570145		
V 35	570155		
V 42	570165		
V 54	570175		
SA 15	570935		
SA 18	570940		
SA 22	570945		
SA 28	570950		
SA 35	570955		
SA 38	570955		
M 15	570110		
M 18	570120		
M 22	570130		
M 28	570140		
M 35	570150		
V 15	570115		
V 18	570125		
V 22	570135		
V 28	570145		
V 35	570155		
V 42	570165		
V 54	570175		

Системы пресс-фитинга для газопроводов могут быть опрессованы только обозначенными в таблице желтым цветом пресс-клещами/пресс-кольцами. Соблюдайте принятые нормы.

* Данные пресс-клещи подходят и к ручному радиальному прессу REMS Eco-Press. Соблюдайте принятые нормы.

¹⁾ Могут применяться только обжимные клещи, начиная с маркировки „108“ (1 квартал 2008), „208“ (2 квартал 2008 г.). Обозначение отпечатано на всех пресс-клещах.

²⁾ Для этой системы пресс-фитингов, не разрешен ручной пресс-инструмент.

³⁾ Для привода пресс-колец необходимы промежуточные клещи, см. стр. 132.

⁴⁾ Фитинги из бронзы следует запрессовывать пресс-шайбами с запрессовочным контуром VUSR, фитинги из меди и из нержавеющей стали следует запрессовывать пресс-шайбами с запрессовочным контуром VUSF.

⁵⁾ Для фиксации подходящих пресс-вставок.

Пригодность пресс-инструмента REMS для систем пресс-фитингов: состояние на: 04.02.2011. Актуальное положение Вы найдёте в интернете:

www.rems.de → Загрузка → Каталоги → REMS каталог.

Пресс-клещами/пресс-кольцами для иных систем пресс-фитингов – по запросу.

Система	контур	Арт.-№
CIMBERIO SpA Cimpress Gas	SA 15	570935
	SA 18	570940
	SA 22	570945
	SA 28	570950
	SA 35	570955
	M 15	570110
	M 18	570120
	M 22	570130
	M 28	570140
	M 35	570150
	V 15	570115
	V 18	570125
	V 22	570135
	V 28	570145
	V 35	570155
V 42	570165	
V 54	570175	
Climatek	TH 14*	570455
	TH 16*	570460
Clima Therm	TH 18*	570465
	TH 20*	570470
	TH 26*	570475
	TH 32	570480
	H 40 A	570690
ClouSet Press	TH 14*	570455
	TH 16*	570460
	TH 18*	570465
	TH 20*	570470
	TH 26*	570475
Comap Sudopress Cu Visu-Control	V 12	570107
	V 14	570112
	V 15	570115
	V 16	570117
	V 18	570125
	V 22	570135
	V 28	570145
	V 35	570155
	V 42	570165
	V 54	570175
Comap Sudopress Cu Visu-Control Gas	V 14	570112
	V 15	570115
	V 16	570117
	V 18	570125
	V 22	570135
	V 28	570145
	V 35	570155
	V 42	570165
V 54	570175	
Comap Sudopress Cu Visu-Control Solar	V 14	570112
	V 15	570115
	V 16	570117
Comap PEXPress	RFz 12*	571320
	RFz 16*	571325
Comap SKINPress Visu-Control	RFz 20*	571330
	RFz 25	571335
	TH 16*	570460
	TH 20*	570470
COMISA Evo Press System	TH 26*	570475
	THL 32	570487
	TH 14*	570455
	TH 16*	570460
	TH 18*	570465
COMISA Evo Press System	TH 20*	570470
	TH 25*	570495
	TH 26*	570475
	TH 32	570480
	TH 40	570485
	TH 50 (S)	572400
	TH 63 (S)	572405
	H 14*	570310
	H 16*	570320
	H 18*	570340
	H 20*	570350
	H 26*	570370
	H 32	570380
	B 14*	570845
	B 16*	570850
	B 18*	570855
	B 20*	570860
	B 26	570870
	B 32	570880

Система	контур	Арт.-№
COMISA Evo Press System Gas	TH 16*	570460
	TH 18*	570465
	TH 20*	570470
	TH 25*	570495
	TH 26*	570475
	TH 32	570480
	TH 40	570485
	H 14*	570310
	H 16*	570320
	H 18*	570340
	H 20*	570350
	H 26*	570370
	H 32	570380
	B 14*	570845
	B 16*	570850
B 18*	570855	
B 20*	570860	
B 26	570870	
B 32	570880	
CONEL CONNECT MULTI	F 16*	570715
	F 20*	570725
Dalpex Laser Multi Dalpex	F 26*	570730
	F 32	570735
	H 16*	570320
	H 20*	570350
	H 26*	570370
	H 32	570380
	TH 16*	570460
	TH 20*	570470
	TH 26*	570475
	TH 32	570480
	U 16*	570765
	U 20*	570775
	(NW 26) U 25*	570780
	U 32	570785
	VP 16*	570910
VP 20*	570915	
(NW 26) VP 25*	570920	
VP 32	570925	
Danfoss SpeedUp FH Composite AL	U 16*	570765
	U 20*	570775
	Danfoss Basic U 16*	570765
	FH Composite AL U 20*	570775
	DiaNorm TH 14*	570455
HKS Sitec Press	TH 16*	570460
	TH 18*	570465
	TH 20*	570470
	TH 26*	570475
	TH 32	570480
TH 40	570485	
DIWAflex systems	TH 14*	570455
	TH 16*	570460
	TH 20*	570470
	TH 26*	570475
	TH 32	570480
	TH 40	570485
	TH 50 (S)	572400
	TH 63 (S)	572405
DUOFIL MKSYSTEM	U 16*	570765
	U 18*	570770
DW Verbundrohr multitubo systems	U 20*	570775
	U 25*	570780
	U 32	570785
	U 16*	570765
	U 18*	570770
	U 20*	570775
	U 25*	570780
	U 32	570785
	U 40	570790
	U 50	570795
U 63 (S)	572365	
EFFEBI PRESSTIGE	M 15	570110
	M 18	570120
	M 22	570130
	M 28	570140
	M 35	570150
	V 15	570115
	V 18	570125
	V 22	570135
	V 28	570145
	V 35	570155
	V 42	570165
	V 54	570175

Система	контур	Арт.-№
EFFEBI TOF MULTIPINZA	TH 16*	570460
	TH 18*	570465
	TH 20*	570470
	TH 26*	570475
	TH 32	570480
	F 16*	570715
	F 18*	570720
	F 20*	570725
	F 26*	570730
	F 32	570735
	F 40	570740
	F 50	570745
	F 63 (S)	572385
	H 16*	570320
	H 18*	570340
	H 20*	570350
	H 26*	570370
	H 32	570380
	U 16*	570765
	U 18*	570770
U 20*	570775	
U 25*	570780	
C 26*	570785	
U 32	570785	
B 16*	570850	
B 18*	570855	
B 20*	570860	
B 26	570870	
B 32	570880	
egeda Comisa	TH 16*	570460
	TH 20*	570470
	TH 26*	570475
	TH 32	570480
	TH 40	570485
egeda Baronio	V 12	570107
	V 15	570115
	V 18	570125
	V 22	570135
	V 28	570145
	V 35	570155
	V 42	570165
V 54	570175	
Elkhart XPRESS	VUS ½"	571770
	VUS ¾"	571775
	VUS 1"	571780
	VUS 1¼"	571785
	VUS 1½"	571790
VUS 2"	571795	
EMPUR	TH 14*	570455
	TH 15*	570457
	TH 16*	570460
	TH 17*	570462
	TH 20*	570470
TH 25*	570495	
eurotherm Multistrato Euro2000	TH 16*	570460
	TH 20*	570470
	TH 26*	570475
TH 32	570480	
EUROTUBI Europa C-STAH L PRESSFITTING SYSTEM ¹⁾	M 12	570100
	M 15	570110
	M 18	570120
	M 22	570130
	M 28	570140
	M 35	570150
	M 42 (4G)	570160
	M 54 (4G)	570170
	M 42 (PR-3S) ³⁾	572706
	M 54 (PR-3S) ³⁾	572708
EUROTUBI Europa INOX PRESSFITTING SYSTEM ¹⁾	M 15	570110
	M 18	570120
	M 22	570130
	M 28	570140
	M 35	570150
	M 42 (4G)	570160
	M 54 (4G)	570170
	M 42 (PR-3S) ³⁾	572706
	M 54 (PR-3S) ³⁾	572708
	FAR Rubinetterie PRESSFAR	TH 14*
TH 16*		570460
TH 17*		570462
TH 18*		570465
TH 20*		570470
TH 25*		570495
TH 26*		570475
TH 32		570480
TH 40		570485
TH 50 (S)		572400
TH 63 (S)		572405
H 14*		570310
H 16*		570320
H 18*		570340
H 20*		570350
H 26*	570370	
H 32	570380	
H 40 (4G)	570390	
U 14*	570760	
U 16*	570765	
U 18*	570770	
U 20*	570775	
U 25*	570780	
U 32	570785	
U 40	570790	
U 50	570795	
U 63 (S)	572365	

REMS пресс-клещи

Оснастка для радиальных прессов REMS (кроме REMS Мини) также подходит к радиальным прессам других производителей

Система	контур	Арт.-№
F.B.Q. BARONIO	V 12	570107
BQ press	V 14	570112
	V 15	570115
	V 16	570117
	V 18	570125
	V 22	570135
	V 28	570145
	V 35	570155
	V 42	570165
	V 54	570175
F.B.Q. BARONIO	V 15	570115
BQ press	V 18	570125
carbon steel	V 22	570135
	V 28	570145
	V 35	570155
	V 42	570165
	V 54	570175
F.B.Q. BARONIO	V 15	570115
BQ press gas	V 18	570125
	V 22	570135
	V 28	570145
	V 35	570155
	V 42	570165
	V 54	570175
Fercofloor	RFz 16*	571325
DUO Press	RFz 20*	571330
FERCO PEX	RFz 25	571335
	RFz 32	571340
Fercofloor	RFz 16*	571325
DUO Press	RFz 20*	571330
MULTIFER	RFz 25	571335
	RFz 32	571340
	U 16*	570765
	U 18*	570770
	U 20*	570775
	U 25*	570780
	U 32	570785
FILTUBE	M 15	570110
Instalpress	M 18	570120
	M 22	570130
	M 28	570140
	M 35	570150
	M 42 (4G)	570160
	M 54 (4G)	570170
	M 42 (PR-3S) ³⁾	572706
	M 54 (PR-3S) ³⁾	572708
FILTUBE	M 42 (4G)	570160
Filpress	M 54 (4G)	570170
	M 42 (PR-3S) ³⁾	572706
	M 54 (PR-3S) ³⁾	572708
Fimisol	H 14*	570310
HAKAPRESS	H 16*	570320
	H 17*	570330
	H 18*	570340
	H 20*	570350
	H 26*	570370
	H 32	570380
	H 40 (4G)	570390
	U 40	570790
Fittings Estándar	RFz 16*	571325
ECO-PRESS	RFz 20*	571330
	RFz 25	571335
	RFz 32	571340
Fittings Estándar	U 16*	570765
MULTICAPA	U 18*	570770
	U 20*	570775
	U 25*	570780
	U 32	570785
Fittings Estándar	RFz 16*	571325
PE-X	RFz 20*	571330
	RFz 25	571335
	RFz 32	571340
	U 16*	570765
	U 20*	570775
	U 25*	570780
	U 32	570785

Система	контур	Арт.-№
FOHS	H 16*	570320
HEIZTECHNIK	H 20*	570350
FOHSPRESS	H 26*	570370
	H 32	570380
	TH 16*	570460
	TH 20*	570470
	TH 26*	570475
	TH 32	570480
	U 16*	570765
	U 20*	570775
	U 32	570785
FRABO	V 12	570107
FRABOPRESS	V 15	570115
RAME (Cu)	V 18	570125
	V 22	570135
	V 28	570145
	V 35	570155
	V 42	570165
	V 54	570175
FRABO	V 12	570107
FRABOPRESS	V 15	570115
RAME (Cu)	V 18	570125
	V 22	570135
	V 28	570145
	V 35	570155
	V 42	570165
	V 54	570175
FRABO	V 12	570107
FRABOPRESS	V 15	570115
INOX 316	V 18	570125
	V 22	570135
	V 28	570145
	V 35	570155
	V 42	570165
	V 54	570175
FRABO	V 15	570115
FRABOPRESS	V 18	570125
C-STEEL	V 22	570135
	V 28	570145
	V 35	570155
	V 42	570165
	V 54	570175
FRABO	V 15	570115
FRABOPRESS	V 18	570125
C-STEEL GAS	V 22	570135
	V 28	570145
	V 35	570155
FRABO	TH 16*	570460
FRABOPRESS	TH 20*	570470
MULTI-BRASS	TH 26*	570475
(MB)	TH 32	570480
	U 16*	570765
	U 20*	570775
FRABO	H 16*	570320
FRABOPRESS	H 20*	570350
MULTI-PLUS	U 16*	570765
(MP)	U 20*	570775
FRABO	V 15	570115
SOLARPRESS	V 18	570125
	V 22	570135
	V 28	570145
Fränkische	F 16*	570715
alpeX-duo	F 18*	570720
	F 20*	570725
	F 26*	570730
	F 32	570735
	F 40	570740
	F 50	570745
	F 63 (S)	572385

Система	контур	Арт.-№
Fränkische	F 16*	570715
alpeX F50 PROFI	F 20*	570725
	F 26*	570730
	F 32	570735
	H 16*	570320
	H 20*	570350
	H 26*	570370
	H 32	570380
	TH 16*	570460
	TH 20*	570470
	TH 26*	570475
	TH 32	570480
	U 16*	570765
	U 20*	570775
(NW 26)	U 25*	570780
	U 32	570785
	VP 16*	570910
	VP 20*	570915
(NW 26)	VP 25*	570920
	VP 32	570925
Fränkische	F 20 ²⁾	570725
alpeX-gas ²⁾	F 26 ²⁾	570730
	F 32 ²⁾	570735
Fränkische	F 40	570740
alpeX L	F 50	570745
	F 63 (S)	572385
FRIATHERM uni	H 16*	570320
	H 20*	570350
	H 26*	570370
	H 32	570380
	H 40 (4G)	570390
	U 40	570790
	TH 50 (S)	572400
	TH 63 (S)	572405
gabo	TH 10*	570467
Systemtechnik	TH 12*	570452
	TH 14*	570455
	TH 15*	570457
	TH 16*	570460
	TH 17*	570462
	TH 18*	570465
	TH 20*	570470
	TH 25*	570495
	TH 26*	570475
	TH 32	570480
	TH 40	570485
	TH 50 (S)	572400
	TH 63 (S)	572405
GAROS	TH 14*	570455
	TH 16*	570460
	TH 20*	570470
	TH 26*	570475
	TH 32	570480
	TH 40	570485
Geberit Mapress	M 12	570100
C-STAHl	M 15	570110
	M 18	570120
	M 22	570130
	M 28	570140
	M 35	570150
	M 42 (4G)	570160
	M 54 (4G)	570170
	M 42 (PR-3S) ³⁾	572706
	M 54 (PR-3S) ³⁾	572708
Geberit Mapress	M 12	570100
EDELSTAHL	M 15	570110
	M 18	570120
	M 22	570130
	M 28	570140
	M 35	570150
	M 42 (4G)	570160
	M 54 (4G)	570170
	M 42 (PR-3S) ³⁾	572706
	M 54 (PR-3S) ³⁾	572708
Geberit Mapress	M 15	570110
EDELSTAHL Gas	M 18	570120
	M 22	570130
	M 28	570140
	M 35	570150
	M 42 (PR-3S) ³⁾	572706
	M 54 (PR-3S) ³⁾	572708

Системы пресс-фитинга для газопроводов могут быть опрессованы только обозначенными в таблице желтым цветом пресс-клещами/пресс-кольцами. Соблюдайте принятые нормы.

* Данные пресс-клещи подходят и к ручному радиальному прессу REMS Eco-Press. Соблюдайте принятые нормы.

¹⁾ Могут применяться только обжимные клещи, начиная с маркировки „108“ (1 квартал 2008), „208“ (2 квартал 2008 г.). Обозначение отпечатано на всех пресс-клещах.

²⁾ Для этой системы пресс-фитингов, не разрешен ручной пресс-инструмент.

³⁾ Для привода пресс-колец необходимы промежуточные клещи, см. стр. 132.

⁴⁾ Фитинги из бронзы следует запрессовывать пресс-шайбами с запрессовочным контуром VUSR, фитинги из меди и из нержавеющей стали следует запрессовывать пресс-шайбами с запрессовочным контуром VUSF.

⁵⁾ Для фиксации подходящих пресс-вставок.

Пригодность пресс-инструмента REMS для систем пресс-фитингов: состояние на: 04.02.2011. Актуальное положение Вы найдёте в интернете:

www.rems.de → Загрузка → Каталоги → REMS каталог.

Пресс-клещами/пресс-кольцами для иных систем пресс-фитингов – по запросу.

Система	контур	Арт.-№
Geberit Mapress KUPFER	M 12	570100
	M 15	570110
	M 18	570120
	M 22	570130
	M 28	570140
	M 35	570150
	M 42 (4G)	570160
	M 54 (4G)	570170
	M 42 (PR-3S) ³⁾	572706
	M 54 (PR-3S) ³⁾	572708
Geberit Mapress KUPFER Gas	M 15	570110
	M 18	570120
	M 22	570130
	M 28	570140
	M 35	570150
	M 42 (PR-3S) ³⁾	572706
M 54 (PR-3S) ³⁾	572708	
Geberit Mepla	G 16*	570400
	G 20*	570410
	G 26*	570420
	G 32	570430
	G 40	570440
	G 50	570450
	G 63 (S)	572470
General Fittings Serie 5S00	TH 16*	570460
	TH 18*	570465
	TH 20*	570470
	TH 25*	570495
	TH 26*	570475
	TH 32	570480
	TH 40	570485
	TH 50 (S)	572400
	H 16*	570320
	H 18*	570340
	H 20*	570350
	H 25*	570360
	H 26*	570370
	H 32	570380
	H 40 (4G)	570390
U 16*	570765	
U 18*	570770	
U 20*	570775	
U 32	570785	
U 40	570790	
U 50	570795	
Giacomini RP Multistrato	TH 14*	570455
	TH 16*	570460
	TH 17*	570462
	TH 18*	570465
	TH 20*	570470
	TH 26*	570475
	THL 32	570487
U 40	570790	
Giacomini GIACOFLEX	TH 14*	570455
	TH 16*	570460
	TH 17*	570462
	TH 18*	570465
	TH 20*	570470
	TH 26*	570475
	THL 32	570487
	U 40	570790
Giacomini GIACOTHERM	TH 14*	570455
	TH 16*	570460
	TH 17*	570462
	TH 18*	570465
	TH 20*	570470
	TH 26*	570475
	THL 32	570487
	U 40	570790
Giacomini R851VT/ R850VW	V 15	570115
	V 18	570125
	V 22	570135
	V 28	570145
	V 35	570155
	V 42	570165
	V 54	570175
	SA 15	570935
	SA 18	570940
	SA 22	570945
	SA 28	570950
	SA 35	570955
	M 15	570110
	M 18	570120
	M 22	570130
	M 28	570140
	M 35	570150
gibaco fittings COPPER C6000/B8000	M 12	570100
	M 15	570110
	M 18	570120
	M 22	570130
	M 28	570140
	M 35	570150
	M 42 (4G)	570160
	M 54 (4G)	570170
	M 42 (PR-3S) ³⁾	572706
	M 54 (PR-3S) ³⁾	572708

Система	контур	Арт.-№	
gibaco fittings G-Flex-Press 5900	TH 16*	570460	
	TH 20*	570470	
	TH 26*	570475	
	TH 32	570480	
	TH 40	570485	
	TH 50 (S)	572400	
	TH 63 (S)	572405	
	H 16*	570320	
	H 20*	570350	
	H 26*	570370	
	H 32	570380	
	gibaco fittings PRESS-INOX 2200	M 12	570100
M 15		570110	
M 18		570120	
M 22		570130	
M 28		570140	
M 35		570150	
M 42 (4G)		570160	
M 54 (4G)		570170	
M 42 (PR-3S) ³⁾		572706	
M 54 (PR-3S) ³⁾		572708	
gibaco fittings PRESS-STEEL 2300	M 12	570100	
	M 15	570110	
	M 18	570120	
	M 22	570130	
	M 28	570140	
	M 35	570150	
	M 42 (4G)	570160	
	M 54 (4G)	570170	
	M 42 (PR-3S) ³⁾	572706	
	M 54 (PR-3S) ³⁾	572708	
Ginde Press Fitting for Ginde Multi-layer Pipe System	U 16*	570765	
	U 20*	570775	
	U 25*	570780	
	U 32	570785	
	GLOBAL	U 16*	570765
	TRADE	U 20*	570775
	aqualpress system	U 25*	570780
	U 32	570785	
	Golan Pipe Systems (Scandinavia)	U 16*	570765
	U 20*	570775	
U 25*	570780		
U 32	570785		
U 40	570790		
U 50	570795		
U 63 (S)	572365		
GS Wärmsysteme System TH	TH 14*	570455	
	TH 16*	570460	
	TH 20*	570470	
	TH 26*	570475	
	TH 32	570480	
	TH 40	570485	
	TH 50 (S)	572400	
	TH 63 (S)	572405	
GS Wärmsysteme System V	V 15	570115	
	V 18	570125	
	V 22	570135	
	V 28	570145	
	V 35	570155	
	TH 16*	570460	
	H 11,5*	570315	
HAKAPRESS	H 14*	570310	
	H 16*	570320	
	H 17*	570330	
	H 18*	570340	
	H 20*	570350	
	H 26*	570370	
	H 32	570380	
	H 40 (4G)	570390	
	U 40	570790	
	HakaGerodur HAKASAN	TH 16*	570460
TH 20*		570470	
TH 26*		570475	
TH 32		570480	
HALLTORP RÖRDELAR HR press Cu (Koppar)	TH 40	570485	
	TH 50 (S)	572400	
	TH 63 (S)	572405	
	V 12	570107	
	V 15	570115	
	V 18	570125	
	V 22	570135	
	V 28	570145	
	V 35	570155	
	V 42	570165	
V 54	570175		
HALLTORP RÖRDELAR HR press 316 (Rostfritt)	M 12	570100	
	M 15	570110	
	M 18	570120	
	M 22	570130	
	M 28	570140	
	M 35	570150	
	M 42 (PR-3S) ³⁾	572706	
	M 54 (PR-3S) ³⁾	572708	
	HALLTORP RÖRDELAR HR press FZ (Förzinkat)	M 12	570100
		M 15	570110
M 18		570120	
M 22		570130	
M 28		570140	
M 35		570150	
M 42 (PR-3S) ³⁾		572706	
M 54 (PR-3S) ³⁾		572708	

Система	контур	Арт.-№	
Harden 2000 Poly-Pex 2000	TH 14*	570455	
	TH 16*	570460	
	TH 17*	570462	
	TH 18*	570465	
	TH 20*	570470	
	TH 26*	570475	
Harden 2000 Plastic-Press	THL 32	570487	
	TH 40	570485	
	TH 50 (S)	572400	
	TH 63 (S)	572405	
	TH 14*	570455	
	TH 16*	570460	
HASTINIK Chibro Pressfitting	TH 18*	570465	
	TH 20*	570470	
	TH 26*	570475	
	M 15	570110	
	M 18	570120	
	M 22	570130	
M 28	570140		
	M 35	570150	
	M 42 (PR-3S) ³⁾	572706	
	M 54 (PR-3S) ³⁾	572708	
	heima-press	TH 16*	570460
		TH 20*	570470
TH 26*		570475	
TH 32		570480	
TH 40		570485	
TH 50 (S)		572400	
TH 63 (S)	572405		
HELIROMA klimapress	U 16*	570765	
	U 18*	570770	
	U 20*	570775	
	U 25*	570780	
	U 32	570785	
	U 40	570790	
HELIROMA romapress	U 50	570795	
	U 63 (S)	572365	
	RFz 16*	571325	
	RFz 20*	571330	
	RFz 25	571335	
	RFz 32	571340	
Henco	TH 14*	570455	
	TH 16*	570460	
	TH 18*	570465	
	TH 20*	570470	
	TH 26*	570475	
	HE 32	571900	
Henco Gas	HE 40	571902	
	TH 16*	570460	
	TH 20*	570470	
	TH 26*	570475	
	HE 32	571900	
	HE 40	571902	
herotec Tempuss-press	TH 14*	570455	
	TH 16*	570460	
	TH 20*	570470	
	TH 26*	570475	
	TH 32	570480	
	TH 40	570485	
Herz pipefix	TH 10*	570467	
	TH 14*	570455	
	TH 15*	570457	
	TH 16*	570460	
	TH 17*	570462	
	TH 18*	570465	
HITEC Sistema Multistrato	TH 20*	570470	
	TH 26*	570475	
	TH 32	570480	
	TH 40	570485	
	TH 50 (S)	572400	
	TH 63 (S)	572405	
Hydro-Air Systems Hydro-Plumb Plus PEX	TH 14*	570455	
	TH 16*	570460	
	TH 18*	570465	
	TH 20*	570470	
	TH 26*	570475	
	TH 32	570480	
Hydro-Air Systems Hydro-Flex PEX-AL-PEX	TH 40	570485	
	TH 50 (S)	572400	
	US ¾"	571450	
	US ½"	571455	
	US ¾"	571460	
	US 1"	571465	
IBP >B< Flex	US 1½"	571470	
	U 16* (½")	570765	
	U 20* (¾")	570775	
	U 25* (¾")	570780	
	U 32 (1")	570785	
	U 16*	570765	
U 18*	570770		
U 20*	570775		
U 25*	570780		
U 32	570785		
U 40	570790		
U 50	570795		
U 63 (S)	572365		

Система	контур	Арт.-№	
IBP >B< Press	V 12	570107	
	V 14	570112	
	V 15	570115	
	V 16	570117	
	V 18	570125	
	V 22	570135	
	V 28	570145	
	V 35	570155	
	V 42	570165	
	V 54	570175	
	IBP >B< Press Gas	V 15	570115
		V 18	570125
		V 22	570135
		V 28	570145
V 35		570155	
V 42		570165	
IBP >B< Press Inox	V 15	570115	
	V 18	570125	
	V 22	570135	
	V 28	570145	
	V 35	570155	
	V 42	570165	
IBP >B< Press Solar	V 15	570115	
	V 18	570125	
	V 22	570135	
	V 28	570145	
	V 35	570155	
	V 42	570165	
Idrosanitaria Bonomi sistema multistrato	TH 16*	570460	
	TH 18*	570465	
	TH 20*	570470	
	TH 26*	570475	
	TH 32	570480	
	TH 40	570485	
	TH 50 (S)	572400	
IDROSISTEMI Ta-Press	TH 63 (S)	572405	
	TH 16*	570460	
	TH 20*	570470	
	TH 26*	570475	
	TH 32	570480	
	F 16*	570715	
	F 20*	570725	
	F 26*	570730	
	F 32	570735	
	F 40	570740	
	F 50	570745	
	H 16*	570320	
	H 20*	570350	
	H 26*	570370	
	H 32	570380	
	U 16*	570765	
	U 20*	570775	
	U 32	570785	
	B 16*	570850	
B 20*	570860		
B 26	570870		
B 32	570880		
IPA IPANA-Press	TH 10*	570467	
	TH 11,6*	570482	
	TH 12*	570452	
	TH 14*	570455	
	TH 15*	570457	
	TH 16*	570460	
	TH 17*	570462	
	TH 18*	570465	
	TH 20*	570470	
	TH 22*	570472	
	TH 25*	570495	
	TH 26*	570475	
	TH 28	570477	
	TH 32	570480	
	TH 40	570485	
	TH 50 (S)	572400	
	TH 63 (S)	572405	

Система	контур	Арт.-№
IPALPEX (Industrie du Plastique et Accessoires)	TH 14*	570455
	TH 16*	570460
	TH 18*	570465
	TH 20*	570470
	TH 26*	570475
	THL 32	570487
	TH 40	570485
	TH 50 (S)	572400
	TH 63 (S)	572405
	IPLEX PIPELINES AUSTRALIA Iplex Pro-fit	K16/P18*
PF 22*		571980
IPLEX PIPELINES AUSTRALIA Iplex K1 (Gas)	K16/P18*	572600
	K/20*	572605
	K/25*	572610
	K1/32	572615
	K1/40	572620
IPLEX PIPELINES AUSTRALIA Iplex K2	K1/50	572625
	K16/P18*	572600
	K/20*	572605
ISOLTUBEX ISOLPEX	RFz 16*	571325
	RFz 20*	571330
ISOLTUBEX Multicapa	RFiz 25	571337
	RFiz 32	571342
	U 40	570790
	U 50	570795
	U 63 (S)	572365
	ISOTUBI S.L. NUMEPRESS	M 15
IVAR ALPEX-GAS	M 18 ¹⁾	570120
	M 22	570130
	M 28 ¹⁾	570140
	M 35	570150
	M 42 (PR-3S) ³⁾	572706
	M 54 (PR-3S) ³⁾	572708
	B 20*	570860
	B 26	570870
	B 32	570880
	IVAR MULTIPRESS	TH 16*
TH 18*		570465
TH 20*		570470
TH 26*		570475
TH 32		570480
F 16*		570715
F 18*		570720
F 20*		570725
F 26*		570730
F 32		570735
F 40		570740
F 50		570745
F 63 (S)		572385
H 16*		570320
H 18*		570340
H 20*		570350
H 26*		570370
H 32		570380
U 16*		570765
U 18*		570770
U 20*	570775	
U 25*	570780	
C 26*	570750	
U 32	570785	
B 16*	570850	
B 18*	570855	
B 20*	570860	
B 26	570870	
B 32	570880	

Система	контур	Арт.-№
IVAR-IVAR-PRESS	B 14*	570845
	B 16*	570850
	B 18*	570855
	B 20*	570860
	B 26	570870
	B 32	570880
	F 40	570740
	F 50	570745
	F 63 (S)	572385
	Jäger aquapress H	H 14*
H 16*		570320
H 17*		570330
H 18*		570340
H 20*		570350
H 26*		570370
Jäger Niropress Typ M	H 32	570380
	U 40	570790
	U 50	570795
	M 15	570110
	M 18	570120
	M 22	570130
Jaraflex-Presssystem	M 28	570140
	M 35	570150
	M 42 (4G)	570160
	M 54 (4G)	570170
	TH 14*	570455
JUPITER Heizsysteme	TH 16*	570460
	TH 18*	570465
	TH 20*	570470
	TH 26*	570475
	TH 32	570480
	TH 40	570485
KAN KAN-therm	U 16*	570765
	U 20*	570775
	U 25*	570780
	U 32	570785
	U 40	570790
	U 50	570795
KAN KAN-therm Inox	U 63 (S)	572365
	U 16*	570765
	U 20*	570775
	U 25*	570780
	C 26*	570750
	U 32	570785
KAN KAN-therm Steel	U 40	570790
	TH 50 (S)	572400
	TH 63 (S)	572405
	M 15	570110
	M 18 ¹⁾	570120
	M 22	570130
KE KELIT KELIT KELOX	M 28 ¹⁾	570140
	M 35	570150
	M 42 (4G)	570160
	M 54 (4G)	570170
	U 16*	570765
	U 18*	570770
Steel	U 20*	570775
	U 25*	570780
	U 32	570785
	U 40	570790
	U 50	570795
	U 63 (S)	572365

Системы пресс-фитинга для газопроводов могут быть опрессованы только обозначенными в таблице желтым цветом пресс-клещами/пресс-кольцами. Соблюдайте принятые нормы.

* Данные пресс-клещи подходят и к ручному радиальному прессу REMS Eco-Press. Соблюдайте принятые нормы.

¹⁾ Могут применяться только обжимные клещи, начиная с маркировки „108“ (1 квартал 2008), „208“ (2 квартал 2008 г.). Обозначение отпечатано на всех пресс-клещах.

²⁾ Для этой системы пресс-фитингов, не разрешен ручной пресс-инструмент.

³⁾ Для привода пресс-колец необходимы промежуточные клещи, см. стр. 132.

⁴⁾ Фитинги из бронзы следует запрессовывать пресс-шайбами с запрессовочным контуром VUSR, фитинги из меди и из нержавеющей стали следует запрессовывать пресс-шайбами с запрессовочным контуром VUSF.

⁵⁾ Для фиксации подходящих пресс-вставок.

Пригодность пресс-инструмента REMS для систем пресс-фитингов: состояние на: 04.02.2011. Актуальное положение Вы найдёте в интернете:

www.rems.de → Загрузка → Каталоги → REMS каталог.

Пресс-клещами/пресс-кольцами для иных систем пресс-фитингов – по запросу.

REMS пресс-клещи

Оснастка для радиальных прессов REMS (кроме REMS Мини)
также подходят к радиальным прессам других производителей

Система	контур	Арт.-№
KE KELIT	M 15	570110
steelFIX	M 18	570120
C-Stahl	M 22	570130
	M 28	570140
	M 35	570150
	M 42 (4G)	570160
	M 54 (4G)	570170
	M 42 (PR-3S) ³⁾	572706
	M 54 (PR-3S) ³⁾	572708
KE KELIT	M 15	570110
steelFIX	M 18	570120
Edelstahl	M 22	570130
	M 28	570140
	M 35	570150
	M 42 (4G)	570160
	M 54 (4G)	570170
	M 42 (PR-3S) ³⁾	572706
	M 54 (PR-3S) ³⁾	572708
KISAN	KI 16*	571360
Kisan WL	KI 20*	571370
	KI 25*	571375
	KI 32	571380
	TH 16*	570460
	TH 20*	570470
	TH 25*	570495
KISAN	KI 16*	571360
Kisan WM	KI 20*	571370
	KI 25*	571375
	KI 32	571380
KISAN	KI 16*	571360
Kisan WT	KI 20*	571370
KISAN	M 15	570110
Kistal C	M 18	570120
	M 22	570130
	M 28	570140
	M 35	570150
	M 42 (PR-3S) ³⁾	572706
	M 54 (PR-3S) ³⁾	572708
KISAN	M 15	570110
Kistal Inox	M 18	570120
	M 22	570130
	M 28	570140
	M 35	570150
	M 42 (PR-3S) ³⁾	572706
	M 54 (PR-3S) ³⁾	572708
KME Q-tec	TH 14*	570455
	TH 16*	570460
	TH 20*	570470
	TH 26*	570475
Lagerstedt & Krantz	V 12	570107
	V 15	570115
LK B-press	V 18	570125
	V 22	570135
	V 28	570145
	V 35	570155
	V 42	570165
	V 54	570175
Lagerstedt & Krantz	TH 16*	570460
	TH 20*	570470
LK Universal	TH 25 LK*	570497
Largo-Presssystem	TH 12*	570452
	TH 14*	570455
	TH 16*	570460
	TH 18*	570465
	TH 20*	570470
	TH 26*	570475
	TH 32	570480
	TH 40	570485
	TH 50 (S)	572400
	TH 63 (S)	572405
LECHAR	TH 16*	570460
ALCOBRAPEX	TH 20*	570470
	TH 26*	570475
	TH 32	570480
	TH 40	570485
LECHAR	U 16*	570765
COBRAPEX	U 20*	570775
	U 25*	570780
	U 32	570785
LEGEND-PRESS	VUS ½"	571770
press fitting	VUS ¾"	571775
system	VUS 1"	571780
	VUS 1¼"	571785
	VUS 1½"	571790
	VUS 2"	571795
Mair Heiztechnik	M 12	570100
Gomafix Cu/E	M 15	570110
	M 18 ¹⁾	570120
	M 22	570130
Mair Heiztechnik	H 11,5*	570315
Gomafix M	H 14*	570310
	H 16*	570320
	H 20*	570350
Mair Heiztechnik	H 11,5*	570315
M-Press	H 14*	570310
	H 16*	570320
	H 20*	570350
	H 26*	570370
	H 32	570380
	U 40	570790
Mapress	→ Geberit	

Система	контур	Арт.-№
Mark KG	TH 16*	570460
Polymark	TH 20*	570470
	TH 26*	570475
	TH 32	570480
Ma.s.ter System	TH 14*	570455
PRESSMASTER	TH 16*	570460
	TH 18*	570465
	TH 20*	570470
	TH 25*	570495
	TH 26*	570475
	TH 32	570480
	TH 40	570485
	TH 50 (S)	572400
	TH 63 (S)	572405
	H 16*	570320
	H 18*	570340
	H 20*	570350
	H 26*	570370
	H 32	570380
	H 40 (4G)	570390
	U 14*	570760
	U 16*	570765
	U 18*	570770
	U 20*	570775
	U 25*	570780
	U 32	570785
	U 40	570790
	U 50	570795
	U 63 (S)	572365
MAXITUB	RFz 12*	571320
MAXIPRESS	RFz 16*	571325
	RFz 20*	571330
	RFz 25	571335
MEGARO	H 11,5*	570315
HAKAPRESS	H 14*	570310
	H 16*	570320
	H 17*	570330
	H 18*	570340
	H 20*	570350
	H 26*	570370
	H 32	570380
	H 40 (4G)	570390
	U 40	570790
	F 50	570745
	F 63 (S)	572385
MEGARO	B 16*	570850
MEGAPRESS	B 20*	570860
	B 26	570870
	B 32	570880
	F 40	570740
	F 50	570745
	F 63 (S)	572385
METALGRUP	RFz 16*	571325
PexGrup	RFz 20*	571330
	RFz 25	571335
	RFz 32	571340
METALGRUP	U 16*	570765
MultiGrup	U 18*	570770
	U 20*	570775
	U 25*	570780
	U 32	570785
MULTITHERM-	TH 16*	570460
PRESSSYSTEM	TH 18*	570465
	TH 20*	570470
	TH 26*	570475
	TH 32	570480
Multicapas	U 16*	570765
Industrial	U 18*	570770
multitubo systems	MT 20*	571744
MC	MT 25*	571746
	MT 32	571748
	U 40	570790
	U 50	570795
	U 63 (S)	572365
Multicapas	U 16*	570765
Industrial	MT 20*	571744
multitubo systems	MT 25*	571746
MM	MT 32	571748
	TH 16*	570460
	TH 20*	570470
	TH 25*	570495
	TH 26*	570475
	TH 32	570480
	RFz 16*	571325
	RFz 20*	571330
	RFz 25	571335
	RFz 32	571340
	H 16*	570320
	H 20*	570350
	H 25*	570360
	H 26*	570370
	H 32	570380
NEUTHERM	H 16*	570320
MEKUPRESS-HT	H 20*	570350
	H 26*	570370
	H 32	570380
	H 40 (4G)	570390
	U 40	570790
NIBCO (USA)	VUS ½"	571770
Press System	VUS ¾"	571775
	VUS 1"	571780
	VUS 1¼"	571785
	VUS 1½"	571790
	VUS 2"	571795

Система	контур	Арт.-№
Nicoll Fluxo	TH 16*	570460
	TH 18*	570465
	TH 20*	570470
	TH 26*	570475
	TH 32	570480
	TH 40	570485
Nicoll	TH 14*	570455
MULTIProject	TH 16*	570460
	TH 18*	570465
	TH 20*	570470
	TH 26*	570475
	TH 32	570480
	TH 40	570485
	TH 50 (S)	572400
	TH 63 (S)	572405
NIROTEC	M 15	570110
PRESSFITTING	M 18	570120
	M 22	570130
	M 28	570140
	M 35	570150
	M 42 (4G)	570160
	M 54 (4G)	570170
N.T.M.	TH 14*	570455
WINNY-AL	TH 16*	570460
	TH 18*	570465
	TH 20*	570470
	TH 26*	570475
	TH 32	570480
	TH 40	570485
	TH 50 (S)	572400
	TH 63 (S)	572405
	H 14*	570310
	H 16*	570320
	H 18*	570340
	H 20*	570350
	H 26*	570370
	H 32	570380
	H 40 (4G)	570390
	U 14*	570760
	U 16*	570765
	U 18*	570770
	U 20*	570775
	U 25*	570780
	U 32	570785
	U 40	570790
	U 50	570795
	U 63 (S)	572365
NUPIGECO	U 14*	570760
Multinupi	U 16*	570765
	U 18*	570770
	U 20*	570775
	C 26*	570750
	U 32	570785
	U 40	570790
	U 50	570795
	U 63 (S)	572365
Nussbaum	V 12	570107
Cupress	V 15	570115
	V 18	570125
	V 22	570135
	V 28	570145
	V 35	570155
	V 42	570165
	V 54	570175
Nussbaum	VP 16*	570910
Optiflex	VP 20*	570915
	VP 25*	570920
	VP 32	570925
Nussbaum	V 15	570115
Optipress	V 18	570125
	V 22	570135
	V 28	570145
	V 35	570155
	V 42	570165
	V 54	570175
Nussbaum	V 15	570115
Optipress Gas	V 18	570125
	V 22	570135
	V 28	570145
	V 35	570155
	V 42	570165
	V 54	570175
Nussbaum	V 15	570115
Optipress-Therm	V 18	570125
	V 22	570135
	V 28	570145
	V 35	570155
	V 42	570165
	V 54	570175
O.M.T.	H 16*	570320
Heizungssystem	H 20*	570350
	H 26*	570370
	H 32	570380
	H 40 (4G)	570390
Oteraccordi	M 12	570100
Oter Tecno	M 15	570110
	M 18	570120
	M 22	570130
	M 28	570140
	M 35	570150
	M 42 (4G)	570160
	M 54 (4G)	570170

REMS пресс-клещи

Оснастка для радиальных прессов REMS (кроме REMS Мини)
также подходят к радиальным прессам других производителей

Система	контур	Арт.-№
Oteraccordi	M 12	570100
Oter Tecno Gas	M 15	570110
	M 18	570120
	M 22	570130
	M 28	570140
	M 35	570150
	M 42 (4G)	570160
	M 54 (4G)	570170
Oventrop Cofit P	H 16 A*	570620
	H 20 A*	570650
	H 26 A*	570670
	H 32 A	570680
	H 40 A	570690
	U 50	570795
	U 63 (S)	572365
PB TUB	RFz 12*	571320
SERTIPRESS	RFz 16*	571325
	RFz 20*	571330
	RFz 25	571335
Pegler Yorkshire	M 15	570110
XPress Carbon	M 18 ¹⁾	570120
	M 22	570130
	M 28 ¹⁾	570140
	M 35	570150
	M 42 (PR-3S) ³⁾	572706
	M 54 (PR-3S) ³⁾	572708
Pegler Yorkshire	M 15	570110
XPress Copper	M 18 ¹⁾	570120
	M 22	570130
	M 28 ¹⁾	570140
	M 35	570150
	M 42 (PR-3S) ³⁾	572706
	M 54 (PR-3S) ³⁾	572708
Pegler Yorkshire	M 15	570110
XPress Copper	M 18 ¹⁾	570120
Gas	M 22	570130
	M 28 ¹⁾	570140
	M 35	570150
	M 42 (PR-3S) ³⁾	572706
	M 54 (PR-3S) ³⁾	572708
Pegler Yorkshire	TH 14*	570455
XPress Multi	TH 16*	570460
	TH 18*	570465
	TH 20*	570470
	TH 26*	570475
	HE 32	571900
	HE 40	571902
Pegler Yorkshire	M 15	570110
XPress Solar	M 18 ¹⁾	570120
	M 22	570130
	M 28 ¹⁾	570140
	M 35	570150
	M 42 (PR-3S) ³⁾	572706
	M 54 (PR-3S) ³⁾	572708
Pegler Yorkshire	M 15	570110
XPress	M 18 ¹⁾	570120
Stainless	M 22	570130
	M 28 ¹⁾	570140
	M 35	570150
	M 42 (PR-3S) ³⁾	572706
	M 54 (PR-3S) ³⁾	572708
PERFILTUBO	M 15	570110
PERFILPRESS	M 18	570120
	M 22	570130
	M 28	570140
	M 35	570150
	M 42 (4G)	570160
	M 54 (4G)	570170
PEXTUBE	RFz 16*	571325
PexTube	RFz 20*	571330
	RFz 25	571335
	RFz 32	571340
Pietro Ravani	TH 16*	570460
S.p.A.	TH 18*	570465
	TH 20*	570470
	TH 26*	570475
	H 16*	570320
	H 18*	570340
	H 20*	570350
	H 26*	570370

Система	контур	Арт.-№
PIPELIFE-	TH 16*	570460
RADOPRESS	TH 18*	570465
	TH 20*	570470
	TH 26*	570475
	TH 32	570480
	TH 40	570485
	TH 50 (S)	572400
	TH 63 (S)	572405
PLASTICA ALFA	H 16*	570320
Multipex	H 20*	570350
	H 26*	570370
	H 32	570380
	U 16*	570765
	U 20*	570775
	C 26*	570750
	U 32	570785
PLASTICA ALFA	H 16*	570320
Multipex	H 20*	570350
Air	H 26*	570370
	H 32	570380
	U 16*	570765
	U 20*	570775
	C 26*	570750
	U 32	570785
PLASTICA ALFA	H 16*	570320
Multipex	H 20*	570350
Plus	H 26*	570370
	H 32	570380
	U 16*	570765
	U 20*	570775
	C 26*	570750
	U 32	570785
PLASTICA ALFA	H 16*	570320
Multipex	H 20*	570350
Thermo Plus	H 26*	570370
	H 32	570380
	U 16*	570765
	U 20*	570775
	C 26*	570750
	U 32	570785
PLASTICOS	RFz 16*	571325
FERRO	RFz 20*	571330
FERROPLAST	RFz 25	571335
Pressfitting PE-X	RFz 32	571340
POLYPIPE	F 16*	570715
POLYPRESS	F 20*	570725
	F 26*	570730
	F 32	570735
	F 40	570740
	F 50	570745
	F 63 (S)	572385
POLYPIPE	TH 10*	570467
POLYSURE	TH 15*	570457
	TH 22*	570472
	TH 28	570477
POLYSAN	TH 14*	570455
Handelsges.	TH 16*	570460
m.b.H. & Co KG	TH 17*	570462
(Krems/Öster-	TH 18*	570465
reich) POLYSAN-	TH 20*	570470
Press-System	TH 26*	570475
	TH 32	570480
	TH 40	570485
	TH 50 (S)	572400
	TH 63 (S)	572405
POLYSAN	M 15	570110
Handelsges.	M 18	570120
m.b.H. & Co KG	M 22	570130
(Krems/Öster-	M 28	570140
reich) POLYSAN-	M 35	570150
EUROTUBI	M 42 (4G)	570160
C-Stahl-Press-	M 54 (4G)	570170
System	M 42 (PR-3S) ³⁾	572706
	M 54 (PR-3S) ³⁾	572708

Система	контур	Арт.-№
POLYSAN	M 15	570110
Handelsges.	M 18	570120
m.b.H. & Co KG	M 22	570130
(Krems/Öster-	M 28	570140
reich) POLYSAN-	M 35	570150
EUROTUBI	M 42 (4G)	570160
Edelstahl-	M 54 (4G)	570170
Press-System	M 42 (PR-3S) ³⁾	572706
	M 54 (PR-3S) ³⁾	572708
	V 15	570115
	V 18	570125
	V 22	570135
	V 28	570145
	V 35	570155
POLYSAN	M 15	570110
Handelsges.	M 18	570120
m.b.H. & Co KG	M 22	570130
(Krems/Öster-	M 28	570140
reich) POLYSAN-	M 35	570150
EUROTUBI	M 42 (4G)	570160
Edelstahl-Press	M 54 (4G)	570170
System Gas	M 42 (PR-3S) ³⁾	572706
	M 54 (PR-3S) ³⁾	572708
	V 15	570115
	V 18	570125
	V 22	570135
	V 28	570145
	V 35	570155
POLYSAN S.A.	U 16*	570765
(Madrid - España)	U 18*	570770
Sistema Rainbow	U 20*	570775
	U 25*	570780
	U 32	570785
	U 40	570790
	U 50	570795
	U 63 (S)	572365
Prandelli	H 14*	570310
Multyrama	H 16*	570320
	H 18*	570340
	H 20*	570350
	H 26*	570370
	H 32	570380
	U 40	570790
	U 50	570795
PRASKI	TH 10*	570467
BAVARIA-press	TH 16*	570460
	TH 17*	570462
	TH 20*	570470
	TH 26*	570475
	TH 32	570480
	TH 40	570485
PURMO	TH 14*	570455
HKS Sitec Press	TH 16*	570460
	TH 17*	570462
	TH 18*	570465
	TH 20*	570470
	TH 26*	570475
	TH 32	570480
	TH 40	570485
Raccorderie	M 15	570110
Metalliche	M 18	570120
inoxPRES ¹⁾	M 22	570130
	M 28	570140
	M 35	570150
Raccorderie	M 15	570110
Metalliche	M 18	570120
steelPRES ¹⁾	M 22	570130
	M 28	570140
	M 35	570150
RBM Titafix	TH 14*	570455
	TH 16*	570460
	TH 18*	570465
	TH 20*	570470
	TH 26*	570475
	TH 32	570480
	TH 40	570485
	TH 50 (S)	572400
	TH 63 (S)	572405
remo	H 14*	570310
	H 16*	570320
	H 18*	570340
	H 20*	570350
	H 26*	570370
	H 32	570380
	H 40 (4G)	570390

Системы пресс-фитинга для газопроводов могут быть опрессованы только обозначенными в таблице желтым цветом пресс-клещами/пресс-кольцами. Соблюдайте принятые нормы.

* Данные пресс-клещи подходят и к ручному радиальному прессу REMS Eco-Press. Соблюдайте принятые нормы.

¹⁾ Могут применяться только обжимные клещи, начиная с маркировки „108“ (1 квартал 2008), „208“ (2 квартал 2008 г.). Обозначение отпечатано на всех пресс-клещах.

²⁾ Для этой системы пресс-фитингов, не разрешен ручной пресс-инструмент.

³⁾ Для привода пресс-колец необходимы промежуточные клещи, см. стр. 132.

⁴⁾ Фитинги из бронзы следует запрессовывать пресс-шайбами с запрессовочным контуром VUSR, фитинги из меди и из нержавеющей стали следует запрессовывать пресс-шайбами с запрессовочным контуром VUSF.

⁵⁾ Для фиксации подходящих пресс-вставок.

Пригодность пресс-инструмента REMS для систем пресс-фитингов: состояние на: 04.02.2011. Актуальное положение Вы найдёте в интернете:

www.rems.de → Загрузка → Каталоги → REMS каталог.

Пресс-клещами/пресс-кольцами для иных систем пресс-фитингов – по запросу.

Система	контур	Арт.-№
RIFENG U	U 14*	570760
PRESS FITTING (F4)	U 16*	570765
	U 18*	570770
	U 20*	570775
	U 25*	570780
	U 32	570785
	U 40	570790
	U 50	570795
	U 63 (S)	572365
RIFENG TH	TH 16*	570460
PRESS FITTING (F9)	TH 20*	570470
	TH 25*	570495
	TH 26*	570475
	TH 32	570480
RQUIER A SERTIR	RFz 12*	571320
	RFz 16*	571325
	RFz 20*	571330
	RFz 25	571335
Rofix Rhino Pex	U 16*	570765
	U 20*	570775
	U 32	570785
	TH 20*	570470
	TH 26*	570475
	TH 32	570480
Roth	RN 14*	572672
	RN 17*	572674
	RN 20*	572676
	RN 25/26	572678
	RN 32	572680
Roth España Rothapress	TH 16*	570460
	TH 18*	570465
	TH 20*	570470
	TH 25*	570495
	TH 32	570480
	TH 40	570485
	TH 50 (S)	572400
	TH 63 (S)	572405
Rubinetterie Bresciane	M 15	570110
	M 18	570120
Bonomi	M 22	570130
TURBO INOX	M 28	570140
	M 35	570150
	M 42 (4G)	570160
	M 54 (4G)	570170
Rubinetterie Bresciane	M 15	570110
	M 18	570120
Bonomi	M 22	570130
TURBO STEEL	M 28	570140
	M 35	570150
	M 42 (4G)	570160
	M 54 (4G)	570170
Rubinetterie Bresciane	TH 14*	570455
	TH 16*	570460
Bonomi	TH 18*	570465
TURBO PRESS	TH 20*	570470
	TH 26*	570475
	TH 32	570480
	TH 40	570485
	TH 50 (S)	572400
	TH 63 (S)	572405
Rubinetterie Bresciane	TH 16*	570460
	TH 20*	570470
Bonomi	TH 26*	570475
TURBO PRESS GAS	TH 32	570480
SANEPER	RFz 12*	571320
SAPRESS	RFz 16*	571325
	RFz 20*	571330
	RFz 25	571335
	RFz 32	571340
SANHA 3fit-Press Serie 25000	TH 14*	570455
	TH 16*	570460
	TH 20*	570470
	TH 26*	570475
	TH 32	570480
	TH 40	570485
	TH 50 (S)	572400
	TH 63 (S)	572405
	U 14*	570760
	U 16*	570765
	U 20*	570775
	U 32	570785
SANHA-Press Chrom Serie 16000	SA 12	570930
	SA 15	570935
	SA 18	570940
	SA 22	570945
	SA 28	570950
	M 12	570100
	M 15	570110
	M 18	570120
	M 22	570130
	M 28	570140
	V 12	570107
	V 15	570115
	V 18	570125
	V 22	570135
	V 28	570145
	V 35	570155
	V 42	570165
	V 54	570175

Система	контур	Арт.-№
SANHA-NiroSan-Presssystem Serie 9000	SA 15	570935
	SA 18	570940
	SA 22	570945
	SA 28	570950
	SA 35	570955
	SA 42 (PR-3S) ³⁾	572710
	SA 54 (PR-3S) ³⁾	572712
	M 15	570110
	M 18	570120
	M 22	570130
	M 28	570140
	M 35	570150
	M 42 (PR-3S) ³⁾	572706
	M 54 (PR-3S) ³⁾	572708
	V 15	570115
	V 18	570125
	V 22	570135
	V 28	570145
	V 35	570155
	V 42	570165
	V 54	570175
SANHA-NiroSan-Presssystem Gas Serie 17000	SA 15	570935
	SA 18	570940
	SA 22	570945
	SA 28	570950
	SA 35	570955
	SA 42 (PR-3S) ³⁾	572710
	SA 54 (PR-3S) ³⁾	572712
	M 15	570110
	M 18	570120
	M 22	570130
	M 28	570140
	M 35	570150
	M 42 (PR-3S) ³⁾	572706
	M 54 (PR-3S) ³⁾	572708
	V 15	570115
	V 18	570125
	V 22	570135
	V 28	570145
	V 35	570155
	V 42	570165
	V 54	570175
SANHA-NiroSan-Presssystem Serie 19000 (silicone free)	SA 15	570935
	SA 18	570940
	SA 22	570945
	SA 28	570950
	SA 35	570955
	SA 42 (PR-3S) ³⁾	572710
	SA 54 (PR-3S) ³⁾	572712
	M 15	570110
	M 18	570120
	M 22	570130
	M 28	570140
	M 35	570150
	M 42 (PR-3S) ³⁾	572706
	M 54 (PR-3S) ³⁾	572708
	V 15	570115
	V 18	570125
	V 22	570135
	V 28	570145
	V 35	570155
	V 42	570165
	V 54	570175
SANHA-Pressfittings Serie 6000/ Serie 8000	SA 12	570930
	SA 14	570932
	SA 15	570935
	SA 16	570937
	SA 18	570940
	SA 22	570945
	SA 28	570950
	SA 35	570955
	SA 42 (PR-3S) ³⁾	572710
	SA 54 (PR-3S) ³⁾	572712
	M 12	570100
	M 15	570110
	M 18	570120
	M 22	570130
	M 28	570140
	M 35	570150
	M 42 (PR-3S) ³⁾	572706
	M 54 (PR-3S) ³⁾	572708
	V 12	570107
	V 14	570112
	VG 14	570132
	V 15	570115
	V 16	570117
	VG 16	570137
	V 18	570125
	V 22	570135
	V 28	570145
	V 35	570155
	V 42	570165
	V 54	570175

Система	контур	Арт.-№
SANHA-Pressfittings Gas Serie 10000/ Serie 11000	SA 12	570930
	SA 14	570932
	SA 15	570935
	SA 16	570937
	SA 18	570940
	SA 22	570945
	SA 28	570950
	SA 35	570955
	SA 42 (PR-3S) ³⁾	572710
	SA 54 (PR-3S) ³⁾	572712
	M 12	570100
	M 15	570110
	M 18	570120
	M 22	570130
	M 28	570140
	M 35	570150
	M 42 (PR-3S) ³⁾	572706
	M 54 (PR-3S) ³⁾	572708
	V 12	570107
	V 14	570112
	VG 14	570132
	V 15	570115
	V 16	570117
	VG 16	570137
	V 18	570125
	V 22	570135
	V 28	570145
	V 35	570155
	V 42	570165
	V 54	570175
SANHA-Pressfittings Solar Serie 12000/ Serie 13000	SA 12	570930
	SA 15	570935
	SA 18	570940
	SA 22	570945
	SA 28	570950
	SA 35	570955
	SA 42 (PR-3S) ³⁾	572710
	SA 54 (PR-3S) ³⁾	572712
	M 12	570100
	M 15	570110
	M 18	570120
	M 22	570130
	M 28	570140
	M 35	570150
	M 42 (PR-3S) ³⁾	572706
	M 54 (PR-3S) ³⁾	572708
	V 12	570107
	V 15	570115
	V 18	570125
	V 22	570135
	V 28	570145
	V 35	570155
	V 42	570165
	V 54	570175
SANHA-Pressfittings Air Serie 14000/ Serie 15000	SA 12	570930
	SA 15	570935
	SA 18	570940
	SA 22	570945
	SA 28	570950
	SA 35	570955
	SA 42 (PR-3S) ³⁾	572710
	SA 54 (PR-3S) ³⁾	572712
	M 12	570100
	M 15	570110
	M 18	570120
	M 22	570130
	M 28	570140
	M 35	570150
	M 42 (PR-3S) ³⁾	572706
	M 54 (PR-3S) ³⁾	572708
	V 12	570107
	V 15	570115
	V 18	570125
	V 22	570135
	V 28	570145
	V 35	570155
	V 42	570165
	V 54	570175
SANHA-Pressfittings Industrie Serie 18000	SA 15	570935
	SA 18	570940
	SA 22	570945
	SA 28	570950
	SA 35	570955
	SA 42 (PR-3S) ³⁾	572710
	SA 54 (PR-3S) ³⁾	572712
	M 15	570110
	M 18	570120
	M 22	570130
	M 28	570140
	M 35	570150
	M 42 (PR-3S) ³⁾	572706
	M 54 (PR-3S) ³⁾	572708
	V 15	570115
	V 18	570125
	V 22	570135
	V 28	570145
	V 35	570155
	V 42	570165
	V 54	570175

REMS пресс-клещи

Оснастка для радиальных прессов REMS (кроме REMS Мини) также подходит к радиальным прессам других производителей

Система	контур	Арт.-№	
SANHA-Therm Serie 24000	SA 12	570930	
	SA 15	570935	
	SA 18	570940	
	SA 22	570945	
	SA 28	570950	
	SA 35	570955	
	SA 42 (PR-3S) ³⁾	572710	
	SA 54 (PR-3S) ³⁾	572712	
	M 12	570100	
	M 15	570110	
	M 18	570120	
	M 22	570130	
	M 28	570140	
	M 35	570150	
	M 42 (PR-3S) ³⁾	572706	
	M 54 (PR-3S) ³⁾	572708	
	V 12	570107	
	V 15	570115	
	V 18	570125	
	V 22	570135	
	V 28	570145	
	V 35	570155	
	V 42	570165	
	V 54	570175	
	Schlösser EUROPRESS- SYSTEM	TH 16*	570460
		TH 20*	570470
		TH 26*	570475
		TH 32	570480
SCHÜTZ EHT rOpress	TH 14*	570455	
	TH 16*	570460	
	TH 20*	570470	
	TH 26*	570475	
	TH 32	570480	
Schwer AQUApress	TH 40	570485	
	M 12	570100	
	M 15	570110	
	M 18	570120	
	M 22	570130	
	M 28	570140	
	M 35	570150	
	M 42 (4G)	570160	
M 54 (4G)	570170		
Seppelfricke Sudopress Cu Visu-Control	V 12	570107	
	V 15	570115	
	V 18	570125	
	V 22	570135	
	V 28	570145	
	V 35	570155	
Seppelfricke Sudopress Cu Visu-Control Gas	V 42	570165	
	V 54	570175	
	V 15	570115	
	V 18	570125	
	V 22	570135	
	V 28	570145	
Seppelfricke Sudopress Cu Visu-Control Solar	V 35	570155	
	V 42	570165	
	V 54	570175	
	V 15	570115	
	V 18	570125	
	V 22	570135	
Seppelfricke XPress copper	M 12	570100	
	M 15	570110	
	M 18 ¹⁾	570120	
	M 22	570130	
	M 28 ¹⁾	570140	
	M 35	570150	
	M 42 (PR-3S) ³⁾	572706	
	M 54 (PR-3S) ³⁾	572708	
	M 15	570110	
	M 18 ¹⁾	570120	
	M 22	570130	
Seppelfricke XPress copper gas	M 28 ¹⁾	570140	
	M 35	570150	
	M 42 (PR-3S) ³⁾	572706	
	M 54 (PR-3S) ³⁾	572708	
	M 15	570110	
	M 18 ¹⁾	570120	
	M 22	570130	
	M 28 ¹⁾	570140	
	M 35	570150	
	M 42 (4G)	570160	
Seppelfricke XPress stainless	M 54 (4G)	570170	
	M 42 (PR-3S) ³⁾	572706	
	M 54 (PR-3S) ³⁾	572708	
	M 15	570110	
	M 18 ¹⁾	570120	
	M 22	570130	
	M 28 ¹⁾	570140	
	M 35	570150	
	M 42 (4G)	570160	
	M 54 (4G)	570170	

Система	контур	Арт.-№	
Seppelfricke XPress carbon	M 12	570100	
	M 15	570110	
	M 18 ¹⁾	570120	
	M 22	570130	
	M 28 ¹⁾	570140	
	M 35	570150	
	M 42 (4G)	570160	
	M 54 (4G)	570170	
	M 42 (PR-3S) ³⁾	572706	
	M 54 (PR-3S) ³⁾	572708	
	Seppelfricke Sudopress SKIN Visu-control	TH 14*	570455
		TH 16*	570460
		TH 18*	570465
		TH 20*	570470
		TH 26*	570475
		THL 32	570487
	Seppelfricke HENCO PRESS	TH 40	570485
TH 50 (S)		572400	
TH 63 (S)		572405	
TH 16*		570460	
TH 20*		570470	
TH 26*		570475	
SESTA Sistema multistrato	HE 32	571900	
	HE 40	571902	
	H 16*	570320	
	H 20*	570350	
	TH 14*	570455	
SIKO TYPRO	TH 16*	570460	
	TH 18*	570465	
	TH 20*	570470	
	TH 26*	570475	
	TH 32	570480	
	U 16*	570765	
	U 20*	570775	
	TH 14*	570455	
	TH 16*	570460	
	TH 18*	570465	
SIKO TYROTHERM	TH 20*	570470	
	TH 26*	570475	
	TH 14*	570455	
	TH 16*	570460	
	TH 18*	570465	
SLOVARM PEX-THERM	TH 20*	570470	
	TH 26*	570475	
	U 16*	570765	
	U 20*	570775	
	H 26*	570370	
	U 32	570785	
	H 16*	570320	
	H 20*	570350	
	H 26*	570370	
	H 32	570380	
SOEMS sistema multistrato	TH 14*	570455	
	TH 16*	570460	
	TH 18*	570465	
	TH 20*	570470	
	TH 26*	570475	
	THL 32	570487	
	TH 40	570485	
	TH 50 (S)	572400	
	TH 63 (S)	572405	
	V 12	570107	
SOEMS sistema rame e inox	V 15	570115	
	V 18	570125	
	V 22	570135	
	V 28	570145	
	V 35	570155	
	V 42	570165	
	V 54	570175	
	U 16*	570765	
	U 18*	570770	
	U 20*	570775	
Standard Hidráulica MultiStandard	U 25*	570780	
	U 32	570785	
	U 40	570790	
	U 50	570795	
	U 63 (S)	572365	

Система	контур	Арт.-№	
STELBI POLIKRAFT	TH 14*	570455	
	TH 16*	570460	
	TH 18*	570465	
	TH 20*	570470	
	TH 26*	570475	
	TH 32	570480	
	TH 40	570485	
	TH 50 (S)	572400	
	TH 63 (S)	572405	
	SURE HISPANIA SURE-PRESS	ACz 16*	572644
		ACz 20*	572646
		ACz 25	572648
	System WELCO-Flex	RFz 32	571340
		H 14 A*	570610
H 16 A*		570620	
H 17 A*		570630	
H 20 A*		570650	
System WELCO-Teck	H 26 A*	570670	
	H 32 A	570680	
	H 16 A*	570620	
	H 20 A*	570650	
	H 26 A*	570670	
TermoConcept TC-PRESS	Basic E01 ⁵⁾	571855	
TERSIA-Press	U 14*	570760	
	U 16*	570765	
	U 18*	570770	
	U 20*	570775	
	U 25*	570780	
	U 32	570785	
	U 40	570790	
	U 50	570795	
THERMAGAS Espace Express	U 63 (S)	572365	
	TH 14*	570455	
	TH 16*	570460	
	TH 20*	570470	
	TH 26*	570475	
	TH 32	570480	
THERMOLUTZ acular/rapid	TH 40	570485	
	H 14*	570310	
	H 16*	570320	
THISA Thisa multiplus	H 17*	570330	
	RFz 16*	571325	
	RFz 20*	571330	
	RFz 25	571335	
	RFz 32	571340	
THISA Thisa Pex	U 16*	570765	
	U 18*	570770	
	U 20*	570775	
	U 25*	570780	
	U 32	570785	
	RFz 16*	571325	
	RFz 20*	571330	
	RFz 25	571335	
	RFz 32	571340	
	U 16*	570765	
TIEMME COBRAPRESS	U 18*	570770	
	U 20*	570775	
	U 25*	570780	
	U 32	570785	
	TH 14*	570455	
	TH 16*	570460	
	TH 18*	570465	
	TH 20*	570470	
	TH 25*	570495	
	TH 26*	570475	
TIEMME rame e bronzo a pressare	TH 32	570480	
	THL 32	570487	
	TH 40	570485	
	TH 50 (S)	572400	
	TH 63 (S)	572405	
	M 12	570100	
	M 15	570110	
	M 18	570120	
	M 22	570130	
	M 28	570140	
M 35	570150		
	M 42 (4G)	570160	
	M 54 (4G)	570170	
	M 42 (PR-3S) ³⁾	572706	
	M 54 (PR-3S) ³⁾	572708	

Системы пресс-фитинга для газопроводов могут быть опрессованы только обозначенными в таблице желтым цветом пресс-клещами/пресс-кольцами. Соблюдайте принятые нормы.

* Данные пресс-клещи подходят и к ручному радиальному прессу REMS Eco-Press. Соблюдайте принятые нормы.

¹⁾ Могут применяться только обжимные клещи, начиная с маркировки „108“ (1 квартал 2008), „208“ (2 квартал 2008 г.). Обозначение отпечатано на всех пресс-клещах.

²⁾ Для этой системы пресс-фитингов, не разрешен ручной пресс-инструмент.

³⁾ Для привода пресс-колец необходимы промежуточные клещи, см. стр. 132.

⁴⁾ Фитинги из бронзы следует запрессовывать пресс-шайбами с запрессовочным контуром VUSR, фитинги из меди и из нержавеющей стали следует запрессовывать пресс-шайбами с запрессовочным контуром VUSF.

⁵⁾ Для фиксации подходящих пресс-вставок.

Пригодность пресс-инструмента REMS для систем пресс-фитингов: состояние на: 04.02.2011. Актуальное положение Вы найдёте в интернете:

www.rems.de → Загрузка → Каталоги → REMS каталог.

Пресс-клещами/пресс-кольцами для иных систем пресс-фитингов – по запросу.

REMS пресс-клещи

Оснастка для радиальных прессов REMS (кроме REMS Мини) также подходит к радиальным прессам других производителей

Система	контур	Арт.-№
VSH Fittings	M 15	570110
VSH Press	M 18 ¹⁾	570120
Stainless	M 22	570130
	M 28 ¹⁾	570140
	M 35	570150
	M 42 (4G)	570160
	M 54 (4G)	570170
	M 42 (PR-3S) ³⁾	572706
	M 54 (PR-3S) ³⁾	572708
VSH Fittings	M 12	570100
XPress	M 15	570110
Carbon	M 18 ¹⁾	570120
	M 22	570130
	M 28 ¹⁾	570140
	M 35	570150
	M 42 (4G)	570160
	M 54 (4G)	570170
	M 42 (PR-3S) ³⁾	572706
	M 54 (PR-3S) ³⁾	572708
VSH Fittings	M 15	570110
Xpress	M 18 ¹⁾	570120
Copper	M 22	570130
	M 28 ¹⁾	570140
	M 35	570150
	M 42 (PR-3S) ³⁾	572706
	M 54 (PR-3S) ³⁾	572708
VSH Fittings	M 15	570110
Xpress	M 18 ¹⁾	570120
Copper Gas	M 22	570130
	M 28 ¹⁾	570140
	M 35	570150
	M 42 (PR-3S) ³⁾	572706
	M 54 (PR-3S) ³⁾	572708
VSH Fittings	M 15	570110
Xpress	M 18 ¹⁾	570120
Copper Solar	M 22	570130
	M 28 ¹⁾	570140
	M 35	570150
	M 42 (PR-3S) ³⁾	572706
	M 54 (PR-3S) ³⁾	572708
VSH Fittings	M 15	570110
Xpress	M 18 ¹⁾	570120
Stainless	M 22	570130
	M 28 ¹⁾	570140
	M 35	570150
	M 42 (4G)	570160
	M 54 (4G)	570170
	M 42 (PR-3S) ³⁾	572706
	M 54 (PR-3S) ³⁾	572708
Walter Meier	U 16*	570765
Metalplast	U 18*	570770
	U 20*	570775
	U 25*	570780
	U 32	570785
	U 40	570790
	U 50	570795
	U 63 (S)	572365
Watts MTR	TH 16*	570460
Art press	TH 20*	570470
	TH 26*	570475
	TH 32	570480
WATTS	US 3/4"	571450
RADIANT	US 1/2"	571455
Watts WaterPEX	US 3/4"	571460
	US 1"	571465
	US 1 1/4"	571470
	US 1 1/2"	571475
WATTS	US 3/4"	571450
RADIANT	US 1/2"	571455
Watts	US 3/4"	571460
RadiantPEX	US 1"	571465
	US 1 1/4"	571470
	US 1 1/2"	571475
WATTS	U 16 (1/2")	570765
RADIANT	U 20 (3/4")	570775
Watts	U 25 (1")	570780
RadiantPEX-AL	U 32 (1 1/4")	570785
Wavin	U 14*	570760
FUTURE K1	U 16*	570765
	U 20*	570775
	U 25*	570780
	U 32	570785
	U 40	570790
	U 50	570795

Система	контур	Арт.-№
Wavin	U 16*	570765
K-press	U 20*	570775
	U 25*	570780
	U 32	570785
	U 40	570790
	U 50	570795
Wavin	U 16*	570765
TIGRIS	U 20*	570775
	U 25*	570780
	U 32	570785
	U 40	570790
	U 50	570795
Wavin	U 16*	570765
TIGRIS ALUPEX	U 20*	570775
	U 25*	570780
	U 32	570785
	U 40	570790
	U 50	570795
Wavin	U 16*	570765
TIGRIS BLUE	U 20*	570775
	U 25*	570780
	U 32	570785
	U 40	570790
	U 50	570795
Wavin	U 16*	570765
TIGRIS BLUE	U 20*	570775
	U 25*	570780
	U 32	570785
	U 40	570790
	U 50	570795
WeeConPress	V 12	570107
Cu	V 15	570115
	V 18	570125
	V 22	570135
	V 28	570145
	V 35	570155
	V 42	570165
	V 54	570175
WeeConPress	V 15	570115
Cu Gas	V 18	570125
	V 22	570135
	V 28	570145
	V 35	570155
	V 42	570165
	V 54	570175
WeeConPress	M 12	570100
C-Stahl	M 15	570110
	M 18	570120
	M 22	570130
	M 28	570140
	M 35	570150
	M 42 (4G)	570160
	M 54 (4G)	570170
	M 42 (PR-3S) ³⁾	572706
	M 54 (PR-3S) ³⁾	572708
WeeConPress	M 12	570100
Inox	M 15	570110
	M 18	570120
	M 22	570130
	M 28	570140
	M 35	570150
	M 42 (4G)	570160
	M 54 (4G)	570170
	M 42 (PR-3S) ³⁾	572706
	M 54 (PR-3S) ³⁾	572708
WeeConPress	M 15	570110
Inox Gas	M 18	570120
	M 22	570130
	M 28	570140
	M 35	570150
	M 42 (PR-3S) ³⁾	572706
	M 54 (PR-3S) ³⁾	572708
WeeConFlex	TH 16*	570460
MVR	TH 20*	570470
	TH 26*	570475
	TH 32	570480
	TH 40	570485
	TH 50 (S)	572400
	TH 63 (S)	572405
WEFA PLASTIC	H 16*	570320
WEFATHERM-PRESS	H 20*	570350
	H 26*	570370
	H 32	570380
WEM	H 16*	570320
	U 16*	570765
WIELAND	TH 14*	570455
cuprotherm	TH 16*	570460
CTX	TH 18*	570465
	TH 20*	570470
	TH 26*	570475

Система	контур	Арт.-№
Winkler	TH 14*	570455
	TH 16*	570460
	TH 18*	570465
	TH 20*	570470
	TH 26*	570475
	TH 32	570480
	TH 40	570485
	TH 50 (S)	572400
WKS-Press	TH 14*	570455
	TH 16*	570460
	TH 17*	570462
	TH 20*	570470
	TH 26*	570475
	TH 32	570480
	TH 40	570485
XtraConnect	F 16*	570715
	F 20*	570725
	F 26*	570730
	F 32	570735
	H 16*	570320
	H 20*	570350
	H 26*	570370
	H 32	570380
	TH 16*	570460
	TH 20*	570470
	TH 26*	570475
	TH 32	570480
	U 16*	570765
	U 20*	570775
(NW 26)	U 25*	570780
	U 32	570785
	VP 16*	570910
	VP 20*	570915
(NW 26)	VP 25*	570920
	VP 32	570925
Zetaesse	TH 14*	570455
Multistrato	TH 16*	570460
EUROPEX	TH 18*	570465
	TH 20*	570470
	TH 26*	570475
	TH 32	570480
	U 14*	570760
	U 16*	570765
	U 18*	570770
	U 20*	570775
Zetaesse	TH 14*	570455
Multistrato	TH 16*	570460
ISOPEX	TH 18*	570465
	TH 20*	570470
	TH 26*	570475
	TH 32	570480
	U 14*	570760
	U 16*	570765
	U 18*	570770
	U 20*	570775
Zetaesse Rame	TH 14*	570455
HydroSAN	TH 16*	570460
	TH 20*	570470
	U 14*	570760
	U 16*	570765
	U 20*	570775
Zetaesse Rame	TH 14*	570455
ThermoSAN	TH 16*	570460
	TH 20*	570470
	U 14*	570760
	U 16*	570765
	U 20*	570775
ZEWOTHERM	TH 16*	570460
	TH 17*	570462
	TH 20*	570470
	TH 26*	570475
	TH 32	570480
	TH 40	570485
	TH 50 (S)	572400
	TH 63 (S)	572405
ZURN	US 3/4"	571450
INDUSTRIES	US 1/2"	571455
ZURN PEX	US 3/4"	571460
	US 1"	571465
	US 1 1/4"	571470
	US 1 1/2"	571475
	US 2"	571477

Системы пресс-фитинга для газопроводов могут быть опрессованы только обозначенными в таблице желтым цветом пресс-клещами/пресс-кольцами. Соблюдайте принятые нормы.

* Данные пресс-клещи подходят и к ручному радиальному прессу REMS Eco-Press. Соблюдайте принятые нормы.

1) Могут применяться только обжимные клещи, начиная с маркировки „108“ (1 квартал 2008), „208“ (2 квартал 2008 г.). Обозначение отпечатано на всех пресс-клещах.

2) Для этой системы пресс-фитингов, не разрешен ручной пресс-инструмент.

3) Для привода пресс-колец необходимы промежуточные клещи, см. стр. 132.

4) Фитинги из бронзы следует запрессовывать пресс-шайбами с запрессовочным контуром VUSR, фитинги из меди и из нержавеющей стали следует запрессовывать пресс-шайбами с запрессовочным контуром VUSF.

5) Для фиксации подходящих пресс-вставок.

Пригодность пресс-инструмента REMS для систем пресс-фитингов: состояние на: 04.02.2011. Актуальное положение Вы найдёте в интернете:

www.rems.de → Загрузка → Каталоги → REMS каталог.

Пресс-клещами/пресс-кольцами для иных систем пресс-фитингов – по запросу.

REMS пресс-клещи

Оснастка для радиальных прессов REMS (кроме REMS Мини) также подходит к радиальным прессам других производителей



Пресс-клещи REMS с двумя вращающимися однокорпусными пресс-колодками. Самая популярная стандартная конструкция.



Пресс-клещи REMS (4G) с 2 параллельно расположенными пресс-сегментами на шарнирах для прямого прессования средних диаметров.



Пресс-клещи REMS (S) с одним неподвижным и двумя вращающимися на шарнирах пресс-сегментами, для средних диаметров.



Пресс-шайба REMS (PR-3S) с 3 запрессовочными сегментами, установленными на поворотном шарнирном кольце, для осуществления запрессовок больших размеров, к которым предъявляются особые требования. Оптимальное прессование обеспечивается радиально управляемым движением пресс-сегментов, с промежуточными клещами.



Пресс-клещи REMS (PR-3B) с 3 «плавающими» пресс контурами для обжима фитингов больших размеров, к которым предъявляются особые требования. Оптимальный обжим благодаря радиально направляющему движению «плавающих» пресс контуров, с промежуточной фиксацией.

Оснастка

Наименование	Арт.-№
Промежуточные клещи Z2 для приведения в действие пресс-колец REMS (PR-3S) 42–54 мм	572795
Промежуточные клещи Z4 для приведения в действие пресс-колец REMS (PR-3B) 75 мм	572801
Промежуточные клещи Z5 для приведения в действие пресс-колец REMS (PR-3B) VF/VR 64–108 мм и VUSF/VUSR 2½–4"	572802
Стальной чемодан с вкладышем для 6 пресс-клещей (до Ø 35 мм/1" и пресс-клещей U 40, U 50, TH 40, F 40, F 50, G 40, VUS 1½")/отрезных клещей и отделом для трубореза до 42 мм	570295
Стальной чемодан с вкладышем для 2 пресс-клещей (M 42 (4G), M 54 (4G), V 42, V 54, H 40, H 40 A, VUS 1½", VUS 2")	570290
Стальной чемодан с вкладышем для промежуточных клещей с пресс-колец M 42 (PR-3S) и M 54 (PR-3S) или пресс-колец SA 42 (PR-3S) и M 54 (PR-3S).	572810



Подтверждение пригодности

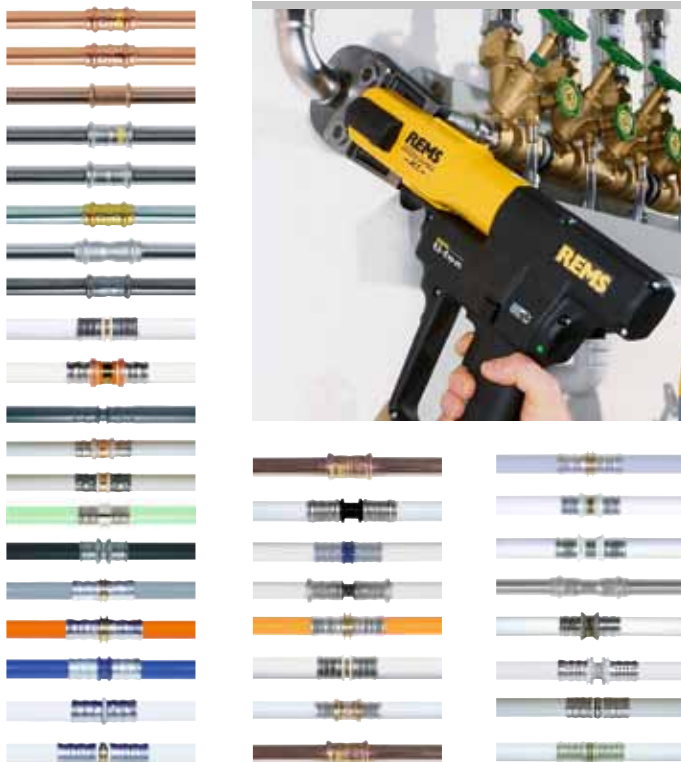

Соглашения об ответственности
смотри страницу 134.

Как правило, пригодность пресс-инструмента подтверждается самим изготовителем пресс-инструмента. Более того, пригодность пресс-инструмента REMS была дополнительно подтверждена самими изготовителями/распространителями систем пресс-фитинга, а также независимой технической испытательной инстанцией.

Подтверждение пригодности изготовителем/распространителем системы

Более 90 % упомянутых изготовителей/распространителей систем пресс-фитинга испытали пресс-клещи REMS и подтвердили их пригодность для своих систем.

Подтверждение пригодности независимой технической испытательной инстанцией

Пригодность пресс-клещей для других систем пресс-фитинга была подтверждена независимой технической испытательной инстанцией:

Экспертиза от инстанции TÜV

Имеется на Geberit Mepla, Geberit Mapress C-Stahl, Geberit Mapress Edelstahl, Geberit Mapress Kupfer, Nussbaum Cupress, Nussbaum Optipress, Uponor Unipipe, Viega-'profipress', Viega-'profipress G', Viega-'sanfix P', Viega-'sanpress', Viega-'Viegatherm P', Wavin Tigris. Экспертиза от инстанции TÜV подтверждает пригодность пресс-инструмента REMS для изготовления безупречно конформальной прессовки по этим системам, причём как в комбинации с пресс-клещами REMS, так и с пресс-клещами других изготовителей/распространителей.

Пригодность по DVGW W 534 (питьевая вода)

Пресс-соединения, изготовленные посредством применения инструментов компании REMS, были проверены Государственным институтом по контролю материалов в г. Дармштадт или Институтом по контролю материалов федеральной земли Северный Рейн-Вестфалия по рабочему предписанию W 534 Немецких специалистов водо- и газоснабжения (DVGW). Для этого испытания данные институты были уполномочены DVGW. Был исследован поперечный разрез пресс-соединения систем пресс-фитинга Geberit Mapress Edelstahl, Raccorderie Metalliche inoxPRES, Uponor Unipipe и Viega-'profipress'. В результате проверки установлено, инструменты REMS подходят для изготовления пресс-соединений по этим системам.



Питьевая вода

Пригодность по DVGW VP 614 / 625 или prEN 1254-7 (Газ)

Испытания качества обжима пресс фитингов сделанных пресс инструментом проводились TÜV или Лабораторией испытания материалов Северного Рейна – Вестфалии, или Центром Исследования Немецкого союза специалистов водо- и газоснабжения (DVGW) в Карлсруэ по нормативам DVGW VP 614/625 или BSI (UK) согласно prEN 1254-7. На испытания были представлены разрезы запрессовок систем запрессовки Geberit Mapress Edelstahl Gas, Geberit Mapress Kupfer Gas, Henco Gas, IBP >B<press Gas, Pegler Yorkshire X-Press Copper Gas, Uponor MLC-G, Viega Profipress G, Viega Pexfit Fosta G, Viega Sanpress INOX G. Результат испытаний гласит, что инструменты для запрессовки REMS пригодны для безупречного изготовления запрессовок больше в соответствии с требованиями данных систем запрессовки.



Газ

Соглашение об ответственности



Продукция немецкого производства

Надежно и прочно: REMS – это первый независимый от системы производитель машин и инструментов, соответствующих Соглашению принятия ответственности за качество обжима пресс клещами.

Существует соглашение об ответственности между

союзом специалистов по сантехнике, отоплению и кондиционированию (Zentralverband Sanitär Heizung Klima),
Rathausallee 6, D-53757 St. Augustin, ниже именуемым "ZVSHK",

Федеральным союзом специалистов по отоплению, кондиционированию и санитарно-техническим строительным системам (Bundesindustrieverband Heizungs-, Klima-, Sanitärtechnik/Technische Gebäudesysteme e. V.), Weberstraße 33, D-53113 Bonn, ниже именуемым "BHKs",

Союзом немецких предприятий по кондиционированию и вентиляции (Verband Deutscher Kälte-Klima-Fachbetriebe e. V.),
Kaiser-Friedrich-Straße 7, D-53113 Bonn, ниже именуемым "VDKF",

Швейцарско-Лихтенштейнским Строительно-техническим Союзом (Schweizerisch-Liechtensteinischen Gebäudetechnikverband),
Auf der Mauer 11, CH-8023 Zürich, ниже именуемым "suissetec"

Федеральным союзом специалистов по сантехнике, отоплению и вентиляции (Bundesinnung der Sanitär-, Heizungs- und Lüftungstechnik),
Schaumburgergasse 20/4, A-1040 Wien, ниже именуемым "B.S.H.L.".

Центральный Союз специалистов по сантехнике, отоплению и кондиционированию (ZVSHK), Федеральный Союз специалистов по отоплению, кондиционированию и санитарно-техническим строительным системам (BHKs), Союз немецких предприятий по кондиционированию и вентиляции (VDKF), а также Швейцарско-Лихтенштейнский строительно-технический Союз (suissetec) и Федеральным союзом специалистов по сантехнике, отоплению и вентиляции (B.S.H.L.) в интересах отрасли, заключили с компанией REMS-WERK Christian Foll und Sohne GmbH & Co KG (REMS) соглашение об ответственности на радиальные прессы:

- Ручной радиальный пресс REMS Eco-Press
- Аккумуляторный радиальный пресс REMS Mini-Press ACC
- Электрический радиальный пресс REMS Power-Press E
- Электрогидравлический радиальный пресс REMS Power-Press
- Электрогидравлический радиальный пресс REMS Power-Press ACC
- Аккумуляторный радиальный пресс REMS Akku-Press
- Аккумуляторный радиальный пресс REMS Akku-Press ACC
- Пресс клещи (пресс губки) REMS
- Пресс клещи (пресс губки) Мини REMS.

С заключением соглашения REMS стал первым, независимым от производителей систем пресс фитингов, изготовителем станков и инструментов, который заключил соглашение об ответственности на пресс инструмент.

Заключение соглашения произошло на основе успешного сотрудничества между REMS и отраслью, равно как и ее организациями. Пользоваться услугами, по данному соглашению, правомочны все самостоя-

тельные отраслевые фирмы и частные предприниматели (далее предприятия SHK), внесенные в список отрасли, если они на момент выявления дефекта состояли членом областного отраслевого объединения специалистов SHK, которое в свою очередь являлось членом земельного союза ZVSHK.

Пользоваться услугами по данному соглашению правомочны все самостоятельные отраслевые фирмы и частные предприниматели (далее предприятия SHK- сантехника, отопление, кондиционирование), внесенные в список отрасли, если они на момент выявления дефекта состояли членом областного отраслевого объединения специалистов по сантехнике, отоплению и климатике, которое в свою очередь являлось членом земельного союза ZVSHK.

Пользоваться услугами, по данному соглашению, правомочны все самостоятельные отраслевые фирмы и частные предприниматели (далее предприятия SHK- сантехника, отопление, кондиционирование), внесенные в список отрасли, если они на момент выявления дефекта состояли членом областного отраслевого объединения специалистов по сантехнике, отоплению и климатике, которое в свою очередь являлось членом земельного союза BHKs.

По соглашению с VDKF пользоваться услугами правомочны все внесенные в список промышленных предприятий производителей холодильного оборудования либо специализированные предприятия (далее - «предприятия холодильного и кондиционерного оборудования»), если они на момент выявления дефекта являются постоянными членами VDKF.

Пользоваться услугами по данному соглашению с suissetec правомочны все отраслевые фирмы если они на момент выявления дефекта состояли членом suissetec (именуемым "TGA-Unternehmen").

Подтверждается работоспособность в соответствии с Соглашением B.S.H.L. для всех монтажных компаний (далее предприятия SHK) если они на момент выявления дефекта являются активными членами B.S.H.L.

В том случае, если упомянутые радиальные прессы имеют дефект конструкции, производственные дефекты или дефект материала, руководство по эксплуатации содержит ошибочную информацию, и заказчик обнаруживает неисправность, ответственность за которую является предприятию холодильного и кондиционерного оборудования либо предприятие, занимающееся инженерным оборудованием, компания REMS берет на себя ответственность по факту, независимо от норм установленных законом дополнительно за последствия негерметичности в соответствии с определениями соглашения.

Соглашение об ответственности действительно независимо от того, какие системы пресс фитинга используются с прессовальным инструментом REMS. Актуальное соответствие пресс инструментов REMS пресс фитинговым системам можно проверить в интернете по адресу: www.rems.de → Загрузка → Каталоги → REMS каталог.

REMS отрезные клещи М

Оснастка для радиальных прессов REMS (кроме REMS Мини) также подходит к радиальным прессам других производителей

Мощные отрезные клещи М из кованной и особо прочной специальной стали для резки шпилек.

Сталь, нержавеющая сталь

Расчитаны на нагрузку 4.8 (400 Н/мм²) М 6–М 12

REMS отрезные клещи М – легкая резка шпилек.

Переворачиваемые отрезные насадки для удвоенного срока эксплуатации.

Отрезные насадки, изготовленные с высокой точностью на обрабатывающих центрах с АЧПУ, отрезают шпильки чётко, без грата.

Режущие вставки М с прецизионным резьбовым контуром, изготовленные на станке с ЧПУ для точной захвата шпильки в процессе резки. Детали клещей, режущие вставки и специально сконструированные и закаленные режущие кромки высокой точности для резки без образования заусенцев.

Шпильку можно сразу после резки без дополнительной обработки винтить в резьбовое соединение трубного хомута или накрутить на нее гайку.

Отрезное устройство сконструировано в форме пресс клещей (патент EP 1 459 825, патент US 7,284,330). Подходят для всех радиальных прессов (кроме радиального пресса Мини), а также для радиальных прессов других производителей. Все обозначенные * пресс клещи выпускаются в соответствии с существующими патентами (Патент EP 1 223 008, Патент US 6,739,172) и подходят для ручного радиального привода REMS Эко-Пресс.

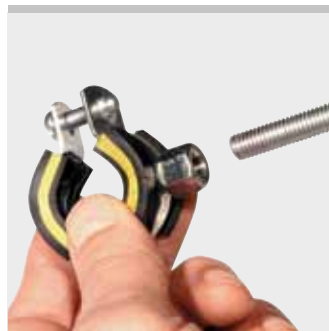

Комплект поставки

REMS отрезные клещи М. Отрезные клещи со сменными режущими насадками для стали, нержавеющей стали, М 6–М 12. В картонной упаковке.

Наименование	для шпилек	Арт.-№
REMS Отрезные клещи М 6*	М 6	571890
REMS Отрезные клещи М 8*	М 8	571895
REMS Отрезные клещи М 10	М 10	571865
REMS Отрезные клещи М 12	М 12	571870



Продукция немецкого производства



Патент EP 1 223 008
Патент US 6,739,172
Патент EP 1 459 825
Патент US 7,284,330

Оснастка

Наименование	для шпилек	Арт.-№
Отрезной комплект М 6 (2 шт.)	М 6	571891
Отрезной комплект М 8 (2 шт.)	М 8	571896
Отрезной комплект М 10 (2 шт.)	М 10	571866
Отрезной комплект М 12 (2 шт.)	М 12	571871
Стальной чемодан с вкладышем для 6 отрезных клещей/пресс-клещей отделом для трубореза до 42 мм		570295



REMS Кабелерез

Оснастка для радиальных прессов REMS (кроме REMS Мини) также подходит к радиальным прессам других производителей

Из кованной специальной стали с высоким содержанием углерода для резки электрических кабелей ≤ 300 мм² (D 30 мм)

REMS Кабелерез – Резать электрические кабели – это просто!

Из кованной специальной стали с высоким содержанием углерода.

Сменные лезвия с особо точной геометрией, изготовленные на обрабатывающем центре с АЧПУ, для длительного срока эксплуатации. Широкий диапазон резки.

Подходят для всех радиальных прессов (кроме радиального пресса Мини), а также для радиальных прессов других производителей.



Продукция немецкого производства



Комплект поставки

REMS Кабелерез. Кабелерез со сменными резцами (2 штуки) для резки электрических кабелей ≤ 300 мм² (D 30 мм). В картонной упаковке.

	Арт.-№
	571887

Оснастка

Наименование	Арт.-№
Лезвия (2 штуки)	571889



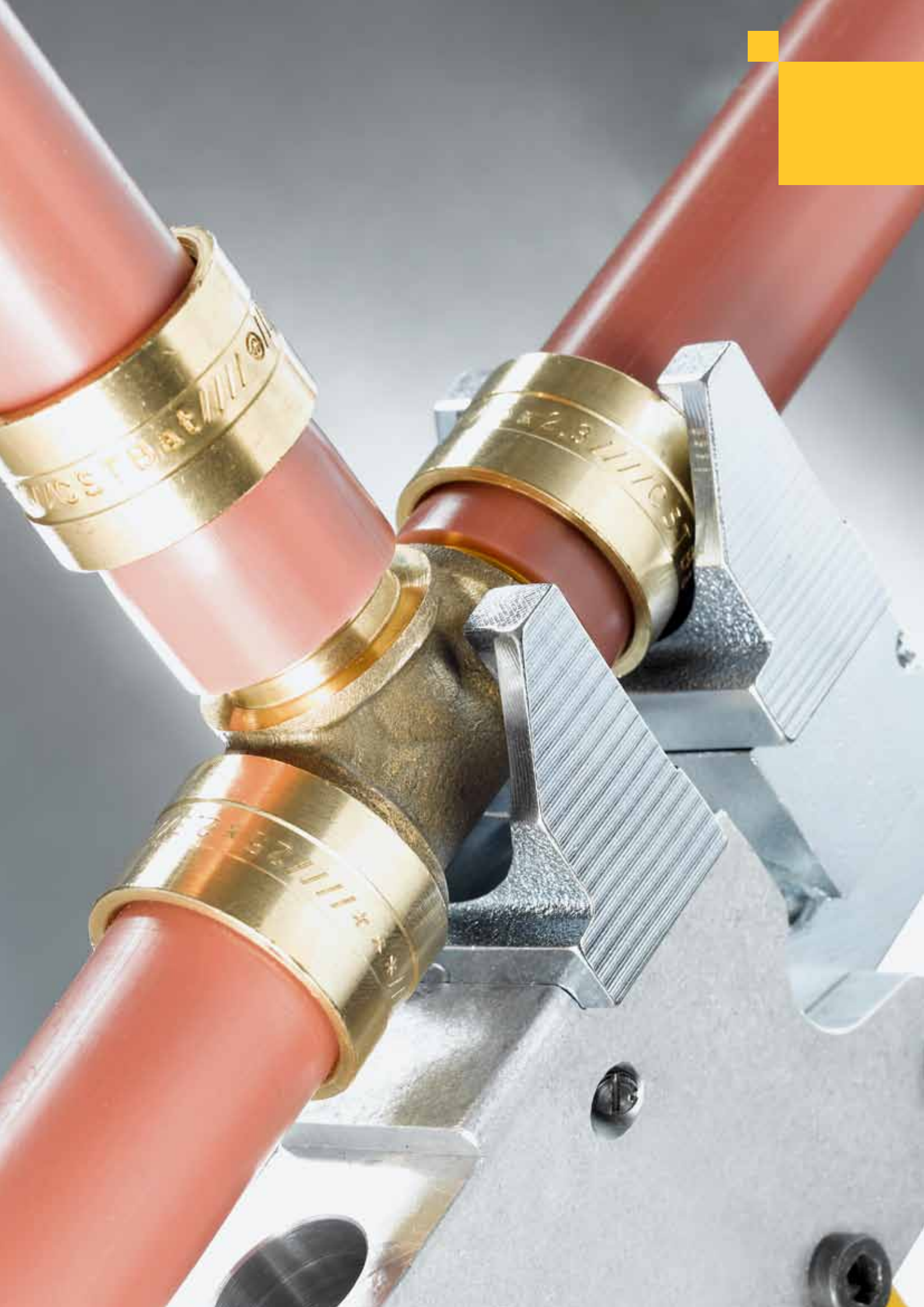

Аксиальные прессы



Аккумуляторный
аксиальный пресс 25 / 25 L

138



Ручной аксиальный пресс

140



Аккумуляторный
аксиальный пресс 40

143

Компактный, удобный аккумуляторный электроинструмент для изготовления соединений. Технология Li-Ion. Для аккумуляторных и сетевых приводов.

Аксиальный пресс D 12–40 мм

REMS Акс-Пресс 25 ACC – универсальный, до D 40 мм. Сверхлегкий, сверхмалый, сверхудобный. С автоматическим возвратом. Оптимальное распределение веса для работы одной рукой. Вращающийся рабочий модуль. Полный ассортимент REMS легко меняющихся пресс губок.

Системное преимущество

Пресс губки подходят для REMS Акс-Пресс НК, REMS Акс-Пресс Н, REMS Акс-Пресс 25 и REMS Акс-Пресс 25 L. Что упрощает их хранение.

Пресс-головки на все стандартные системы

Полный ассортимент пресс головок REMS для всех распространенных систем натяжной гильзой. (стр. 141 – 142). Быстрозамена без смен инструмента. Пресс-головки выдерживают очень большую нагрузку, изготовлены из кованой и особо закаленной спецстали. Пресс-головки REMS специфичны и соответствуют требованиям каждой отдельной системы с натяжной гильзой. Благодаря этому гарантировано изготовление безупречных соединений. В зависимости от системы с натяжной гильзой один комплект составляют 2 одинаковые, 2 разные или 3 разные пресс-головки.

Конструкция

Сверхлегкий, сверхмалый, сверхудобный. Привод REMS Акс-Пресс 25 весом всего 2,9 кг, длиной всего 29 см. Привод REMS Акс-Пресс 25 L весом всего 3,1 кг, длиной всего 32 см. REMS Акс-Пресс 25 и REMS Акс-Пресс 25 L с длиной хода поршня 40 мм. REMS Акс-Пресс 25 с заданным положением обжимной головки для прессования соединений с натяжной гильзой с межосевым расстоянием < 82 мм за один заход. REMS Акс-Пресс 25 L с регулируемым положением обжимной головки для прессования соединений с натяжной гильзой с межосевым расстоянием < 116 мм за один заход и для двойного прессования. Многофункциональный, оптимальное распределение веса для работы одной рукой. Приспособлен для работы в стесненных условиях. Эргономичный корпус и ручка. Вращающийся рабочий модуль для проведения работ в труднодоступных местах. Удлинитель для увеличения расстояния зажима на соединителе распорных втулок, также для двойных запрессовок, как дополнительная оснастка. Для аккумуляторных и сетевых приводов. Электронный контроль зарядки с защитой от глубокого разряда и индикатором заряженности с 2-цветным светодиодом.

Привод

Большая сила запрессовки для быстрой, безупречной прессовки. Мощный электрогидравлический привод с автоматическим возвратом (ACC), с аккумуляторным двигателем, 14,4 В, 420 Вт, планетарным редуктором, эксцентриковым поршневым насосом и компактной мощной гидравлической системой.

Работа от аккумулятора или от сети

Аккумулятор Li-Ion 14,4 В 1,3 Ач или аккумулятор Li-Ion 14,4 В 2,2 Ач. Мощный и легкий. На 20 % быстрее и на 30 % легче по сравнению с никель-кадмиевой технологией 12 В. Высокая емкость аккумулятора, на 50 % больше сжатий по сравнению с никель-кадмиевой технологией 12 В. Контроллер температуры (NTC) обеспечивает защиту от перегрева и перегрузки. Быстро-зарядное устройство (время зарядки 1 час). Никакого эффекта «памяти» для достижения максимальной мощности аккумулятора. В качестве аксессуара блок питания от сети Li-Ion 230 В вместо аккумулятора Li-Ion 14,4 В.

Расширение

Различные трубные расширители и полный ассортимент расширительных головок REMS для типовых распорных втулок (стр. 148 – 150).



← ACC →

Automatic Circuit Control

с принудительной подачей и контролем зарядки

напр.
aquatherm,
Brasstech,
General Fittings,
IVT,
Prandelli,
REHAU,
REVEL,
ROTEX,
TECE,
Würth



← ACC →

Automatic Circuit Control

с принудительной подачей и контролем зарядки

напр.
AC-FIX,
Barbi,
EUROP FLUIDES
MAXITUB,
SURE HISPANIA,
THISA



Продукция немецкого
производства

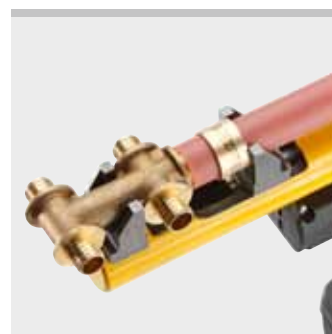

REMS Акс-Пресс 25 / 25 L ACC

Аккумуляторный аксиальный пресс с автоматическим возвратом

Комплект поставки

REMS Акс-Пресс 25 ACC базовый пакет. Аккумуляторный, аксиальный пресс для изготовления соединений с натяжной гильзой D 12–40 мм. Ход 40 мм, для запрессовки натяжных соединений с межосевым расстоянием ≤ 82 мм. Для привода обжимных головок REMS. Электрогидравлический привод с аккумуляторным двигателем, 14,4 В, 420 Вт, планетарным редуктором, эксцентриковым поршневым насосом и компактной мощной гидравлической системой. Переключатель безопасности. Аккумулятор Li-Ion 14,4 В, 2,2 Ач, быстрозарядное устройство Li-Ion/Ni-Cd 230 Вт, 50–60 Гц, 65 Вт. Без пресс-головок. В прочном стальном чемодане.

Арт.-№
573033

Инструменты, рассчитанные на другое сетевое напряжение на заказ.



Комплект поставки

REMS Акс-Пресс 25 L ACC базовый пакет. Аккумуляторный, аксиальный пресс для изготовления соединений с натяжной гильзой D 12–40 мм. Ход 40 мм, для запрессовки натяжных соединений с межосевым расстоянием ≤ 116 мм. Для привода обжимных головок REMS. Электрогидравлический привод с аккумуляторным двигателем, 14,4 В, 420 Вт, планетарным редуктором, эксцентриковым поршневым насосом и компактной мощной гидравлической системой. Переключатель безопасности. Аккумулятор Li-Ion 14,4 В, 2,2 Ач, быстрозарядное устройство Li-Ion/Ni-Cd 230 Вт, 50–60 Гц, 65 Вт. Без пресс-головок. В прочном стальном чемодане.

Арт.-№
573034

Инструменты, рассчитанные на другое сетевое напряжение на заказ.



Комби Set

Компактный и легкий Комби Set, состоящий из REMS Акс-Пресс 25 ACC и REMS Акку-Экс-Пресс П ACC. Для быстрого, удобного расширения труб и для запрессовки соединений с натяжной гильзой с расстоянием ≤ 82 мм. Подробности о REMS Акку-Экс-Пресс П ACC см. на стр. 149. **Преимущество:** только 1 стальной ящик для REMS Акс-Пресс 25 ACC и REMS Акку-Экс-Пресс П ACC, расширительных и натяжных головок. Преимущество в цене.

Комплект поставки

REMS Акс-Пресс 25 ACC / Акку-Экс-Пресс П ACC Комби Set базовый. Компактный и легкий Комби Set, состоящий из REMS Акс-Пресс 25 ACC для соединений с натяжной гильзой Ø-40 мм, с подачей 40 мм, для запрессовки соединений с натяжной гильзой с расстоянием ≤ 82 мм и REMS Акку-Экс-Пресс П ACC для быстрого расширения пластиковых и многослойных труб Ø 12–40 мм. 2 ионно-литиевых аккумулятора 14,4 В, 1,3 Ач; быстрозарядное устройство для ионно-литиевых/никель-кадмиевых аккумуляторов 230 В, 50–60 Гц, 65 Вт. Без натяжных головок. Без расширительных головок. В прочном стальном ящике

Арт.-№
573035

Инструменты, рассчитанные на другое сетевое напряжение на заказ.



Оснастка

Наименование	Арт.-№
Пресс-головки смотрите стр. 141–142.	
Расширительные головки П страница 150.	
REMS Акс-Пресс 25 ACC машина, без аккумулятора	573003
REMS Акс-Пресс 25 L ACC машина, без аккумулятора	573004
REMS Акку-Экс-Пресс П ACC машина, без аккумулятора	575008
Аккумулятор Li-Ion 14,4 В, 1,3 Ач	571540
Аккумулятор Li-Ion 14,4 В, 2,2 Ач	571550
Быстрозарядное устройство Li-Ion/Ni-Cd 230 В	571560
Адаптер Li-Ion 230 В для работы от сети вместо ионно-литиевого аккумулятора 14,4 В	571565
Стальной чемодан с вкладышем	578290
Стальной чемодан с вкладышем для аккумуляторного аксиального пресса и аккумуляторного расширителя	573284



Универсальный ручной аксиальный пресс для изготовления соединений с натяжной гильзой.

Аксиальный пресс D 12–32 мм

REMS Акс-Пресс НК – универсально до D 22 мм.
Сверхлегкий, сверхмалый, сверхудобный.
Всего 1,1 кг.

REMS Акс-Пресс Н – универсально до D 32 мм.
Удобный и легкий. Всего 1,4 кг.

Полный ассортимент REMS легко меняющихся пресс губок.

Системное преимущество

Пресс губки подходят для REMS Акс-Пресс НК, REMS Акс-Пресс Н, REMS Акс-Пресс 25 и REMS Акс-Пресс 25 L. Что упрощает их хранение.

Пресс-головки

Полный ассортимент натяжных губок REMS для всех типовых систем с натяжной гильзой (стр. 141–142). На выбор пресс-головки REMS с фиксацией шпонками для крепления стандартных пресс-вкладышей. Пресс-головки, рассчитанные на высокие нагрузки, из кованой и особо закаленной стали. Пресс-головки REMS специфицированы для каждой системы и соответствуют требованиям системы с натяжной гильзой. Таким образом гарантируется конформное, надежное прессование.

Конструкция

Компактный, приспособленный для строительства. Удобный и легкий. Привод REMS Ax-Press НК всего лишь 1,1 кг. Привод REMS Ax-Press Н всего лишь 1,4 кг. Возможно применять в любых местах, работать одной рукой, в узких местах. Ход 66 мм. Быстрая подача и быстрый возврат обеспечивают легкое и быстрое выполнение работы. Выбираемое положение натяжной головки (патент ES 2 273 563, патент FR 05 03513, заявка на патент DE подана) для запрессовки соединений с натяжной гильзой с расстоянием ≤ 161 мм за один заход и для двойных запрессовок. Натяжные головки и вставки быстро заменяются, без инструмента. Надежная посадка натяжных головок и вставок с системой пружинной фиксации.

Расширение

Различные трубные расширители и полный ассортимент расширительных головок REMS для типовых распорных втулок (стр. 148–150).

Патент ES 2 273 563
Патент FR 05 03513
Патент DE заявлено



напр.
AC-FIX,
aquatherm,
Barbi,
Comap,
PB TUB,
RIQUIER,
ROTEX,
SURE HISPANIA,
TECE,
THISA,
VELTA-EUROJAUGE



Продукция немецкого производства



Комплект поставки

REMS Акс-Пресс привод НК. Ручной аксиальный пресс предназначенный для натяжных соединений D 12–22 мм. Ход 66 мм. С быстрой подачей и быстрым обратным ходом. В картоне.

	Арт.-№	
	574302	

Комплект поставки

REMS Акс-Пресс привод Н. Ручной аксиальный пресс для натяжных соединений D 12–32 мм. Ход 66 мм. С быстрой подачей и быстрым обратным ходом. В картоне.

	Арт.-№	
	574300	

Оснастка

Наименование	Арт.-№	
REMS пресс губки смотри стр. 141–142.		
Сумка для привода REMS Акс-Пресс НК/Н и пресс-головок	574436	
Чемодан для привода REMS Акс-Пресс НК и пресс-головок	574352	
Стальной чемодан REMS Акс-Пресс НК и пресс-головок	574430	



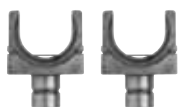

REMS пресс головки с редуцированными насадками

Наименование	применение
Пресс головки Basic 20 (компл)	Для трубных фитингов 22 мм и стандартных систем натяжных фитингов наружный Ø 20 мм
Пресс головки Basic 25 (компл)	Для трубных фитингов 25 мм и стандартных систем натяжных фитингов наружный Ø 25 мм
Пресс головки Basic 32 (компл)	Для трубных фитингов 32 мм и стандартных систем натяжных фитингов наружный Ø 30 мм



REMS пресс-головки для тройников, уголков, гребенок, переходных фитингов

Наименование	применение
Пресс головки UNI T/L (штука)	для тройников, угольников, распределителей в комплекте с последующими пресс-головками; для переходных фитингов в комплекте с резьбовым калибром



REMS резьбовые калибры переходных фитингов

Наименование	для переходных фитингов (дюйм)	Арт.-№
Резьбовые калибры 3/8"	3/8	573647
Резьбовые калибры 1/2"	1/2	573648
Резьбовые калибры 3/4"	3/4	573649



REMS Акс-Пресс 40

Аккумуляторный аксиальный пресс

Компактный, удобный аккумуляторный гидравлический инструмент для изготовления соединений с натяжной и запрессовывающей муфтой. Технология Li-Ion. Для аккумуляторных и сетевых приводов.

Аксиальный пресс D 12–32 мм

REMS Акс-Пресс 40 Li-Ion привод, без аккумулятора.

Полный ассортимент пресс-головок REMS на все котлирующиеся системы с натяжной и запрессовывающей муфтой. Быстросъемны без дополнительного инструмента. Пресс-головки выдерживают очень большую нагрузку, изготовлены из кованой и особо закаленной спецстали. Пресс-головки REMS специфицированы для каждой пресс-системы и соответствуют требованиям данной пресс-системы с натяжной муфтой. Благодаря этому гарантирована безупречно конформальная, надежная прессовка. В зависимости от пресс-системы с натяжной муфтой один комплект составляют 2 одинаковые, 2 разные или 3 разные пресс-головки.

Исполнение

Компактный, удобный, легкий. Приводной двигатель с аккумулятором весит всего 5,5 кг. Многофункциональный, оптимальное распределение веса для работы одной рукой, приспособлен для работы в труднодоступных местах. Без кабеля. Эргономически оформленный корпус удобен для работы. Вращающийся рабочий модуль также приспособлен для работ в труднодоступных местах. Для аккумуляторных и сетевых приводов. Электронный контроль зарядки с защитой от глубокого разряда и индикатором заряженности с 2-цветным светодиодом.

Привод

Большая прессовочная сила для быстрой, безупречной прессовки. Мощный электрогидравлический привод с аккумуляторным двигателем, 14,4 В, 380 Вт, планетарным редуктором, эксцентриковым поршневым насосом и компактной мощной гидравлической системой. выходной мощности.

Работа от аккумулятора и от сети Страница 119.

Комплект поставки

REMS Акс-Пресс 40 Li-Ion Сет. Аккумуляторный, аксиальный пресс для изготовления соединений с натяжной и запрессовывающей муфтой D 12–32 мм. Электрогидравлический привод с аккумуляторным двигателем, 14,4 В, 380 Вт, планетарным редуктором, эксцентриковым поршневым насосом и компактной мощной гидравлической системой. Переключатель безопасности. Аккумулятор Li-Ion 14,4 В, 2,2 Ач, быстрозарядное устройство Li-Ion/Ni-Cd 230 Вт, 50–60 Гц, 65 Вт. Пресс-головки REMS соответствуют требованиям каждой системы с натяжной гильзой. В прочном стальном чемодане.

Наименование	Система с натяжной муфтой	Арт.-№
Set ME 16-20-26	CONVAL, Brasstech Raptor/Metalpex/Raptor 2/Aluplast, General Fittings Serie 5400, Georg Fischer pfc ALUPEX-EXPRESS/Alupex Gas-System	573061 573064
Set LR 20-22-25	Logstor	573064
Базовый пакет	Без пресс-головок	573060

Оснастка

REMS Пресс-головки

Система с натяжной гильзой	Пресс-головка (Компл)	Арт.-№
Brasstech Raptor/Metalpex/ Raptor 2/ Aluplast	ME 14	573100
	ME 16	573102
	ME 20	573106
	ME 26	573108
CONVAL	ME 14	573100
	ME 16	573102
	ME 20	573106
	ME 26	573108
General Fittings Serie 5400	ME 14	573100
	ME 16	573102
	ME 20	573106
	ME 26	573108
Georg Fischer pfc ALUPEX-EXPRESS/ Alupex Gas System	ME 14	573100
	ME 16	573102
	ME 20	573106
	ME 26	573108
Logstor	ME 16	573102
	LR 20	573430
	LR 22	573432
	LR 25	573434
	LR 28	573436
LR 32	573438	
Наименование	Арт.-№	
REMS Акс-Пресс 40 Li-Ion машина, без аккумулятора	573006	
Аккумулятор Li-Ion 14,4 В, 2,2 Ач	571550	
Быстрозарядное устройство Li-Ion/Ni-Cd 230 В	571560	
Адаптер Li-Ion 230 В для работы от сети вместо ионно-литиевого аккумулятора 14,4 В	571565	
Стальной чемодан с вкладышем	573282	



Продукция немецкого производства





Расширение Отбортовка

	Ручной расширитель медных труб	146
	Расширительные головки для меди	146
	Аккумуляторный расширитель медных труб	147
	Трубный расширитель для работы одной рукой	148
	Ручной расширитель пластиковых труб	148
	Аккумуляторный расширитель пластиковых труб	149
	Расширительные головки П	150
	Аккумуляторный расширитель для систем Q & E	152
	Электрогидравлический трубный расширитель Q & E	153
	Ручной расширитель/отбортовщик	154
	Ручной электрический отбортовщик труб / Ручной электрический расширитель труб	155

REMS Экс-Пресс Си

Ручной расширитель труб

Проверенный и качественный инструмент для расширения и калибровки труб для монтажа труб без фитингов.

Мягкие медные трубы $s \leq 1,5$ мм D 8–42 мм
D $\frac{3}{8}$ –1 $\frac{1}{8}$ "

Мягкие алюминиевые трубы
Мягкие прецизионные стальные трубы $s \leq 1,2$ мм D 8–42 мм
D $\frac{3}{8}$ –1 $\frac{1}{8}$ "

Мягкие нержавеющие стальные трубы $s \leq 1$ мм D 8–42 мм
D $\frac{3}{8}$ –1 $\frac{1}{8}$ "

REMS Экс-Пресс Си – Делайте муфты сами.
6-ти гранный расширительный шип для равномерного, центрированного расширения. Экстра длинные муфты благодаря сегментам для соединения труб DVGW. Головки с калибрующей ступенькой, подходят также на расширители других производителей.

Экономическое преимущество

Монтаж труб без фитингов. Никаких издержек на фитинги, хранение, доставку. Экономия мест спайки, материала и рабочего времени.

Исполнение

Прочный высококачественный инструмент. Устойчивые на кручение расширительные клещи с эргономическими рукоятками для лёгкого расширения. 6-ти гранный расширительный шип для равномерного, центрированного расширения. Длинная направляющая расширительного шипа, обратный ход шипа под воздействием пружины.

Расширительные головки

Быстросменные. Экстра длинные сегменты благодаря экстра длинным муфтам для безупречного соединения труб DVGW.



Продукция немецкого производства

Комплект поставки

REMS Экс-Пресс Си Сет. Ручной расширитель труб D 8–42 мм, D $\frac{3}{8}$ –1 $\frac{1}{8}$ ". Мягкие медные трубы D 8–42 мм, D $\frac{3}{8}$ –1 $\frac{1}{8}$ ", $s \leq 1,5$ мм, мягкие алюминиевые трубы и мягкие прецизионные стальные трубы D 8–42 мм, D $\frac{3}{8}$ –1 $\frac{1}{8}$ ", $s \leq 1,2$ мм, мягкие нержавеющие трубы D 8–42 мм, D $\frac{3}{8}$ –1 $\frac{1}{8}$ ", $s \leq 1$ мм. Расширительные клещи. Расширительные головки для труб в мм или дюймах. В прочном стальном чемодане.

Наименование	Арт.-№
Сет 12-15-18-22	150000
Сет 12-15-22-28	150005
Сет 15-18-22-28	150006
Сет 12-15-18-22-28	150007
Сет 12-14-16-18-22	150010
Сет $\frac{3}{8}$ - $\frac{1}{2}$ - $\frac{5}{8}$ - $\frac{3}{4}$ - $\frac{7}{8}$ -1 $\frac{1}{8}$ "	150017
Сет $\frac{1}{2}$ - $\frac{5}{8}$ - $\frac{7}{8}$ -1 $\frac{1}{8}$ "	150018
Сет $\frac{3}{8}$ - $\frac{1}{2}$ - $\frac{5}{8}$ - $\frac{7}{8}$ "	150019
Сет $\frac{3}{8}$ - $\frac{1}{2}$ - $\frac{5}{8}$ - $\frac{3}{4}$ - $\frac{7}{8}$ -1"	150020



Оснастка

Наименование	Трубы D мм/дюйм	Арт.-№
Расширительные головки для меди (подходит для REMS Акку-Экс-Пресс Си АСС и расширительных щипцов других изготовителей)	8	150100
	10	150105
	12	150110
	14	150120
	15	150125
	16	150130
	18	150140
	20	150145
	22	150150
	24	150155
	25	150160
	26	150165
	28	150170
	30	150175
	32	150180
	34	150185
	35	150190
	36	150195
	40	150205
	42	150210
		$\frac{3}{8}$ "
	$\frac{1}{2}$ "	150225
	$\frac{5}{8}$ "	150230
	$\frac{3}{4}$ "	150235
	$\frac{7}{8}$ "	150240
	1"	150245
	1 $\frac{1}{8}$ "	150250
Расширительные клещи Си		150500
Стальной чемодан с вкладышем		150600



REMS Akku-Экс-Пресс Cu ACC

Аккумуляторный расширитель труб с автоматическим возвратом

Компактный, удобный электроинструмент для быстрого, простого расширения и калибровки труб для монтажа труб без фитингов. Технология Li-Ion. Для аккумуляторных и сетевых приводов.

Мягкие медные трубы $s \leq 1,5$ мм D 8–42 мм
D $\frac{3}{8}$ – $1\frac{3}{4}$ "

Мягкие алюминиевые трубы
Мягкие прецизионные стальные трубы $s \leq 1,2$ мм D 8–42 мм
D $\frac{3}{8}$ – $1\frac{3}{4}$ "

Мягкие нержавеющие стальные трубы $s \leq 1$ мм D 8–42 мм
D $\frac{3}{8}$ – $1\frac{3}{4}$ "

REMS Akku-Экс-Пресс Cu ACC – быстрое и простое расширение с электроприводом до D 42 мм. С автоматическим возвратом.

Самостоятельное изготовление муфт. Конусный расширительный шип для равномерно отцентрированного расширения. Особо длинная муфта согласно нормативам DVGW. Расширительные головки и калибровочные насадки, подходят и к инструменту других изготовителей.

Экономическое преимущество

Монтаж труб без фитингов. Никаких издержек на фитинги, хранение, доставку. Уменьшение количества паек, материала и рабочего времени.

Расширительные головки для всех типовых систем
Быстросменные. Экстра длинные сегменты благодаря экстра длинным муфтам для безупречного соединения труб DVGW.

Конструкция

Сверхлегкая, сверхмалая, сверхудобная. Привод с аккумулятором, всего 2,5 кг. Привод с расширительной головкой, длина всего 30 см. Многофункциональный, оптимальное распределение веса для работы одной рукой. Приспособлен для работы в труднодоступных местах. Эргономичный корпус и ручка. Для аккумуляторных и сетевых приводов. Электронный контроль зарядки с защитой от глубокого разряда и индикатором заряженности с 2-цветным светодиодом. Конусный расширительный шип (угол конуса 18°) для равномерно отцентрированного расширения. Длинная направляющая расширительного шипа, обратный ход шипа под воздействием пружины.

Привод

Большая расширяющая сила для быстрого, безупречного расширения. Мощный электрогидравлический привод с автоматическим возвратом (ACC), с аккумуляторным двигателем, 14,4 В, 420 Вт, планетарным редуктором, эксцентриковым поршневым насосом и компактной мощной гидравлической системой. выходной мощности.

Работа от аккумулятора или от сети

Страница 149.

Комплект поставки

REMS Akku-Экс-Пресс Cu ACC базовый пакет. Аккумуляторный трубный расширитель для быстрого и удобного расширения и калибровки труб. Мягкие медные трубы D 8–42 мм, D $\frac{3}{8}$ – $1\frac{3}{4}$ " , $s \leq 1,5$ мм, мягкие алюминиевые трубы, мягкие прецизионные стальные трубы, D 8–42 мм, D $\frac{3}{8}$ – $1\frac{3}{4}$ " , $s \leq 1,2$ мм, мягкие трубы из нержавеющей стали D 8–42 мм, D $\frac{3}{8}$ – $1\frac{3}{4}$ " , $s \leq 1$ мм. Электрогидравлический привод с аккумуляторным двигателем, 14,4 В, 420 Вт, планетарным редуктором, эксцентриковым поршневым насосом и компактной мощной гидравлической системой. Переключатель безопасности. Аккумулятор Li-Ion 14,4 В, 1,3 Ач, быстрозарядное устройство Li-Ion/Ni-Cd 230 Вт, 50–60 Гц, 65 Вт. Без расширительных головок. В прочном стальном чемодане.

	Арт.-№
	575016

Инструменты, рассчитанные на другое сетевое напряжение на заказ.

Оснастка

Наименование	Арт.-№
Расширительные головки для меди смотрите стр. 146.	
REMS Akku-Ex-Press Cu ACC Привод, без аккумулятора	575006
Аккумулятор Li-Ion 14,4 В, 1,3 Ач	571540
Аккумулятор Li-Ion 14,4 В, 2,2 Ач	571550
Быстрозарядное устройство Li-Ion/Ni-Cd 230 В	571560
Адаптер Li-Ion 230 В для работы от сети вместо ионно-литиевого аккумулятора 14,4 В	571565
Стальной чемодан с вкладышем	578290



Продукция немецкого производства



REMS Экс-Пресс Н

Трубный расширитель для работы одной рукой

Прочный, компактный качественный инструмент для расширения труб. Для работы одной рукой.

РЕХ-трубы серии S 5 согласно ISO 4065 D 12–40 мм

REMS Экс-пресс Н – универсальный до D 40 мм.

Прочный, компактный, качественный инструмент. Очень легкий, всего 0,7 кг. Расширительный шип для равномерного центрированного расширения. Устойчивые на кручение расширительные клещи для легкого расширения. Для работы одной рукой.



Продукция немецкого производства



Комплект поставки

REMS Экс-Пресс Н. Трубный расширитель для работы одной рукой, для труб серии PEX S 5 согласно ISO 4065 D 12–40 мм. В картоне.

	Арт.-№
	150550

REMS Экс-Пресс П

Ручной расширитель труб

Надёжный качественный инструмент для расширения труб.

Пластмассовые трубы, трубные соединения D 12–32 мм

REMS Экс-Пресс П – для расширения труб. Конический расширительный шип для равномерно центрированного расширения.

Исполнение

Надёжный высококачественный инструмент. Устойчивые на кручение расширительные клещи с эргономическими рукоятками для лёгкого расширения. Конический расширительный шип (угол конуса 18°) для равномерного, центрированного расширения. Длинная направляющая расширительного шипа, обратный ход шипа под воздействием пружины.

Расширительные головки для всех типовых систем
 Полный ассортимент расширительных головок REMS П на все котлирующиеся системы с натяжной муфтой (страница 150). Быстросменные насадки. Расширительные головки REMS специфицированные и соответствуют требованиям данной системе с натяжной муфтой. Благодаря этому происходит безупречное конформальное и надёжное расширение.



Продукция немецкого производства

Комплект поставки

REMS Экс-Пресс П Сет. Ручной расширитель для пластмассовые труб, трубных соединений D 12–32 мм. Расширительные клещи REMS Экс-Пресс П. Расширительные головки П для труб в мм. В прочном стальном чемодане.

Наименование	Натяжные системы	Арт.-№
Set AT P 16-20-25	aquatherm SHT PB/ PE-Rohre	150021
Set AT V 16-20-25	aquatherm SHT Mehrschicht- Metallverbundrohre	150033
Set IV 16-20-25	IVT PRINETO, Würth PRINETO	150026
Set RH HAS 17-20-25	REHAU RAUTHERM S (REHAU HAS)	150027
Set RH HIS 16-20-25	REHAU RAUTITAN flex/gas flex/pink/his	150028
Set RH MKV 16-20-25	REHAU RAUTITAN stabil/gas stabil	150022
Set RH 16-20-25	REHAU RAUTHERM (série S 5), REHAU (GBR) EVERLOC	150029
Set RO VA 16-20-25	ROTEX	150023
Set TC 16-18/20-25	TECE TECEflex	150025
Set TC 16-20L-25	TECE TECEflex	150030

При выборе расширительных и пресс-головок учитывайте разницу толщины стенки трубы (S) на основе системы и/или национального рынка, смотрите страницу 150.

Оснастка

Наименование	Арт.-№
Расширительные головки П страница 150.	
Расширительные клещи REMS Экс-Пресс П (Угол конуса 18°)	150510
Стальной чемодан с вкладышем	150600

напр.
aquatherm,
IVT,
REHAU,
REVEL,
ROTEX,
TECE,
Würth



REMS Akku-Экс-Пресс П АСС

Аккумуляторный расширитель труб с автоматическим возвратом

Компактный, удобный электроинструмент для быстрого, простого расширения для монтажа труб без фитингов. Технология Li-Ion. Для аккумуляторных и сетевых приводов.

Пластмассовые трубы, трубные соединения D 12–40 мм

REMS Akku-Экс-Пресс П АСС – Быстрое и простое расширение с электроприводом до D 40 мм. С автоматическим возвратом. Конический расширительный щип для равномерно центрированного расширения.

Расширительные головки для всех типовых систем
 Полный ассортимент расширительных головок REMS П на все котлирующиеся системы с натяжной муфтой (страница 150). Быстросменные насадки. Расширительные головки REMS специфицированные и соответствуют требованиям данной системе с натяжной муфтой. Благодаря этому происходит безупречное конформальное и надежное расширение.

Конструкция

Сверхлегкий, сверхмалый, сверхудобный. Привод с аккумулятором всего 2,5 кг. Привод с расширительной головкой, длина всего 30 см. Многофункциональный, оптимальное распределение веса для работы одной рукой, приспособлен для работы в труднодоступных местах. Эргономичный корпус и ручка. Для аккумуляторных и сетевых приводов. Электронный контроль зарядки с защитой от глубокого разряда и индикатором заряженности с 2-цветным светодиодом. Конический расширительный щип (угол конуса 18°) для равномерного, центрированного расширения. Длинная направляющая расширительного шипа, обратный ход шипа под воздействием пружины.

Привод

Большая расширяющая сила для быстрого, безупречного расширения. Мощный электрогидравлический привод с автоматическим возвратом (ACC), с аккумуляторным двигателем, 14,4 В, 420 Вт, планетарным редуктором, эксцентриковым поршневым насосом и компактной мощной гидравлической системой. выходной мощности.

Работа от аккумулятора или от сети

Аккумулятор Li-Ion 14,4 В 1,3 Ач или аккумулятор Li-Ion 14,4 В 2,2 Ач. Мощный и легкий. На 20 % быстрее и на 30 % легче по сравнению с никель-кадмиевой технологией 12 В. Высокая емкость аккумулятора, на 50 % больше расширений по сравнению с никель-кадмиевой технологией 12 В. Контроллер температуры (NTC) обеспечивает защиту от перегрева и перегрузки. Быстрозарядное устройство (время зарядки 1 час). Никакого эффекта «памяти» для достижения максимальной мощности аккумулятора. В качестве аксессуара блок питания от сети Li-Ion 230 В вместо аккумулятора Li-Ion 14,4 В.



Продукция немецкого производства

Комплект поставки

REMS Akku-Экс-Пресс П АСС базовый пакет. Аккумуляторный трубный расширитель для быстрого расширения пластиковых и соединительных труб D 12–40 мм. Электрогидравлический привод с аккумуляторным двигателем, 14,4 В, 420 Вт, планетарным редуктором, эксцентриковым поршневым насосом и компактной мощной гидравлической системой. Переключатель безопасности. Аккумулятор Li-Ion 14,4 В, 1,3 Ач, быстрозарядное устройство Li-Ion/Ni-Cd 230 В, 50–60 Гц, 65 Вт. Без расширительных головок. В прочном стальном чемодане.

	Арт.-№
	575018

Инструменты, рассчитанные на другое сетевое напряжение на заказ.

Оснастка

Наименование	Арт.-№
Расширительные головки П страница 150.	
REMS Akku-Экс-Пресс П АСС Привод, без аккумулятора	575008
Аккумулятор Li-Ion 14,4 В, 1,3 Ач	571540
Аккумулятор Li-Ion 14,4 В, 2,2 Ач	571550
Быстрозарядное устройство Li-Ion/Ni-Cd 230 В	571560
Адаптер Li-Ion 230 В для работы от сети вместо ионно-литиевого аккумулятора 14,4 В	571565
Стальной чемодан с вкладышем	578290

напр.
 aquatherm,
 IVT,
 REHAU,
 REVEL,
 ROTEX,
 TECE,
 Würth



Выберите Ваши расширительные головки сами!

Выберите для этого необходимую систему с натяжной муфтой в ниже-следующей таблице и затем выберите нужные Вам расширительные головки.

REMS Расширительные головки П

Полный ассортимент расширительных головок REMS П на все котлирующиеся системы с натяжной муфтой. Быстро заменяются без дополнительного инструмента. Расширительные головки REMS специфицированы для каждой пресс-системы и соответствуют требованиям данной пресс-системы с натяжной муфтой. Благодаря этому происходит безупречное конформальное, точное расширение. Привод посредством REMS Экс-Пресс П (угол конуса 18°), REMS Акку-Экс-Пресс П АСС и подходящими клещами других производителей.

Система с расш. гильзой	Головка П D × s	Арт.-№	
aquatherm SHT PB/PE-Rohre	AT P 16 × 2,0	150842	
	AT P 20 × 2,0	150882	
	AT P 25 × 2,3	150912	
	AT P 32 × 2,9	150951	
aquatherm SHT Mehrschicht- Metallverbundrohre	AT V 16 × 2,4	150843	
	AT V 20 × 2,6	150883	
	AT V 25 × 2,7	150913	
	AT V 32 × 3,2	150957	
	AT V 40 × 3,5	150958	
IVT PRINETO	IV 16 × 2,2/2,8	150845	
	IV 20 × 2,8/3,4	150885	
	IV 25 × 3,5/4,0	150914	
	IV 32 × 4,4/4,9	150943	
Prandelli Plus¹⁾	PR 16 × 3,0	150953	
	PR 20 × 3,5	150954	
REHAU RAUTHERM (série S 5)	RH 12 × 1,1	150812	
	RH 16 × 1,5	150846	
	RH 20 × 1,9	150886	
	RH 25 × 2,3 (RH HAS 25x2,3)	150915	
	RH 32 × 2,9 (RH HAS 32x2,9)	150944	
REHAU RAUTHERM S (REHAU HAS)	RH HAS 17 × 2,0	150868	
	RH HAS 20 × 2,0	150887	
	RH HAS 25 × 2,3	150915	
	RH HAS 32 × 2,9	150944	
REHAU RAUTITAN flex/ RAUTITAN gas flex/ RAUTITAN pink/ RAUTITAN his	RH HIS 16 × 2,2	150849	
	RH HIS 20 × 2,8	150888	
	RH HIS 25 × 3,5	150916	
	RH HIS 32 × 4,4	150945	
	RH HIS 40 × 5,5	150946	
REHAU RAUTITAN stabil/ RAUTITAN gas stabil	RH MKV 16,2 × 2,6	150858	
	RH MKV 20 × 2,9	150897	
	RH MKV 25 × 3,7	150926	
	RH MKV 32 × 4,7	150952	
	RH MKV 40 × 6,0	150947	
REHAU (GBR) EVERLOC	RH 16 × 1,5	150846	
	RH 20 × 1,9	150886	
	RH 25 × 2,3 (RH HAS 25x2,3)	150915	
	RH 32 × 2,9 (RH HAS 32x2,9)	150944	
REVEL	RH HIS 16 × 2,2	150849	
	RH HIS 20 × 2,8	150888	
	RH HIS 25 × 3,5	150916	
	RH HIS 32 × 4,4	150945	
ROTEX	RO VA 12 × 2,0	150814	
	RO VA 16 × 2,2	150851	
	RO VA 20 × 2,8	150890	
	RO VA 25 × 3,5	150918	
	RO VA 32 × 4,4	150919	
TECE TECEflex	TC 12/14	150826	для металлопластиковой трубы TECEflex-MV 14 и TECEflex-PE-X-труб D 12 × 1,1 мм / D 14 × 2,0 мм для металлопластиковой трубы TECEflex-MV 16 и TECEflex-PE-X-труб D 16 × 1,5 мм / D 16 × 2,0 мм / D 16 × 2,2 мм для металлопластиковой трубы TECEflex-MV 20 (D 20 × 2,8 мм) и TECEflex-PE-X-труб D 18 × 2,0 мм / D 20 × 2,8 мм для металлопластиковой трубы TECEflex-MV 20 L (D 20 × 2,0 мм) и TECEflex-PE-X-труб 20 L (D 20 × 1,9 мм / D 20 × 2,0 мм) для металлопластиковой трубы TECEflex-MV 25 и TECEflex-PE-X-труб D 25 × 3,5 мм для металлопластиковой трубы TECEflex-MV 32
	TC 16	150855	
	TC 18/20	150894	
	TC 20 L	150895	
	TC 25	150923	
	TC 32	150950	
Würth PRINETO	IV 16 × 2,2/2,8	150845	
	IV 20 × 2,8/3,4	150885	
	IV 25 × 3,5/4,0	150914	
	IV 32 × 4,4/4,9	150943	



При выборе расширительных и пресс-головок учитывайте разницу толщины стенки трубы (S) на основе системы и/или национального рынка. Расширительные головки REMS на другие системы пресс-фитинга с натяжной муфтой на запрос.

¹⁾ Привод только посредством расширителя REMS Экс-Пресс P.

Компактный, удобный электроинструмент для быстрого, простого расширения труб и колец системы Uponor Quick & Easy. Технология Li-Ion. Для аккумуляторных и сетевых приводов.

Расширение D 16–40 мм
D ½–1½

REMS Akku-Экс-Пресс Q&E ACC – Быстрое и простое расширение с электроприводом до D 40 мм. Сверхлегкий, сверхмалый, сверхудобный. С автоматическим возвратом. Для Uponor Quick & Easy.

Расширительные головки

Широкий диапазон расширения до Ø 40 мм. Автоматическое пошаговое расширение до достижения заданного расширительной головкой значения. Применение оригинальных расширительных головок Uponor Quick & Easy, вручную и гидравлически.

Конструкция

Сверхлегкая, сверхмалая, сверхудобная. Привод с аккумулятором, всего 2,6 кг. Привод с обжимной головкой, длина всего 30 см. Многофункциональный, оптимальное распределение веса для работы одной рукой, приспособлен для работы в труднодоступных местах. Эргономичный корпус и ручка. Для аккумуляторных и сетевых приводов. Электронный контроль зарядки с защитой от глубокого разряда и индикатором заряженности с 2-цветным светодиодом.

Привод

Большая расширяющая сила для быстрого, безупречного расширения. Мощный электрогидравлический привод с автоматическим возвратом (ACC), с аккумуляторным двигателем, 14,4 В, 420 Вт, планетарным редуктором, эксцентриковым поршневым насосом и компактной мощной гидравлической системой. выходной мощности.

Работа от аккумулятора или от сети

Аккумулятор Li-Ion 14,4 В 1,3 Ач или аккумулятор Li-Ion 14,4 В 2,2 Ач. Мощный и легкий. На 20 % быстрее и на 30 % легче по сравнению с никель-кадмиевой технологией 12 В. Высокая емкость аккумулятора, на 50 % больше расширений по сравнению с никель-кадмиевой технологией 12 В. Контроллер температуры (NTC) обеспечивает защиту от перегрева и перегрузки. Быстрозарядное устройство (время зарядки 1 час). Никакого эффекта «памяти» для достижения максимальной мощности аккумулятора. В качестве аксессуара блок питания от сети Li-Ion 230 В вместо аккумулятора Li-Ion 14,4 В.



Всего 2,3 кг!



Automatic Circuit Control

с принудительной подачей и контролем зарядки



Продукция немецкого производства

Комплект поставки

REMS Akku-Экс-Пресс Q&E ACC Li-Ion Базовый пакет. Аккумуляторный расширитель для труб/колец систем Uponor Quick & Easy D 16–40 мм, D ½–1½". Электрогидравлический привод с аккумуляторным двигателем, 14,4 В, 420 Вт, планетарным редуктором, эксцентриковым поршневым насосом и компактной мощной гидравлической системой. Переключатель безопасности. Аккумулятор Li-Ion 14,4 В, 1,3 Ач, быстрозарядное устройство Li-Ion/Ni-Cd 230 Вт, 50–60 Гц, 65 Вт. Без расширительных головок. В прочном стальном чемодане.

	Арт.-№
	575015

Внимательно ознакомьтесь с инструкцией. Аккумуляторный расширитель для других систем по запросу. Другие сетевые напряжения по запросу.

Оснастка

Наименование	Арт.-№
REMS Akku-Ex-Press Q&E ACC Li-Ion Привод, без аккумулятора	575005
Аккумулятор Li-Ion 14,4 В, 1,3 Ач	571540
Аккумулятор Li-Ion 14,4 В, 2,2 Ач	571550
Быстрозарядное устройство Li-Ion/Ni-Cd 230 В	571560
Адаптер Li-Ion 230 В для работы от сети вместо ионно-литиевого аккумулятора 14,4 В	571565
Стальной чемодан с вкладышем	578290



REMS Пауэр-Экс-Пресс Q&E ACC

Электрогидравлический трубный расширитель с автоматическим возвратом

Компактный, удобный электроинструмент для быстрого, простого расширения труб и колец системы Uponor Quick & Easy.

Расширение	D 16–63 мм D ½–2” s ≤ 5,8 мм
------------	------------------------------------

REMS Пауэр-Экс-Пресс Q&E ACC – Быстрое и простое расширение с электроприводом до D 63 мм. С автоматическим возвратом. Для Uponor Quick & Easy.

Расширительные головки

Широкий диапазон расширения до Ø 63 мм. Автоматическое пошаговое расширение до достижения заданного расширительной головкой значения. Применение оригинальных расширительных головок Uponor Quick & Easy D 16–63 мм, D ½–2”, вручную и гидравлически. Расширительное устройство для монтажа оригинальных расширительных головок Uponor Quick & Easy 54–63 мм, 2”. Расширительное устройство для монтажа оригинальных расширительных головок Uponor Quick & Easy 16–40 мм, ½–1½”, в комплекте оснастки.

Конструкция

Компактный, прочный, соответствующий требованиям строй площадки. Небольшой вес и стройная конструкция выгодно отличают его от других машин. Вес всего 5,3 кг. Везде используемый, с удобным захватом для руки, удобный для работы на весу, над головой, в стесненных условиях. Оптимальная балансировка веса. Эргономически проработанная и сбалансированная форма с удобным захватом.

Привод

Большая расширяющая сила для быстрого, безупречного расширения. Мощный электрогидравлический привод с автоматическим возвратом (ACC), с надежным универсальным двигателем, 450 Вт, планетарным редуктором, эксцентриковым поршневым насосом и компактной мощной гидравлической системой. Переключатель безопасности.



Продукция немецкого производства

Комплект поставки

REMS Power-Ex-Press Q&E ACC Basic-Pack. Электрогидравлический трубный расширитель для труб/колец систем Uponor Quick & Easy D 16–63 мм, D ½–2”, s ≤ 5,8 мм. Электрогидравлический привод с автоматическим возвратом, с надежным универсальным двигателем, 230 В, 50–60 Гц, 450 Вт, редуктором, не требующим технического обслуживания с проскальзывающей предохранительной муфтой и системой подачи с трапециевидным штифтом. Расширительное устройство 54–63 мм, 2”. Без расширительных головок. В картоне.

	Арт.-№
	575017

Внимательно ознакомьтесь с инструкцией. Аккумуляторный расширитель для других систем по запросу. Другие сетевые напряжения по запросу.

Оснастка

Наименование	Арт.-№
Переходник 16–40 мм, ½–1½” для крепления оригинальных расширительных головок Uponor Quick & Easy 16–40 мм, ½–2”	575100
Стальной чемодан с вкладышем	570280



Экономичный профессиональный инструмент для изготовления Т-образных отводов для бесфитингового монтажа.

Твёрдые и мягкие медные трубы D 10–22 мм
D $\frac{3}{8}$ – $\frac{7}{8}$ "
s ≤ 1,5 мм

REMS Хуррикан X – делайте Т-образные отводы сами. Экономичный. В том числе и на уже смонтированном трубопроводе.

Системное преимущество

Только один вид отбортовочного инструмента для REMS Хуррикан X, REMS Хуррикан и REMS Твист/Хуррикан. Простое, малозатратное складское хранение.

Издержки

Никаких издержек при изготовлении Т-образных отводов, монтаже и постав-ках. Экономия рабочего времени. Надёжное крепление труб.

Исполнение

Компактный, удобный, легкий. Многофункциональный, приспособлен для работы одной рукой, отбортовка также и на уже смонтированном трубопроводе. Сверлильная головка для точного сверления, подходит к любому дрели, ограничитель глубины сверления соответствует размеру Т-образного соединения. Удобный фиксатор для крепления держателя инструмента на трубе.

Отбортовочный инструмент

Специальная конструкция развальцовочного инструмента гарантирует равномерную, не портящую материала работу без грата/заусенцев и з азубрин. Поэтому не нужно никакой последующей обработки.

Привод

Посредством обычной трещётки или торцевого ключа на 11 или гаечным ключом. При покупке привода REMS Твист/Харрикэн переоснащается в электрический отбортовщик.



Продукция немецкого производства

Комплект поставки

REMS Хуррикан X Сет. Ручной отбортовщик для твёрдых и мягких медных труб D 10–22 мм, D $\frac{3}{8}$ – $\frac{7}{8}$ ", s ≤ 1,5 мм. Фиксатор, державка, сверлильная головка, клещи, смазочное вещество. Отбортовочный инструмент для труб на выбор в мм или дюймах. В прочном чемодане.

Наименование	Арт.-№
Сет 12-15-18-22	151003
Сет 12-14-16-18-22	151004
Сет $\frac{3}{8}$ - $\frac{1}{2}$ - $\frac{5}{8}$ - $\frac{3}{4}$ - $\frac{7}{8}$ "	151005



Оснастка

Наименование	Трубы D мм/дюйм	Арт.-№
Отбортовщик	10	151105
	12	151110
	14	151120
	15	151125
	16	151130
	18	151140
	20	151145
	22	151150
	$\frac{3}{8}$ "	151155
	$\frac{1}{2}$ "	151160
	$\frac{5}{8}$ "	151165
$\frac{3}{4}$ "	151170	
$\frac{7}{8}$ "	151175	
REMS Твист/Хуррикан Привод с прижимом		151400
Клещи для фиксации державки		076117
Державка		151200
Сверлильная головка		151210
Клещи		151230
Трещётка $\frac{1}{2}$"		074021
Торцевой ключ на 11		074041
Смазочное вещество		151240
Чемодан с вкладышем		151618



Экономичный профессиональный электроинструмент для изготовления Т-образных отводов для бесфитингового монтажа.

Твёрдые и мягкие медные трубы D 10–22 мм
D 3/8–7/8"
s ≤ 1,5 мм

REMS Хуррикан – делайте Т-образные отводы сами. Экономичный. Можно использовать и на уже смонтированном трубопроводе.

Системное преимущество

Только один вид отбортовочного инструмента для REMS Хуррикан X, REMS Хуррикан и REMS Твист/Хуррикан. Простое, малозатратное складское хранение.

Издержки

Никаких издержек при изготовлении Т-образных отводов, монтаже и поставках. Экономия рабочего времени. Надёжное крепление труб.

Исполнение

Компактный, удобный, легкий. Многофункциональный, приспособлен для работы одной рукой, отбортовка также и на уже смонтированном трубопроводе. Сверлильная головка для точного сверления, подходит к любой стандартной дрели, ограничитель глубины сверления соответствует размеру Т-образного соединения. Удобный фиксатор для крепления держателя инструмента на трубе. Клещи для фиксации державки.

Привод

Компактный, прочный, подходит для работы на стройплощадках. Удобный, легкий, весит всего 2 кг. Многофункциональный, приспособлен для работы одной рукой, отбортовка также и на уже смонтированном трубопроводе. Нетребующий технического обслуживания редуктор. Надёжный универсальный двигатель, 620 Вт. Экстремально большой крутящий момент на правом / левом ходу при маленьких оборотах. Привод с шестигранным адаптером.

Отбортовочный инструмент

Специальная конструкция развальцовочного инструмента гарантирует равномерную, не портящую материала работу без грата и зазубрин. Поэтому не нужна никакой последующей обработки.

REMS Твист/Хуррикан

Комплект REMS Твист и REMS Хуррикан экономящая место и вес для изготовления Т-образных отводов и для расширения жестких и мягких медных труб для бесфитингового монтажа. Всего один привод для расширения и отбортовки. Выгода за счёт цены! Страница 157.



Продукция немецкого производства



Комплект поставки

REMS Хуррикан Сет. Электрический расширитель и отбортовщик для твёрдых и мягких медных труб D 10–22 мм, D 3/8–7/8", s ≤ 1,5 мм. Привод с шестигранным адаптером, не требующий технического обслуживания редуктор, универсальный двигатель 230 В, 50–60 Гц, 620 Вт, большой крутящий момент на правом/левом ходу при маленьких оборотах. Фиксатор, державка, сверлильная головка, клещи, смазочное вещество. Отбортовочный инструмент для труб выборочно в мм или дюймах. В прочном чемодане.

Наименование	Арт.-№
Сет 12-15-18-22	151000
Сет 12-14-16-18-22	151010
Сет 3/8-1/2-5/8-3/4-7/8"	151002

Другие сетевые напряжения по запросу.

Оснастка

Наименование	Трубы D мм/дюйм	Арт.-№
Отбортовочный инструмент	10	151105
	12	151110
	14	151120
	15	151125
	16	151130
	18	151140
	20	151145
	22	151150
	3/8"	151155
	1/2"	151160
	5/8"	151165
3/4"	151170	
7/8"	151175	
REMS Твист/Хуррикан Привод с прижимом		151400
Державка		151200
Сверлильная головка		151210
Клещи		151230
Смазочное вещество		151240
Стальной чемодан с вкладышем		151600



Высокопроизводительный, компактный экономичный профессиональный инструмент для расширения труб и бесфитингового монтажа.

Твёрдые и мягкие медные трубы D 12–22 мм
D 3/8–7/8"
s ≤ 1 мм

REMS Твист – Изготавливайте муфты сами. Расширение также и твёрдых медных труб.

Экономия

Никаких издержек монтаже и поставках, даже при расширении твёрдых медных труб, чёткое расширение, без неровностей на краях. Экономия рабочего времени. Надёжное крепление труб. Делайте муфты даже из остатков труб.

Исполнение

Компактный, удобный, легкий. Многофункциональный, приспособлен для работы одной рукой. Никаких установочных работ, без регулировки. Интегрированный развальцовочный инструмент, зажимной элемент для надёжной фиксации трубы в обоих направлениях вращения расширителя.

Привод

Компактный, прочный, подходит для работы на стройплощадках. Удобный, легкий, весит всего 2 кг. Многофункциональный, приспособлен для работы одной рукой, отбортовка также и на уже смонтированном трубопроводе. Нетребующий технического обслуживания редуктор. Надёжный универсальный двигатель, 620 Вт. Большой крутящий момент на правом / левом ходу при маленьких оборотах. Привод с шестигранным адаптером.

Расширяющий инструмент

Быстросменный расширяющий инструмент на каждый диаметр с вращающимся расширяющим щипом для лёгкого и щадящего материал расширения. Без регулировки. Изготовление экзтра длинной, нормированной муфты без отжига за несколько секунд.

REMS Твист/Харрикэн

Комбинация REMS Твист и REMS Харрикэн экономящая место и вес для изготовления Т-образных отводов и для расширения жестких и мягких медных труб для бесфитингового монтажа. Всего один привод для расширения и отбортовки. Выгода засчёт цены! Страница 157.



Продукция немецкого производства

Комплект поставки

REMS Твист Сет. Электрический расширитель для твёрдых и мягких медных труб D 12–22 мм, D 3/8–7/8", s ≤ 1 мм. Привод с шестигранным адаптером, нетребующий технического обслуживания редуктор, универсальный двигатель 230 В, 50–60 Гц, 620 Вт, большой крутящий момент на правом / левом ходу при маленьких оборотах. Привод, фиксатор, державка, смазочное вещество. Расширительный инструмент для труб выборочно в мм или дюймах. В прочном стальном чемодане.

Наименование	Арт.-№
Сет 12-15-18-22	156000
Сет 12-14-16-18-22	156002
Сет 3/8-1/2-5/8-3/4-7/8"	156004

Другие сетевые напряжения по запросу.

Оснастка

Наименование	Трубы D мм/дюйм	Арт.-№
Расширительный инструмент	12	156150
	14	156200
	15	156225
	16	156250
	18	156300
	22	156350
	3/8"	156375
	1/2"	156400
	5/8"	156425
	3/4"	156450
7/8"	156475	
REMS Твист/Хуррикэн Привод с прижимом		151400
Смазочное вещество		151240
Стальной чемодан с вкладышем		151600



REMS Твист/Хуррикан

Ручной электрический отбортовщик труб
Ручной электрический расширитель труб

Лёгкий, компактный электроинструмент для изготовления Т-образных отводов и расширения труб для бесфитингового монтажа. Комбинация REMS Твист и REMS Хуррикан.

Отбортовка:

Твёрдые и мягкие медные трубы D 10–22 мм
D $\frac{3}{8}$ – $\frac{7}{8}$ "
s ≤ 1,5 мм

Расширение:

Твёрдые и мягкие медные трубы D 12–22 мм
D $\frac{3}{8}$ – $\frac{7}{8}$ "
s ≤ 1 мм

REMS Хуррикан – делайте Т-образные отводы сами. Экономичный. Также и на уже смонтированном трубопроводе.

REMS Твист – Изготавливайте муфты сами. Расширение также и твёрдых медных труб.

Экономящий место и вес комби комплект. Всего один привод для расширения и отбортовки. Выгода за счёт цены!

Описание для REMS Хуррикан и REMS Твист (Страницы 155–156).



Продукция немецкого производства

Комплект поставки

REMS Твист/Хуррикан Комби Сет. Электрический расширитель для твёрдых и мягких медных труб. Расширение D 12–22 мм, D $\frac{3}{8}$ – $\frac{7}{8}$ ", s ≤ 1 мм. Отбортовка D 10–22 мм, D $\frac{3}{8}$ – $\frac{7}{8}$ ", s ≤ 1,5 мм. Привод с шестигранным адаптером, не требующий технического обслуживания редуктор, универсальный двигатель 230 В, 50–60 Гц, 620 Вт, экстремально большой крутящий момент на правом/левом ходу при маленьких оборотах. Державка, фиксатор, сверлильная головка, клещи, смазочное вещество. Расширительный и отбортовочный инструмент для труб в мм или дюймах на выбор. В прочном стальном чемодане.

Наименование	Арт.-№
Сет 12-15-18-22	156010
Сет 12-14-16-18-22	156012
Сет $\frac{3}{8}$ – $\frac{1}{2}$ – $\frac{5}{8}$ – $\frac{3}{4}$ – $\frac{7}{8}$ "	156014

Другие сетевые напряжения по запросу.

Оснастка

Наименование	Трубы D мм/дюйм	Арт.-№
Расширительные головки	12	156150
	14	156200
	15	156225
	16	156250
	18	156300
	22	156350
	$\frac{3}{8}$ "	156375
	$\frac{1}{2}$ "	156400
	$\frac{5}{8}$ "	156425
	$\frac{3}{4}$ "	156450
	$\frac{7}{8}$ "	156475
	Отбортовочные губки	10
12		151110
14		151120
15		151125
16		151130
18		151140
20		151145
22		151150
$\frac{3}{8}$ "		151155
$\frac{1}{2}$ "		151160
$\frac{5}{8}$ "		151165
$\frac{3}{4}$ "		151170
$\frac{7}{8}$ "	151175	
REMS Твист/Хуррикан Привод с прижимом		151400
Державка		151200
Сверлильная головка		151210
Клещи		151230
Смазочное вещество		151240
Стальной чемодан с вкладышем		151600



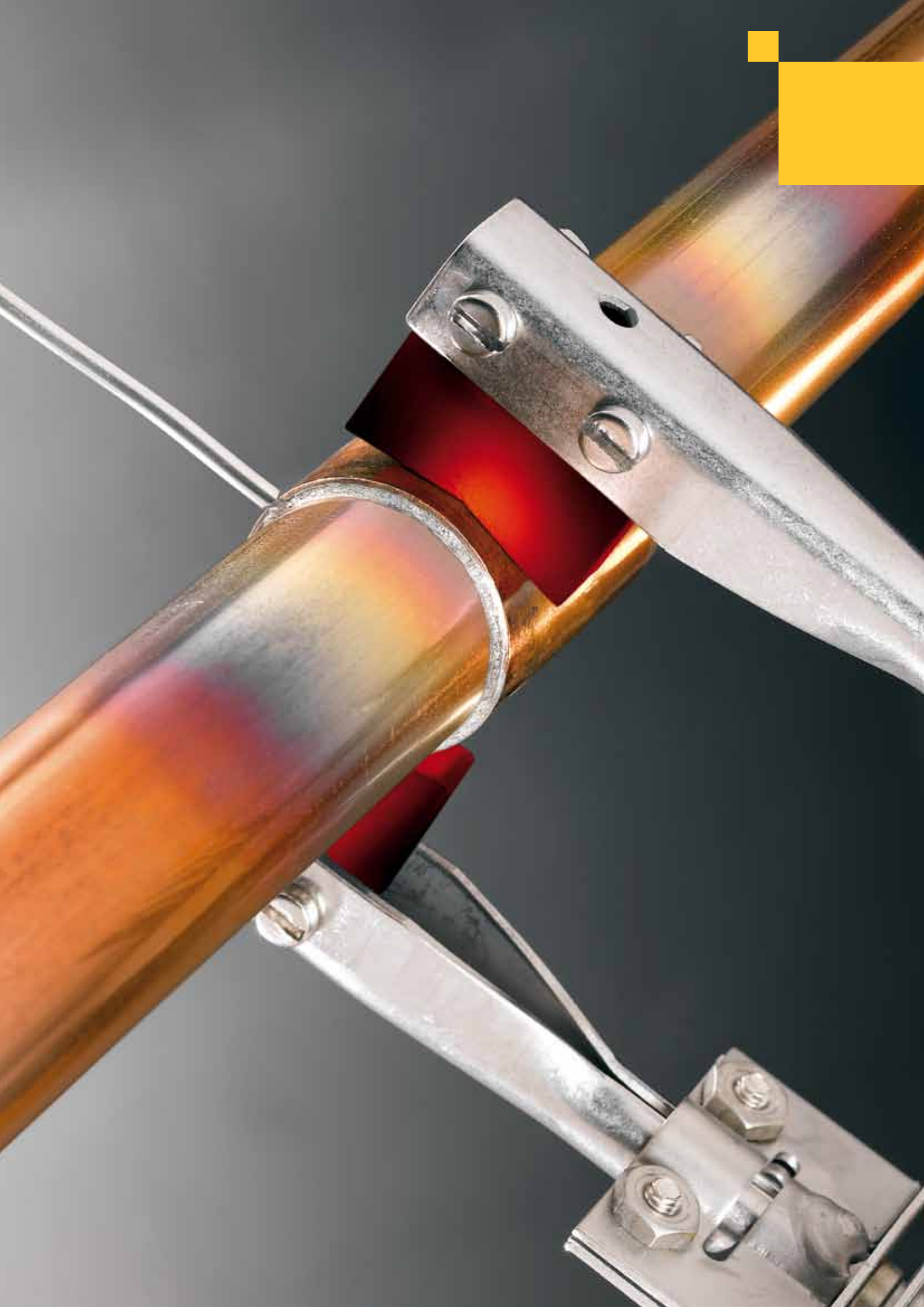

Пайка



Зачищающая губка

160



Электрические паяльные щипцы

160



Электрический аппарат для пайки

161



Турбо-горелка

162



Припой и флюс паста

163

REMS Cu-флис

Зачищающая губка

Не содержащая металла, очень гибкая губка для зачистки мест пайки на медных трубах, фитингах. Также и для других материалов.

REMS Cu-флис – зачистка до блеска согласно DVGW.

Универсальное применение. Не содержит металла. Зачистка до металлического блеска, удаление загрязнений и окислений, согласно DVGW рабочий лист GW 2. Для многократного использования. После стирки опять готов к применению.

Комплект поставки

REMS Cu-флис. Гибкая губка для зачистки мест спайки на медных трубах и фитингах. Упаковка 10 шт.

	Арт.-№	
	160300	



Продукция немецкого производства

REMS Хот Дог 2

Электрические паяльные щипцы

Высокопроизводительный, очень легкий электроприбор для мягкой пайки. Без трансформатора, подключается непосредственно к штепсельной розетке. Для стройплощадки, ремонта.

Пайка мягких медных труб	D 10–28 мм D 3/8–1 1/8"
Мощность нагрева	800°C

REMS Хот Дог 2 – Самые маленькие мощные паяльные щипцы. Супер быстрая пайка без пламени.

Супербыстрая пайка, например, D 18 мм за 15 сек. Невероятно высокая мощность нагрева до 800°C. Для длительной работы. Супер лёгкий и удобный, вес комплекта всего 0,7 кг.



Продукция немецкого производства

Комплект поставки

REMS Хот Дог 2. Электрические щипцы для пайки мягких медных труб D 10–28 мм, D 3/8–1 1/8". 230 В, 50–60 Гц, 440 Вт. Паяльные щипцы, по одному образцу REMS припоя Cu 3 и REMS пасты Cu 3, щётка для чистки. В крепком стальном чемодане с огнеупорным вкладышем.

	Арт.-№	
	163020	

Другие сетевые напряжения по запросу.

Оснастка

Наименование	Арт.-№	
REMS припой страница 163.		
Стальной чемодан с огнезащитной прокладкой	163350	



REMS Контакт 2000

Электрический аппарат для пайки

Компактный, высокопроизводительный электроприбор для мягкой пайки. С безопасным трансформатором. Для стройплощадки, обновления, ремонта.

Пайка мягких медных труб	D 6–54 мм D ¼–2½"
Мощность нагрева	900°C

REMS Контакт 2000 – самый маленький, мощный и быстрый аппарат своего рода. Длина подводящего кабеля клещей 4 м.

Удобный, компактный. Маленький вес. Д × Ш × В: 210 × 150 × 140 мм. Супер быстрая пайка благодаря высокой мощности нагрева (900°C). Эксплуатационная мощность = Эффективная мощность = 2000 Вт! Поэтому пайка так быстра и успешна, например паяет трубу D 18 мм всего за 18 сек. Многофункциональный, даже в труднодоступных местах. Подключается непосредственно к штепсельной розетке. Никакой регулировки тока не требуется. Большой радиус работы благодаря 4-ёх метровому кабелю. Гибкий кожух для защиты кабеля. Регулировка тока пайки независима от влияния температуры окружающей среды. Максимальное использование призматических электродов благодаря их креплению. Электродные штыри приспособлены для работы в труднодоступных местах. Электродные держатели и винты изготовлены из нержавеющей стали.



Максимальное использование призматических электродов благодаря их оптимальному креплению.



Продукция немецкого производства

Комплект поставки

REMS Контакт 2000. Электрический аппарат для мягкой пайки медных труб D 6–54 мм, D ¼–2½". 230 В, 50–60 Гц, 2000 Вт, Регулировочное напряжение 24 В. Большой радиус работы благодаря 4-ёх метровому кабелю, надёжный трансформатор, 2 пары призматических электродов. В картоне.

	Арт.-№
	164011

Другие варианты исполнения по запросу.

Комплект поставки

REMS Контакт 2000 Супер-Пак. Электрический аппарат для мягкой пайки медных труб D 6–54 мм, D ¼–2½". 230 В, 50–60 Гц, 2000 Вт, Выходное напряжение 24 В. Большой радиус работы благодаря 4-ёх метровому кабелю, надёжный трансформатор, 2 пары призматических электродов, 1 пара стержневых электродов, 250 г качественного припоя REMS Cu 3, 250 г качественной пасты REMS Cu 3, 1 труборез REMS PAC Cu-INOX 3–35, упаковка (10 шт.) REMS Ку-филс. В прочном стальном чемодане.

	Арт.-№
	164050

Оснастка

Наименование	Арт.-№
Призматические электроды (Пара)	164111
Призматические электроды с держателем (Пара)	164110
Стержневые электроды (Пара)	164115
Стальной чемодан	164250

REMS припой страница 163.



REMS Блиц

Пропановая турбо-горелка

Удобная пропановая горелка с турбоподдувом и са-моподжигом для быстрой мягкой пайки с экономичным потреблением газа.

Мягкая пайка	D ≤ 35 мм
Нагрев, накал, обжиг, плавление, разморозка и другие термические процессы	
Температура пламени	1950°C

REMS Блиц – быстрая мягкая пайка.

Пьезо-электрический самоподжиг

Никаких поджигающих устройств! Нажал кнопку – загорелась пламя! Отжал кнопку – пламя потухло! Минимальный расход газа, всего 160 г/час!

Исполнение

Удобен, эргономичен, приспособлен для работы одной рукой. Без установок и регулировок. Кнопка-фиксатор для непрерывной работы. Одно универсальное сопло горелки.

Турбо-Пламя

Точечное пламя с турбоподдувом для высокой температуры и супер быстрой пайки.



Комплект поставки

REMS Блиц. Пропановая турбо-горелка, для мягкой пайки D ≤ 35 мм. Пьезо-электрический самоподжиг. Подсоединение G 3/8" LH. Штуцер для шланга и накидная гайка G 3/8" LH. В коробке.

	Арт.-№
	160010

Оснастка

Наименование	Арт.-№
REMS припой страница 163.	
Шланг высокого давления 3 м, G 3/8" LH	152106
Редукционный клапан для 5 или 11 кг газовых баллонов (2 бар)	152109



REMS Мачо

Ацетиленовая турбо-горелка

Удобная газовая горелка с самоподжигом для быстрого мягкой и жёсткой пайки с экономичным потреблением газа.

Медные трубы и т.п.	D ≤ 64 мм
Нагрев, накал, обжиг, плавление, разморозка и другие термические процессы.	
Температура пламени	2500°C

REMS Мачо – максимально быстрая жёсткая пайка.

Пьезо-электрический самоподжиг

Никаких поджигающих устройств! Нажал кнопку – загорелась пламя! Отжал кнопку – пламя потухло! Минимальный расход газа, всего 360 г/час!

Только ацетилен

Инжекторная горелка сжигает кислород воздуха. Поэтому нужен лишь ацетилен.

Исполнение

Удобен, эргономичен, приспособлен для работы одной рукой. Без установок и регулировок. Фиксируемая кнопка для непрерывной работы. Одно универсальное сопло горелки.

Турбо-Пламя

Точечное пламя с турбо поддувом для высокой температуры и супер быстрой пайки.



Комплект поставки

REMS Мачо. Ацетиленовая турбо-горелка для жёсткой и мягкой пайки медных труб D ≤ 64 мм. Пьезо-электрический самоподжиг. Подсоединение G 3/8" LH. Наконечник шланга и накидная гайка G 3/8" LH. В коробке.

	Арт.-№
	161010

Оснастка

REMS припой страница 163.

REMS Припой Lot Cu 3

Мягкий припой S-Sn97Cu3, DIN EN 29453

Мягкая пайка медных труб с медными, латунными фитингами и фитингами из оловянно-цинковой бронзы, для монтажа водопровода и отопления ≤ 110°C.

Соответствует DVGW-рабочий лист GW 2.

Сплав (Gew. %) 97 % Sn, 3 % Cu
Плавнение 230–250°C

REMS припой Lot Cu 3 – качественный припой.

Не содержит свинец, безвредный для здоровья и окружающей среды. Недорогой.

Комплект поставки

REMS припой Lot Cu 3. 250 г намотанная на катушку мягкая проволока S-Sn97Cu3, DIN EN 29453, D 3 мм, для мягкой пайки медных труб с медными, латунными фитингами и фитингами из оловянно-цинковой бронзы, для монтажа водопровода и отопления ≤ 110°C.

	Арт.-№	
	160200	



Продукция немецкого производства

REMS Паста Cu 3

Мягкая паста из смеси S-Sn97Cu3 по DIN EN 29453 и флюса 3.1.1.C, DIN EN 29454-1

Мягкая пайка медных труб с медными, латунными фитингами и фитингами из оловянно-цинковой бронзы, для монтажа водопровода и отопления ≤ 110°C.

Согласно DVGW-рабочий лист GW 2

REMS Паста Cu 3 – качественная.

Не содержит свинец, безвредный для здоровья и окружающей среды. Недорогое. Никакого дополнительного добавления флюса, он уже содержится в пасте. Никакого расплавления труб или фитингов, отличная пайка, прочные соединения. В пластмассовой бутылке с прикреплённой к крышке кистью.

Комплект поставки

REMS Паста Cu 3. 250 г. Мягкая паста из смеси S-Sn97Cu3 согласно DIN EN 29453 и флюса 3.1.1.C, DIN EN 29454-1, для мягкой пайки медных труб с медными, латунными фитингами и фитингами из оловянно-цинковой бронзы, для монтажа водопровода и отопления ≤ 110°C. DVGW-Проверочные знаки FI 038. В пластмассовой бутылке с прикреплённой к крышке кистью.

	Арт.-№	
	160210	



Продукция немецкого производства

REMS припой Lot P6

Твёрдый припой B-Cu94P-710/890, DIN EN 1044

Твёрдая пайка медных труб с медными, латунными фитингами и фитингами из оловянно-цинковой бронзы, для монтажа водопровода и отопления, газовых труб и систем климатконтроля.

Согласно DVGW Рабочий лист GW 2.

Сплав (Gew. %) 94 % Cu, 6 % P
Плавнение 710–890°C

REMS припой Lot P6 – Качественный твёрдый припой.

Универсально применим почти во всех видах пайки при монтаже медных труб. Повышенная вязкость в местах спайки труб. Недорогой.

Комплект поставки

REMS припой Lot P6. 1 кг твёрдого припоя B-Cu94P-710/890, DIN EN 1044, D сечение 2 мм, для твёрдой пайки медных труб с медными, латунными фитингами и фитингами из оловянно-цинковой бронзы, для монтажа водопровода и отопления, газовых труб и системах климат-контроля. В коробке.

	Арт.-№	
	160220	





Замораживание



Замораживание труб CO₂

166



**Электрический аппарат
для заморозки труб**

167

Простое, быстрое замораживание трубопроводов без слива, автоматическая подача углекислоты, без FCKW. Для обслуживания, ремонта и монтажа систем трубопроводов.

Трубные соединения из стали, меди, пластмассы

D 1/8–2"
D 10–60 мм

Хладагент: углекислота.

Охлаждение до –79°C.

Не ядовитое, не горючее.

REMS Эскимо – заморозить, а не сливать. Очень быстро. Автоматический приток хладагента. Короткое время заморозки, например, 3/4" стальную трубу за 5 минут.

Хладагент

Подача углекислоты с высокими охлаждающими свойствами до –79°C. Не ядовито. Не горючее. Легко доступно.

Исполнение

Плотно прилегающие к трубе манжеты позволяют подавать хладагент непосредственно на трубу обеспечивая крайне малые сроки заморозки и экономичное потребление хладагента. Возможно одно- и двухстороннее замораживание со специальным Т-распределителем.

Манжеты

Очень узкие, высокоэластичные неломающиеся, прочные манжеты, выполненные из холодоустойчивого термопластического материала. Также для работы в труднодоступных местах. Нетеряемые винты.

Рукоятки с инжектором

Эргономичные рукоятки из пластмассы для выполняемых работ. Прочный инжектор из латуни. Более быстрое и надежное присоединение к манжетам. Никаких установок и регулировок. Подача необходимого количества углекислоты происходит автоматически.

Шланги высокого давления

Гибкие, неломающиеся шланги высокого давления. Особо длинные для всего рабочего диапазона.



Продукция немецкого производства

Комплект поставки

REMS Эскимо Сет. Трубозамораживающий агрегат с хладагентом: углекислота. Для труб из стали, меди, пластмассы, металлопластика D 1/8–2", D 10–60 мм. 10 пар манжет на весь рабочий диапазон, Т-распределитель с подключением к балону, заглушка, 2 рукоятки с инжектором, 2 шланга высокого давления. В прочном чемодане.

	Арт.-№
	130002



Оснастка

Наименование	Величина	Арт.-№	
Манжеты	1/8"	12 мм	130450
	1/4"	15 мм	130455
	3/8"	18 мм	130460
	1/2"	22 мм	130465
	3/4"	28 мм	130470
	1"	35 мм	130475
	1 1/4"	42 мм	130480
	1 1/2"		130485
		54 мм	130490
		2"	60 мм
Шланг высокого давления 2 м		130415	
Т-распределитель		130207	
Запорная гайка		130209	
Двойной ниппель		130208	
Рукоятка с инжектором		130410	
Чемодан с вкладышем		130430	



Простое, быстрое замораживание трубопроводов без слива. Закрытая циркуляция хладагента. Удовлетворяющее экологическим требованиям. Для обслуживания, ремонта и монтажа систем трубопровода.

Трубные соединения из стали, меди, пластмассы D 1/8–2”
D 10–60 мм

Хладагент: R-404A.

REMS Фриго 2 – электрически заморозить, а не сливать. Очень быстро до 2”. Короткое время заморозки, например, 3/4” стальную трубу за 9 минут*. Очень тонкие запатентованные замораживающие колодки, легко монтируются.

Системное преимущество

Всего один аппарат для всего диапазона работы до 2. Заморозка самых востребованных диаметров труб Ø 1/4–1” или Ø 15–35 мм осуществляется колодками, вкладыши не требуются. Ускорение заморозки происходит исключительно вспыскиванием водой. Колодки остаются всегда чистыми, смазка и паста не требуется.

Закрытая циркуляция хладагента

Электрический аппарат для заморозки труб с закрытой циркуляцией хладагента. Удовлетворяющее экологическим требованиям. Многофункциональный, для закрытых помещений. Хладагент R-404A. Идеален также и для длительных ремонтов.

Исполнение

Надёжный, компактный. Особо тонкие колодки, благодаря вертикальному по отношению к трубе расположению шлангов возможна работа также и в труднодоступных местах и нишах. Возможно одно- и двухстороннее замораживание.

Замораживающий агрегат

Надёжный, компактный замораживающий агрегат, 430 Вт, в прочном корпусе из листовой стали с боковыми решеткам вентиляции для оптимальной воздушной циркуляции. Очень тихо работает. Легко переносится, вес всего 23 кг.

Замораживающие колодки

Особо компактные замораживающие колодки с геометрически специально произведёнными выемками для состыковки к соответствующим трубам различных диаметров (Патент EP 1 108 944, американский патент 6,434,952). Очень тонкие, шириной 50 мм. Всюду монтируемые, в том числе и в труднодоступных местах. Все остальные размеры труб от D 1/4–1” и соответственно D 15–35 мм могут замораживаться только одними колодками. Замораживающий комплект для другого диапазона работ до D 2”, 60 мм.

Шланги хладагента

Гибкие, особо длинные шланги, подводящие хладагент изготовлены из износостойкого, синтетического каучука для большего радиуса работ.

Цифровой LCD термометр

Цифровой LCD термометр для точного указания температуры непосредственно в месте заморозки, как доп. комплектующие.

Патент EP 1 108 944
Патент US 6,434,952

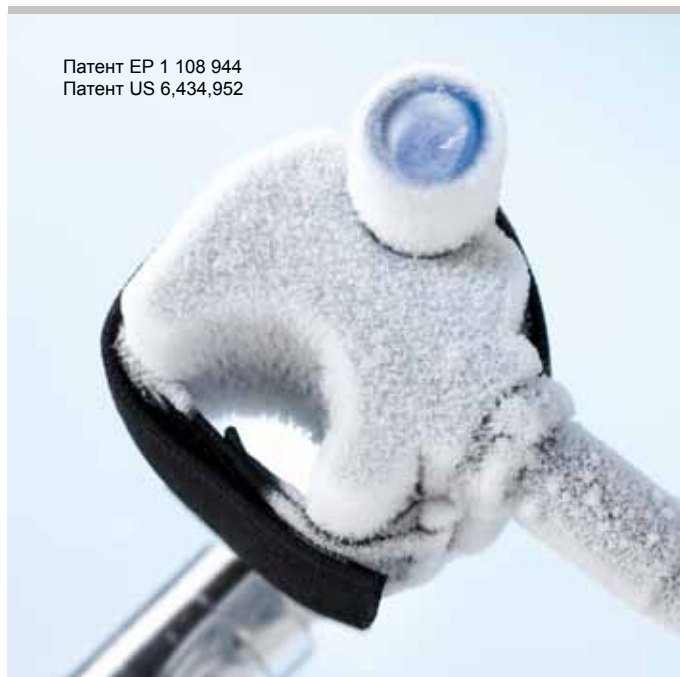

Применимы везде, даже в стесненных местах.



Продукция немецкого производства

Комплект поставки

REMS Фриго 2. Электрический аппарат для заморозки труб с закрытой циркуляцией хладагента. Для труб из стали, меди, пластмассы, металлопластика D 1/8–2”, D 10–60 мм. Замораживающий агрегат 230 В, 50 Гц, 430 Вт, 2 подводящих хладагент шланга, 2 ремешка, пульверизатор. Комплектация D 1/4–1 1/4”, 15–42 мм. В прочном стальном корпусе.

	Арт.-№
	131011

Оснастка

Наименование	Величина	Арт.-№
Замораживающие колодки до 2”, 60 мм	1 1/2–2” / 54–60 мм	131160
	1/8” 10, 12 мм	131110
Замораживающий комплект	1 1/2”	131156
	54 мм	131157
	2” 60 мм	131158
LCD- Цифровой Термометр		131115



Очень быстро до 2”





*Температура окружающей среды примерно 18°C.



Исследование труб и каналов

Прочистка труб и каналов

	Камера-эндоскоп	170
	Видеоинспекционные системы	172
	Устройство для чистки труб с ручным и электрическим приводом	174
	Устройство для чистки труб с электрическим приводом	175
	Электрическая машина для прочистки труб	176

Мобильная, удобная камера-эндоскоп REMS КамСкоп радиоэлектронная система для инспекции и анализа повреждений в труднодоступных местах, таких как полости, шахты, трубы и др. Документирование снимков и видеоизображений на карте MicroSD.

REMS КамСкоп – великолепные снимки и видеоизображения полостей, шахт и труб. Передача сигналов при помощи радиотехники. Гнездо для карт MicroSD.

Конструкция

Сверхлегкая, удобная. Рукоятка с комплектом кабелей для камеры, всего 0,45 кг. Это позволяет применять его везде - с рук, над головой, в том числе и в особо узких местах. Прочный, противоударный пластмассовый корпус с эргономичной пистолетной рукояткой. Регулятор/выключатель для бесступенчатой регулировки яркости светодиода в головке камеры. Красный светодиод индикации рабочего состояния. Практичный, съемный держатель батарей на 4 обычные батареи 1,5 В, AA, LR6. Возможно применение двух различных комплектов кабелей камеры. Пластичный удлиннитель оптического кабеля длиной 900 мм, набор до рабочей длины 4,5 м, как дополнительная комплектация. Штепсельно-резьбовые соединения для замены и наращивания кабелей камеры без применения инструмента. Прочный чемодан для рукоятки, комплекта кабелей 16-1/9-1, удлинителя оптического кабеля, блока управления, источника питания и оснастки.

Блок управления с цветным дисплеем TFT-LCD

Блок управления с цветным дисплеем 3,5" TFT-LCD с использованием самой современной технологии TFT-LCD для получения великолепных снимков и видеоизображений, диагональ экрана 88 мм, 320 × 240 пикселей, съемный, с передачей изображения по радиосигналу, или на защищенном штекерном разъеме на рукоятке для прямой передачи сигнала через контактные штифты. Особенно легкий и удобен, всего 0,14 кг. Прочный пластмассовый корпус. Самые малые размеры: 100 × 70 × 25 мм. Гнездо для карт MicroSD с пружинным механизмом. Снимки и видеоизображения записываются на карту MicroSD для удобного документирования результатов инспекции. По выбору возможно сохранение даты и времени на снимке и видеоизображении. Немедленное воспроизведение сохраненных материалов или передача через карту MicroSD на другие устройства. Подключение USB для непосредственного соединения с компьютером или ноутбуком. Гнездо видеовыхода Composite-Video PAL/NTSC для подключения внешнего экрана. Подключение литиево-ионного блока питания / зарядного устройства 100–240 В.

Работа от аккумулятора или от сети

Блок управления со встроенным литиево-ионным аккумулятором 3,7 В, 1,2 Ач. Мощный и легкий. Высокая емкость аккумулятора примерно на 2 часа постоянной работы. Блок питания 100–240 В для работы от сети вместо аккумулятора со встроенным литиево-ионным зарядным устройством. Малое время зарядки (3 часа). Без эффекта памяти – для обеспечения максимальной мощности аккумулятора.

Сменный комплект кабелей для камеры Color

Возможность применения двух комплектов кабелей для камеры:

Комплекта кабелей для камеры 16-1: малая цветная камера D 16 мм с датчиком CMOS, 704 × 576 пикселей, с регулируемыми по яркости светодиодами для оптимальной настройки яркости и с функцией фиксированной наводки на резкость для автоматического регулирования резкости, пластичным оптическим кабелем 1 м.

Комплекта кабелей для камеры 9-1: особо малая цветная камера D 9 мм с датчиком CMOS, 640 × 480 пикселей, с регулируемыми по яркости светодиодами для оптимальной настройки яркости и функцией фиксированной наводки на резкость для автоматического регулирования резкости, пластичным оптическим кабелем 1 м. Для инспекции особо узких мест.



Комплект поставки

REMS КамСкоп Сет 16-1. Мобильная, удобная камера-эндоскоп с радиоэлектроникой используется для экономичной инспекции и анализа повреждений труднодоступных мест, таких как полости, шахты, трубы и др. Документирование снимков и видеоизображений на карте MicroSD. Рукоятка с батареями 1,5 В, 1,5, LR6. Съемный блок управления с радиотехникой, цветным дисплеем 3,5" TFT-LCD, гнездом для карт MicroSD, USB-разъемом, гнездом видеовыхода PAL/NTSC, встроенным литий-ионным аккумулятором 1,5 В, LR6 Ач. Карта MicroSD на 2 Гб. Комплект кабелей для камеры Color 16-1, состоящий из цветной камеры D 16 мм с регулируемыми по яркости светодиодами и функцией фиксированной наводки на резкость и с пластичным оптическим кабелем длиной 1 м. Сменное зеркало, сменный крюк, сменный магнит. Литиево-ионный блок питания / зарядное устройство 100–240 В, 50–60 Гц, 36 Вт для блока управления. USB-кабель, видеокабель. В прочном чемодане.



	Арт.-№
	175110

Комплект поставки

REMS КамСкоп Сет 9-1. Мобильная, удобная камера-эндоскоп с радио-техникой используется для экономичной инспекции и анализа повреждений труднодоступных мест, таких как полости, шахты, трубы и др. Документирование снимков и видеоизображений на карте MicroSD. Рукоятка с 4 батареями 1,5 В, 1,5, LR6. Съёмный блок управления с радиотехникой, цветным дисплеем 3,5" TFT-LCD, гнездом для карт MicroSD, USB-разъемом, гнездом видеовыхода PAL/NTSC, встроенным литий-ионным аккумулятором 1,5 В, LR6 Ач. Карта MicroSD на 2 ГБ. Комплект кабелей для камеры Color 9-1, состоящий из цветной камеры D 9 мм с регулируемыми по яркости светодиодами и функцией фиксированной наводки на резкость и с пластичным оптическим кабелем длиной 1 м. Литиево-ионный блок питания / зарядное устройство 100–240 В, 50–60 Гц, 36 Вт для блока управления. USB-кабель, видеокабель. В прочном чемодане.

	Арт.-№	
	175111	



Оснастка

Наименование	Арт.-№	
Комплект кабелей для камеры Color 16-1 , цветная камера D 16 мм с пластичным оптическим кабелем 1 м, для осмотра узких мест	175103	
Камера со сменным кабелем Color 9-1 , цветная камера D 9 мм с пластичным оптическим кабелем 1 м, для осмотра особо узких мест	175104	
Удлинитель оптического кабеля, 900 мм , соединяемый до рабочей длины 4,5 м.	175105	



Очень легкая, удобная система исследования с камерой для анализа повреждений труб, каналов, дымовых труб и других пустот. Также для осмотра труб после проведения чистящих работ и для проведения нового монтажа или ремонта.

Трубы D 40–150 мм

Каналы, дымовые трубы, другие пустоты

REMS Оркус 3000 – Видеоинспекция труб и каналов. Очень легко и удобно.

Системное преимущество

Только один контроллер с цветным TFT-дисплеем для вывода изображения с различных комплектов камеры и кабеля, мини, черно-белой или цветной камеры и кабелей различной длины. Вследствие чего возможно легкое и эко-номиче-ски обоснованное перевооружение в зависимости от поставленных задач.

Исполнение

Очень легкий и удобный, контролер весит 0,7 кг, с микропроцессором. Самые маленькие размеры: 230 × 120 × 49 мм готов к применению, в т.ч. в труднодоступных местах. Контролер прост в транспортировке. Съемный для оптимального размещения во время работы. Сетевой адаптер на 230 В АС, 50-60 Гц, 15 Вт, регулируемый электронной картинкой. Сумка с ремнями для контролера, сетевого адаптера и оснастки. Адаптер для прикуривателя 12 В DC, 15 Вт, адаптер для аккумулятора 12 В DC, 15 Вт, как комплектация.

Контролер с цветным TFT экраном

5,6" цветной дисплей с самой современной технологией TFT, 142 мм по диагонали, 320 × 240 пикселей. Клавиши для установки/выключения освещенности цветного дисплея и регулировки освещения в цветной головке камеры. Полная картина, частичная картина, функция прокрутки. Надежный, ударопрочный пластиковый корпус. Видео выход Composit PAL для передачи цветного сигнала, присоединения к видеомagneтофону, цветному телевизору.

Головка камеры черно-белая

Специальная камера с CCD-матрицей, 290.000 точек, а также 8 сверхярких красных светодиода(LED's) яркостью, достигающей 800 с точнейшей фокусировкой для более контрастной и яркой картинки. камера отлично работает при слабом освещении, её светочувствительность составляет (0,3 Lux). Фиксированный фокус и специальный объектив с 90°- Широкоугольным обзором, с возможностью распознавания мелких деталей. Практичная небольшая камера диаметром всего 30 мм выдерживает давление водяного столба до 20 м. Высокогибкая направляющая позволяет проникать в труднодоступные участки труб со множеством изгибов. Головка камеры с прочным, быстросменным защитным колпачком из высоко-твердого полиакрила с вставленным кварцевым защитным стеклом.

Головка камеры S-цветная

Специальная камера с CCD-матрицей, 320.000 точек, а также 4 сверхярких красных светодиода(LED's) яркостью, достигающей 2400 mcd с точнейшей фокусировкой для более контрастной и яркой картинки. Светочувствительность камеры составляет (0,5 Lux). Фиксированный фокус и специальный объектив с 90°- Широкоугольным обзором, с возможностью распознавания мелких деталей. Практичная небольшая камера диаметром всего 30 мм выдерживает давление водяного столба до 20 м. Высокогибкая направляющая позволяет проникать в труднодоступные участки труб со множеством изгибов. Головка камеры с прочным, быстросменным защитным колпачком из высоко-твердого полиакрила с вставленным кварцевым защитным стеклом.

Набор кабель/камера черно-белая Мини

Для небольших диаметров труб от Ø 40 мм. Особо малая черно-белая камера высокого разрешения с ПЗС датчиком, разрешением 290.000 точек и 8 сверхяркими красными светодиодами(SMD's) с регулируемой яркостью до 800 mcd узкого пучка освещения для яркого отображения при равно-мерном освещении. Низкие требования по освещению при очень высокой светочувствительности (0,05 Люкс). Постоянный фокус и специальный объектив, предназначенный для распознавания мельчайших деталей. Особо малая закругленная головка камеры Ø 23 мм, водонепроницаемая выдерживает давление высоты водяного столба до 20 метров (2 бар / 0,2 MPa / 29 psi) с защищенным подключением к кабелю с гибкой переходной манжетой для легкой подачи в том числе по извилистой трубе. Головка камеры с прочным защитным колпачком из алюминия и специальным минеральным защитным стеклом. 5метровый гибкий кабель с в выходом для подключения контроллера.

Направляющая камеры

Для больших диаметров труб используются в качестве оснастки жестко фиксируемые направляющие различных диаметров для труб различных диаметров.

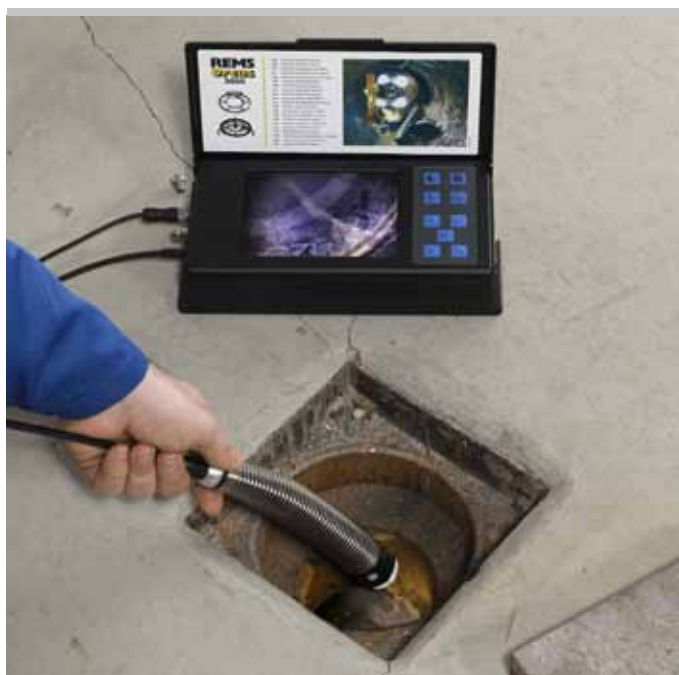

Продукция немецкого производства



Сетевой адаптер для питания от аккумулятора и сети

Сетевой адаптер 12 В / 230 В для аккумуляторного или сетевого привода с интегрированным зарядным устройством для быстрой зарядки аккумулятора (1 час) Принцип импульсной зарядки уменьшает эффект памяти и позволяет максимально использовать ресурс аккумулятора. Поставляется для аккумулятора 12 В, 2,0 А час. Как дополнительная Оснастка.

Адаптер для разъема KFZ

Адаптер KFZ 12 В для подключения к автомобильному разъему KFZ (прикуриватель). Как дополнительная Оснастка.

Комплект поставки

REMS Оркус 3000 Сет. Электронная инспекционная видео система обнаружения и анализа повреждений. Для труб D 40–150 мм, каналов, колодцев, дымовых труб и других полых коммуникаций. Контрольный блок на основе микропроцессорной техники, жидкокристаллический цветной дисплей 5,6", выходной разъем PAL, блок питания 230 В, в прочном чемодане. На выбор сменная головка со специальной черно-белой камерой с высоким разрешением или специальной цветной камерой с высоким разрешением. На выбор 20 м кабеля с маркировкой длины в кабельной корзине или 30 м кабеля с маркировкой длины в вертушке.

Наименование	Исполнение	Арт.-№
Сет 20 ч/б К	Сменная головка со специальной черно-белой камерой высокого разрешения. 20 метров кабеля в вертушке.	173054
Сет 30 ч/б Н	Сменная головка со специальной черно-белой камерой высокого разрешения. 30 метров кабеля в вертушке.	173052
Сет 30 цветная Н	Сменная головка со специальной цветной камерой высокого разрешения. 30 метров кабеля с маркировкой длины в вертушке.	173053



Оснастка

Наименование	Арт.-№
REMS Оркус 3000 Basic Контролер с микропроцессором, 5,6" TFT-Цветной экран, видео выход PAL, в ударопрочном пластиковом корпусе. Снабжение напряжения 230 В AC, 50–60 Гц, 15 Вт.	173010
Специальная ч/б камера высокого разрешения с разъемом подключения кабеля	173041
Специальная цветная камера высокого разрешения с разъемом подключения кабеля	173042
Черно-белый набор Камера/кабель Мини Особо маленькая головка камеры с высоким разрешением. Специальная черно-белая камера. 5ти метровый гибкий кабель с выходом для блока контроллера. Для труб маленького диаметра и труб с узкими углами от Ø 40 мм.	173200
Набор 20 К 20 м кабеля с маркировкой длины, с разъемами для подключения к контрольному блоку и головке. В кабельной корзине	173043
Набор 30 Н 30 м кабеля с маркировкой длины, с разъемами для подключения к контрольному блоку и головке камеры. В вертушке.	173044
Направляющая D 62 мм, пара	173015
Направляющая D 100 мм, пара	173014
Защитный колпачок Удлинитель кабеля	173126
Соединения блока контроллера и бухты кабеля, 1,2 м	173019
Аккумулятор 12 В, 2,0 Ач	571510
Блок питания 12 В / 230 В Комбинированный блок питания от сети или от аккумулятора с интегрированным зарядным устройством. Со штекером для подключения блока контроллера.	173100
Блок питания от автомобиля 12 В, 5 м	173017
Чемодан с вкладышем	173600

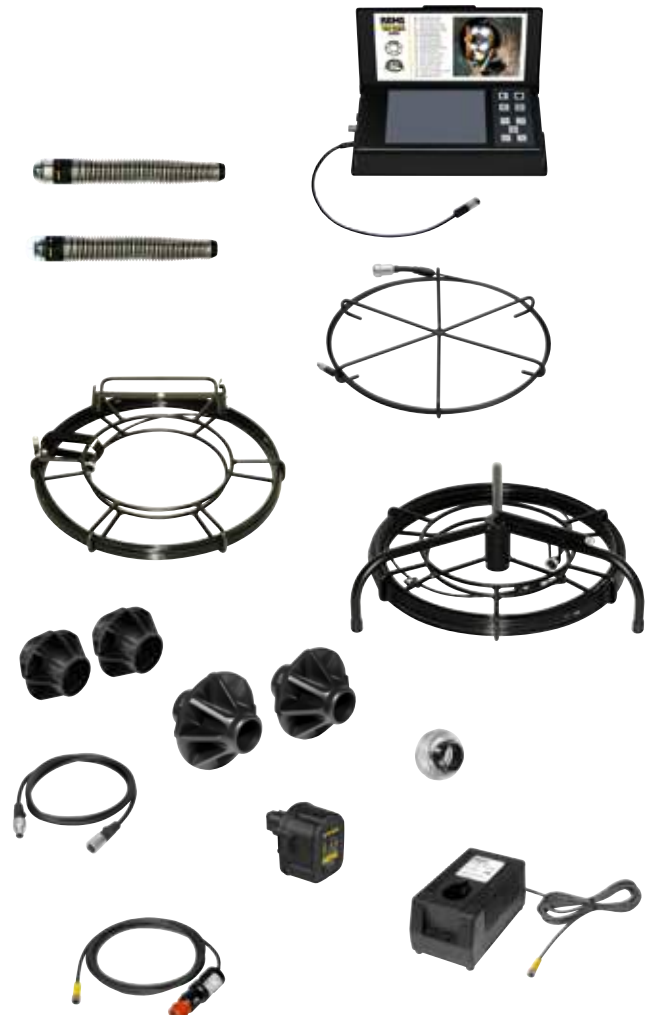

REMS Мини-Кобра

Устройство для чистки труб с ручным и электрическим приводом

Надежное, удобное устройство для быстрого применения при засорах труб в кухне, ванной, туалете.

Для труб D 20–50 (75) мм
Для спиралей D 6, 8, 10 мм

REMS Мини-Кобра – вручную или с электрическим приводом. Удобен при небольших засорах.

Исполнение

Простая, прочная, практичная конструкция. Ручная, легкая всего 2,9 кг. Легка в работе, в том числе в сифонных затворах и узких трубах. Легкий ввод спирали непосредственно через сетку или крестовину кухонной раковины. Фиксирование спирали быстрозажимным патроном.

Спирали и барабан для спиралей

Из оцинкованной горячей проволоки из пружинной, спецстали. Высокогибкие спирали для четкого прохождения в изгибах трубопровода, и в тесных трубах. Конец спиралей с бугорчатым буром. Защищенный от коррозии барабан для спиралей изготовлен из ударопрочной, укрепленной стекловолокном пластмассы. Покрытие внутреннего пространства барабана спиралей способствует самостоятельной сушке спирали. Возможность просмотра спиралей для контроля в любое время.

Привод

Ручной или электрический привод, посредством обычной низкооборотистой дрели или обычного электрического винтовёрта, удобная для работы рукоятка. 6-ти гранный адаптер для обычного электрического привода.



Продукция немецкого производства

Комплект поставки

REMS Мини-Кобра. Устройство чистки труб D 20–50 (75) мм, с ручной рукояткой и 6-ти гранный адаптер для обычного электрического привода. (Ручной или электрический привод, посредством обычной низкооборотистой дрели или электрического винтовёрта. Спирали для чистки труб D 6, 8 и 10 мм. Барабан для спиралей изготовлен из ударопрочной, укрепленной стекловолокном пластмассы. Быстрозажимной патрон. Спирали 8x7,5 м. В коробке.

	Арт.-№
	170010



Оснастка

Наименование	Размер	Арт.-№
Спирали для чистки труб	8 × 7,5 м	170200
	10 × 10 м	170205
Спирали для чистки труб	8 × 7,5 м	170201



REMS Мини-Кобра А

Устройство для чистки труб с электрическим приводом

Электрическая прочистная машина с автоматической подачей спирали. Для быстрого применения при засорах труб в кухне, ванной, туалете.

Для труб D 20–50 (75) мм
Для спиралей D 8, 10 мм

REMS Мини-Кобра А – Электрическая прочистная машина с автоматической подачей спирали.

Исполнение

Простая, прочная, компактная практичная конструкция. Ручная, легкая всего 5,2 кг. Прочистная машина с автоматической подачей спирали. Легка в работе также в сифонных затворах и узких трубах. Легкий ввод спирали непосредственно через сетку или крестовину кухонной раковины.

Прочистные спирали

Прочистные спирали из высококачественной пружинной стали. высокогибкие спирали для четкого прохождения в изгибах трубопровода, и в тесных трубах. Конец спиралей с бугорчатым буром для легкого проникновения и прочистки.

Барaban для спиралей

Защищенный от коррозии барабан для спиралей изготовлен из ударопрочной, укрепленной стекловолокном пластмассы. Покрытие внутреннего пространства барабана спиралей способствует самостоятельной сушке спирали. Возможность просмотра спиралей для контроля в любое время.

Привод

Надежный привод. Мощный, с высоким крутящим моментом. Прочный, не требующий обслуживания редуктор с проскальзывающей муфтой с универсальным двигателем 620 Вт. Реверс, плавное переключение скорости вращения, позволяющее силой нажатия регулировать скорость вращения от 0 до 550 1/мин.



Продукция немецкого производства



Комплект поставки

REMS Мини-Кобра А. Электропрочистная машина с автоматической подачей спирали, для чистки труб D 20–50 (75) мм D 20–50 (75) мм. Спирали для чистки труб D 6, 8 и 10 мм. Барабан для спиралей изготовлен из ударопрочной, укрепленной стекловолокном пластмассы. Быстрозажимной патрон. Универсальный привод 230 В, 50–60 Гц, 620 Вт, с высоким крутящим моментом и реверсом. Плавное регулирование скорости вращения и подачи спирали. Барабан для спиралей из ударопрочной, укрепленной стекловолокном пластмассы. Спирали 8x7,5 м. В картоне.

	Арт.-№
	170020

Оснастка

Наименование	Размер	Арт.-№
Спирали для чистки труб	8 × 7,5 м	170201
Спирали для чистки труб	10 × 10 м	170205



Удобные, надежные компактные машины для различного применения при чистке труб и каналов. Быстрая прочистка спиралью. Надежная техника.

Для труб	D 20–250 мм
Спираль для чистки трубы	D 8, 16, 22, 32 мм

Все спирали и инструменты для чистки труб применимы также для других производителей.

REMS Кобра – чистая труба – просто и быстро. Быстрая прочистка спиралью с насадками для рабочей длины до 100 м. Эффективное применение центробежных насадок и фрез при оборотах 740 об/минуту. Находящаяся вне корпуса машины система зажима и цельный рабочий шпindel для спирали предохраняют двигатель и привод от грязи и воды.

Быстрая прочистка спиралью с насадками

Быстрая прочистка, 740 об/минуту (REMS Кобра 22) и соответственно 520 об/минуту (REMS Кобра 32), со спиралью, для эффективных, быстрых работ, например, с применением центробежных насадок и фрез. Также при трудных условиях, например, при загрязнении и жестких осадках. Спираль добавляется по мере надобности до рабочей длины в 70 м (REMS Кобра 22) и соответственно 100 м (REMS Кобра 32).

Исполнение

Прочная, практичная. Не требующая технического обслуживания. Маленькая масса. Небольшой вес, приводной двигатель REMS Кобра 22 всего 19 кг, приводной двигатель REMS Кобра 32 всего 24 кг. Корпус изготовлен из уда-ропрочной и пластичной пластмассы. Находящаяся вне корпуса машины система зажима и цельный рабочий шпindel для спирали предохраняют двигатель и привод от грязи и воды. Установлена на устойчивых ножках с резиновыми колпачками.

Спираль чистки трубы высокой производительности

Сверхгибкие для легкой тяги даже в тесных трубах. Быстрым соединением молниеносно удлиняются и сокращаются. Т-образный паз с защитной блокировкой. Ручная подача. Спираль для чистки труб, стандартная для универсальных работ, сверхгибкая, специальная спираль предназначена для узких или нескольких следующих друг за другом изгибов труб. Спираль для прочистки трубы S с толстой спец проволокой для особенно тяжело устранимых засоров, например, для разрезания корней. Привод REMS Кобра 22, REMS Кобра 32 или для приводов других производителей.

Зажимы для спиралей

Зажимы выполнены из высококачественной, надёжной, износостойкой стали. Быстрые точные зажимы.

REMS Кобра 22: Подходят спирали для чистки труб D 16 и 22 мм, без сменных зажимов. Спираль чистки труб D 8 мм с цилиндром адаптера 22/8 и встроеными зажимными щипцами, как комплектация.

REMS Кобра 32: Подходят спирали чистки трубы D 22 и 32 мм, без сменных зажимов. Спираль чистки трубы D 16 мм с зажимом на 16, как комплектация. Спираль чистки трубы D 8 мм с цилиндром адаптера 32/8 и встроенными зажимными щипцами, как комплектация.

Привод

Мощный, тихий конденсаторный двигатель с высоким крутящим моментом, 750 Вт (REMS Кобра 22), 1050 Вт (REMS Кобра 32), правый и левый ход. Полная передача мощности двигателя нескользящей ременной передачей. Сквозной, закрытый рабочий шпindel. Быстрое сцепление, удобная подача, благодаря расположенному по центру рычагу управления. Служащий дополнительным фиксированием, и одновременно как ручка.

Инструменты для чистки труб

Обширный ассортимент инструментов для чистки труб (страница 178–179), подходящих также для прочистных машин других производителей.



Продукция немецкого производства



Сквозной, закрытый рабочий шпindel защищает двигатель и привод от грязи и воды.

Комплект поставки

REMS Кобра 22 Сет. Электрическая машина для прочистки труб D 20–150 мм. Приводной двигатель с не требующим технического обслуживания конденсаторным двигателем 230 В, 50 Гц, 750 В, правый и левый ход. Направляющая. Выборочно с комплектом спиралей и инструмента 16 или/и 22.

Наименование	Исполнение	Арт.-№
Сет 16	6 частей спиралей 16 × 2,3 м в корзине, прямой бур 16, бугорчатый бур 16, зубчатый лепестковый бур 16/25, разделительный штифт 16, 1 пара перчаток, прочный стальной чемодан для насадок	172010
Сет 22	5 частей спиралей 22 × 4,5 м в корзине, прямой бур 22, возвратный бур 22, конусный бур 22, зубчатый, лепестковый бур 22/35, разделительный штифт 22, 1 пара перчаток, прочный стальной чемодан для насадок	172011
Сет 16 + 22	6 частей спиралей 16 × 2,3 м в корзине, прямой бур 16, бугорчатый бур 16, зубчатый лепестковый бур 16/25, разделительный штифт 16 5 частей спиралей 22 × 4,5 м в корзине, прямой бур 22, возвратный бур 22, конусный бур 22, зубчатый, лепестковый бур 22/35, разделительный штифт 22, 2 пары перчаток, прочный стальной чемодан для насадок	172012



Комплект поставки

REMS Кобра 32 Сет. Электрическая машина для прочистки труб D 20–250 мм. Приводной двигатель с не требующим технического обслуживания конденсаторным двигателем 230 В, 50 Hz, 1050 W, правый и левый ход. Направляющая. Выборочно с комплектом спиралей и инструмента 32 или с комплектом спиралей и инструмента 22 и/или 32.

Наименование	Исполнение	Арт.-№
Сет 32	4 части спиралей 32 × 4,5 м в корзине, прямой бур 32, возвратный бур 32, конусный бур 32, зубчатый лепестковый 32/45, разделительный штифт 32, 1 пара перчаток, прочный стальной чемодан для насадок	174010
Сет 22 + 32	5 частей спиралей 22 × 4,5 м в корзине, прямой бур 22, возвратный бур 22, конусный бур 22, зубчатый лепестковый бур 22/35, разделительный штифт 22, 4 части спиралей 32 × 4,5 м в корзине, прямой бур 32, возвратный бур 32, конусный бур 32, зубчатый лепестковый 32/45, разделительный штифт 32, 2 пары перчаток, прочный стальной чемодан для насадок	174011
Сет 16 + 22	6 частей спиралей 16 × 2,3 м в корзине, прямой бур 16, бугорчатый бур 16, зубчатый лепестковый бур 16/25, разделительный штифт 16 5 частей спиралей 22 × 4,5 м в корзине, прямой бур 22, возвратный бур 22, конусный бур 22, зубчатый, лепестковый бур 22/35, разделительный штифт 22, 2 пары перчаток, прочный стальной чемодан для насадок	174012



Оснастка

Наименование	Арт.-№
REMS Кобра 22 приводной двигатель с направляющей	172000
REMS Кобра 32 приводной двигатель с направляющей	174000

Обширный ассортимент инструментов для чистки труб (страница 178–179).



Наименование	Величина	Арт.-№
Спирали и рабочий инструмент 16 Комплект состоит из 6 частей спиралей 16 × 2,3 м в корзине, прямой бур 16, бугорчатый бур 16, зубчатый лепестковый бур 16/25, разделительный штифт 16, 1 пара перчаток, прочный стальной чемодан для насадок		172050
Спирали и рабочий инструмент 22 Комплект состоит из 5 частей спиралей 22 × 4,5 м в корзине, прямой бур 22, возвратный бур 22, конусный бур 22, зубчатый, лепестковый бур 22/35, разделительный штифт 22, 1 пара перчаток, прочный стальной чемодан для насадок		172051
Спирали и рабочий инструмент 32 Комплект состоит из 4 части спиралей 32 × 4,5 м в корзине, прямой бур 32, возвратный бур 32, конусный бур 32, зубчатый лепестковый 32/45, разделительный штифт 32, 1 пара перчаток, прочный стальной чемодан для насадок		174050
Переходник REMS Кобра 22/8 со спиралью 8 × 7,5 м, с крепкой головкой		170011
Переходник REMS Кобра 32/8 со спиралью 8 × 7,5 м, с крепкой головкой		170012
Зажим на 16 (Сет) для REMS Кобра 32 зажим для чистящей спирали D 16 мм		174101
Спирали для прочистки для труб-D 10–50 (75) мм для труб-D 25–125 мм для труб-D 50–150 мм для труб-D 50–250 мм	8 × 7,5 м 16 × 2,3 м 22 × 4,5 м 32 × 4,5 м	170200 171200 172200 174200
Спирали для прочистки (6 штук) в корзине для труб-D 25–125 мм	16 × 2,3 м	171201
Спирали для прочистки (5 штук) в корзине для труб-D 50–150 мм	22 × 4,5 м	172201
Спирали для прочистки (4 штуки) в корзине для труб-D 50–250 мм	32 × 4,5 м	174201
Спирали для прочистки S с толстой проволокой для больших засоров, например для резки корней, центробежные насадки и фрезы. для труб-D 25–125 мм для труб-D 50–150 мм для труб-D 50–250 мм	16 × 2 м 22 × 4 м 32 × 4 м	171205 172205 174205
Спирали для прочистки с сердцевинной исключают надоевшие засорённые грязью спирали. для труб-D 25–125 мм для труб-D 50–150 мм для труб-D 50–250 мм	16 × 2,3 м 22 × 4,5 м 32 × 4,5 м	171210 172210 174210
Спирали для прочистки с сердцевинной (5 штук) в корзине для труб-D 50–150 мм	22 × 4,5 м	172203
Спирали для прочистки с сердцевинной (4 штук) в корзине для труб-D 50–250 мм	32 × 4,5 м	174203
Сокращённые спирали 22/16 в комплекте со спиралями различных размеров	22/16	172154
Сокращённые спирали 32/22 в комплекте со спиралями различных размеров	32/22	174154
Корзина для спирали (пустая)	16 22 32	171150 172150 174150
Разделительный штифт для ослабления защитной блокировки	16 22/32	171151 172151



Наименование	Величина	Арт.-№
Прямой бур для удаления засоров и пробок. Прочищает тотальные засорения например, текстиль, бумагу, остатки продуктов.	16 22 32	171250 172250 174250
Бугорчатый бур для лёгких текстильных и бумажных засорений. Гибкий для продвижения по трубным соединениям.	16 22 32	171265 172265 174265
Конусный бур специально для текстильных и бумажных засорений, большой рабочий диапазон, удобен для больших диаметров труб. Для удаления из труб оставленных спиралей.	16 22 32	171270 172270 174270
Возвратный бур с выступающим кончиком спирали. Для удаления из труб оставленных спиралей. Для просверливания засоревне предназначен.	16 22 32	171275 172275 174275
Зубчатый лепестковый бур Для прочистки труб с наростами жира, заилившихся труб, например стоков стиральных посудомойочных машин. Надёжная конструкция бура выполнена из специальной пружинной стали, так что никаких деформаций в процессе чистки туб.	16/25 22/35 22/45 32/55	171280 172280 172281 174282
Зубчатый крестообразный лепестковый бур Универсально назначаемый при засорениях любого рода, также осадков, например, известковых отслоениях на внутренних стенках труб. Надёжная конструкция бура выполнена из специальной пружинной стали, так что никаких деформаций в процессе чистки туб. Рекомендовано использование со спиральями для прочистки труб S.	16/25 16/35 22/35 22/45 22/65 32/45 32/65 32/90 32/115	171290 171291 172290 172291 172293 174291 174293 174295 174296
П-образный бур для удаления легких и сильных засорений или наростов жира. Из прочной пружинной стали.	16	171305
Двойной П-образный бур для удаления легких и сильных засорений или наростов жира. Из прочной пружинной стали. Рекомендовано использование со спиральями для прочистки труб S.	16	171306
Зубчатый П-образный бур Различное применение, например для удаления осадков или для прочистки труб. Из прочной пружинной стали.	22/65 32/65 32/90	172305 174305 174306
Режущий бур для корней специально для резки заросших корнями труб. Сменный наконечник бура. Рекомендовано использование со спиральями для прочистки труб S.	22/65 32/65 32/90	172310 174310 174311
Цепной бур для заключительной чистки труб от жировых, илестых отложений, например, известковых отслоений на внутренних стенках труб. Для хрупких труб, например, пластиковых.	16 22 32	171340 172340 174340
Цепной игольчатый бур для заключительной чистки труб от жировых, илестых отложений, например, известковых отслоений на внутренних стенках труб. Для чугунных и бетонных труб.	16 22 32	171341 172341 174341
Перчатки, 1 пара для надёжного хватания и введения спирали для чистки в трубу.		172610
Перчатка с обивкой, левая Перчатка с обивкой, правая для надёжного захвата и подачи спирали для чистки в трубу. Полностью из телячьей кожи. Рабочая поверхность с металлическими заклёпками.		172611 172612





Сварка пластиковых труб



Устройство для сварки
электромуфтами

182



Устройство для муфтовой
сварки

183



Машина для стыковой
сварки

184



Нагревательные элементы

188

REMS ЭМСГ 160

Устройство для сварки электромуфтами

Высокопроизводительное, удобное устройство для сваривания сточных труб электромуфтами из РЕ.

Пластиковые трубы
и электромуфты из РЕ D 40–160 мм

Для Geberit, Akatherm-Euro, Coes, Valsir, Waviduo,
Vulcathene-Euro

REMS ЭМСГ 160 – автоматическое сваривание. Электронное управление. Акустический и оптический контроль сварочного процесса.

Самая маленькая масса. Суперудобный, легкий, всего 0,7 кг. Всюду сразу готовое к применению.

Автоматическая установка электрического напряжения (температуры) и сварочного времени соответственно размеру муфты.

Автоматическая компенсация сварочного времени в зависимости от температуры окружающей среды.

Акустический и оптический контроль сварочного процесса.

Большой радиус работы благодаря особенно длинным рабочим кабелям.

В ударостойком пластмассовом корпусе с ремнем для переоснастки.



Продукция немецкого производства



Комплект поставки

REMS ЭМСГ 160. Электрическое устройство, 230 В, 50 Гц, 1150 Вт, для сваривания сточных труб электромуфтами из РЕ производителей Akatherm, Coes, Geberit, Valsir, Waviduo, евро Vulcathene, D 40–160 мм управляемый электронным образом, при акустическом и оптическом контроле сварочного процесса. В стабильном, ударостойком пластмассовом корпусе с ремнем для переоснастки. Рабочий кабель 4,40 м. Питающий кабель 3 м. В картоне.

	Арт.-№	
	261001	

Оснастка

Наименование	Арт.-№	
Чемодан	151615	



Высокопроизводительный электроприбор для рациональной сварки муфт. Применим повсеместно, в руках или на верстаке.

Пластиковые трубы и фасонные заготовки из РВ, РЕ, РР, PVDF D 16–125 мм

REMS МСГ – Нагревательные плоскости согласно DVS. Высококачественное покрытие PTFE.

Исполнение

Удобный, легкий. Применим повсеместно, в руках или на верстаке. С креплением для верстака, для укрепления устройства по горизонтальной или вертикальной плоскости (зажим для верстака не для MSG 25).

Нагревательные элементы согласно DVS

Плоский нагревательный элемент в соответствии с DVS. Нагревательный элемент сделан из коррозионноустойчивого алюминиевого сплава для качественной теплоотдачи. Нагревательные втулки согласно DVS, сменные. Высококачественное, прочное покрытие PTFE предотвращает свойственные следы от остатков пластмассы и обеспечивает легкую чистку. Оптимальное распределение тем-пературы и одинаковая температура по всей полезной площади нагревательного элемента. Соединительные болты из нержавеющей стали.

Температура и терморегулирование

На выбор

- Регулируемая температура 180–290°C, с предустановленной для РР- труб температурой 260°C, с электронным терморегулятором с высокой точностью (ЕЕ) или
- Твердо выставленной температурой для РР-труб 260°C, с механическим терморегулятором и погрешностью +/- 10°C (FM).

Электронный и механический терморегуляторы регулируют температуру нагрева автоматически в пределах допустимых норм предписанных DVS. Аппарат снабжен контрольными лампами нагрева и сети.



Комплект поставки

REMS МСГ. Устройство для сварки пластиковых труб и фитингов из РВ, РЕ, РР, PVDF. Нагревательный элемент 230 В, без нагревательных штырей и втулок. На выбор: регулируемая температура в диапазоне 180–290°C, с предустановленной температурой для РР-труб 260°C, с электронным терморегулятором (ЕЕ) или твердо выставленной температурой для РР-труб 260°C, с механическим терморегулятором (FM). Подставка. Крепление для верстака для фиксации аппарата в горизонтальной или вертикальной позиции (кроме MSG 25). Шестигранный ключ для сборки/разборки нагревательных штыря и втулки. В картоне.

Наименование	Трубы D мм	Мощность Вт	Арт.-№
25 ЕЕ	16–25	500	256020
63 FM	16–63	800	256211
63 ЕЕ	16–63	800	256220
125 ЕЕ	16–125	1400	256320

Комплект поставки

REMS МСГ 63 FM Сет. То же что и в REMS MSG 63 FM, с PTFE-нагревательными штырями и втулками Ø 20, 25, 32 мм с крепежными винтами из нержавеющей стали. В прочном стальном чемодане.

Наименование	Трубы D мм	Мощность Вт	Арт.-№
	16–63	800	256231

Комплект поставки

REMS МСГ 63 ЕЕ Сет. То же что и в REMS MSG 63 ЕЕ, с PTFE-нагревательными штырями и втулками Ø 20, 25, 32 мм с крепежными винтами из нержавеющей стали. В прочном стальном чемодане.

Наименование	Трубы D мм	Мощность Вт	Арт.-№
	16–63	800	256240



Оснастка

Наименование	Труба D мм	Арт.-№
Нагревательные втулки, соединительный болт из нержавеющей стали	16	256400
	17	256410
	18	256420
	19	256430
	20	256440
	25	256450
	32	256460
	40	256470
	50	256480
	63	256490
	75	256500
	90	256510
110	256520	
125	256530	

Стальной ящик	Арт.-№
REMS МСГ 25	256042
REMS МСГ 63	256242
REMS МСГ 125	256342



Удобная, переносная компактная машина. Весит всего 48 кг. Идеальна для монтажа сантехнических ненапорных труб, переноса сточных труб, реконструкции камина трубами PVDF. Для стройплощадки и цеха.

Пластиковые трубы и фасонные заготовки из PB, PE, PP, PVDF D 40–160 мм

PE D 40–90 мм	PN ≥ 6
PE D 40–110 мм	PN ≥ 9
PE D 40–125 мм	PN ≥ 11
PE D 40–140 мм	PN ≥ 17
PE D 40–160 мм	PN ≥ 21

REMS CCM 160RS – идеальная сварочная машина для монтажника. Легкая и компактная.

Нагревательный элемент согласно DVS.

Электронное регулирование температуры.

Высококачественное покрытие PTFE.

Электрический рубанок с закрытым корпусом.

Исполнение

Легкая и компактная. Незначительный вес, всего 48 кг. Удобная переноска.

- алюминиевое основание машины
- Плавающая подвесная опора устройства нагревательного элемента REMS CCG 180 для точной стыковки в области сварки
- Электрорубанок для торцевания концов труб
- Лёгкое движение, смонтированной на шариковых опорах направляющей поверхности устройства нагревательного элемента и электрического устройства рубанка
- Быстрозажимное устройство, пригодное в том числе и для косых отводов
- Прижимное устройство, наглядная шкала для лёгкого считывания прижимающего давления, зажимная рукоятка для фиксации
- Используется на верстаке или на серийно поставляемой стойке из труб (= подставка = транспортировочное устройство).

Нагревательный элемент согласно DVS

Плоский нагревательный элемент в форме дисков согласно DVS. Электрический нагреватель сделан из коррозионноустойчивого алюминиевого сплава для лучшей теплоотдачи. Нагревательный элемент согласно DVS, сменный. Высококачественное, прочное покрытие PTFE предотвращает следы стывания от остатков пластмассы и обеспечивает бесперебойную чистку. Оптимальное распределение температуры и постоянство температуры всей полезной площади. Защитное покрытие для нагревательного элемента.

Электронное регулирование температуры

Регулируемая температура 180–290°C, предварительно установленный для труб PE. Электронное регулирование температуры обеспечивает установленную температуру автоматически в пределах предписанных DVS границ. Температурный и сетевой сигнализатор.

Устройство рубанка

Электрорубанок, со специальным универсальным двигателем с высоким крутящим моментом, 500 Вт, для одностороннего или двустороннего торцевания концов труб, согласно DVS. Быстро позиционируемый рубанок с соответствующим работе руководством по эксплуатации. Закрытый корпус рубанка. Специально закалённый и шлифованный нож рубанка гарантирует лёгкое и не вибрирующее снятие стружки.

Быстрозажимное устройство, пригодное в том числе и для косых отводов.

Прочные, плотно охватывающие трубы быстрозажимные кольца из никелированной стали, для трубы D 160 мм по 4 зажима для труб D 40, 50, 56, 63, 75, 90, 110, 125, 140 мм, специальный зажим для отводов, как доколонтельная оснастка.

Трубные опоры

Передвижные, легко позиционируемые опоры для труб D 160 мм для укрепления и лёгкого осевого выравнивания труб и фасонных заготовок. По 2 опоры для труб D 40, 50, 56, 63, 75, 90, 110, 125, 135, 140 мм.

Комплект поставки

REMS CCM 160RS. Машина для стыковой сварки пластиковых труб и фасонных заготовок из PB, PE, PP, PVDF. PE D 40–90 мм PN ≥ 6, PE D 40–110 мм PN ≥ 9, PE D 40–125 мм PN ≥ 11, PE D 40–140 мм PN ≥ 17, PE D 40–160 мм PN ≥ 21. Нагревательный элемент с PTFE-покрытием, 230 В, 50–60 Гц, 1200 Вт. Регулируемая температура 180–290°C, предварительно устанавливаемая для труб-PE. Электронное регулирование температуры. Защитный кожух для нагревательного элемента. Электрический торцеватель 230 В, 50–60 Гц, 500 Вт. Прижимной механизм. Фиксаторы трубы, пригодные в том числе и для зажима отводов, состоящие из 2 зажимов, каждый с 2 редуцированными полукольцами D 40, 50, 56, 63, 75, 90, 110, 125, 135, 140, 160 мм. 2 опоры для труб D 160 мм с вставками опор D 40, 50, 56, 63, 75, 90, 110, 125, 135, 140 мм. Рабочие ключи. Трубный каркас = Подставка = приспособление для транспортировки.

	Арт.-№
	252026

Оснастка

Наименование	Арт.-№
Рубанок (1 шт.)	252103



REMS CCM 160KS

Машина для стыковой сварки

Удобная, переносная компактная машина.
Идеальна для монтажа сантехники, монтажа сточных труб, реконструкции камина трубами PVDF.
Для стройплощадки и цеха.

Пластиковые трубы и фасонные заготовки из PB, PE, PP, PVDF D 40–160 мм

PE D 40–90 мм	PN ≥ 6
PE D 40–110 мм	PN ≥ 9
PE D 40–125 мм	PN ≥ 11
PE D 40–140 мм	PN ≥ 17
PE D 40–160 мм	PN ≥ 21

REMS CCM 160KS – идеальная сварочная машина для монтажника. Нагревательный элемент согласно DVS. Электронное регулирование температуры. Высококачественное покрытие PTFE. Электрический рубанок с закрытым корпусом.

Исполнение

Компактная, надёжная, соответствующая стройплощадкам. Вес со стальной подставкой 98 кг.

- Алюминиевая станина станка
- Плавающая подвесная опора устройства нагревательного элемента REMS CCM 180 для точной стыковки в области сварки
- Электрорубанок для торцевания концов труб
- Лёгкое движение, смонтированной на шариковых опорах направляющей поверхности устройства нагревательного элемента и электрического устройства рубанка
- Быстрозажимное устройство, пригодное в том числе и для косых отводов
- Подающий механизм, наглядная шкала для лёгкого считывания давления сжатия, фиксатор
- Машина на стальной подставке со встроенным выдвижным ящиком для опор и редукционных полуколец
- Используется на верстаке или на стальной подставке (ящик для транспортировки).

Нагревательный элемент согласно DVS

Плоский нагревательный элемент в форме диска согласно DVS. Электрический нагреватель сделан из коррозионноустойчивого алюминиевого сплава для косвенной теплоотдачи. Нагревательный элемент согласно DVS, сменный. Высококачественное, прочное покрытие PTFE предотвращает следы, свойственные от остатков пластмассы и обеспечивает бесперебойную чистку. Оптимальное распределение температуры и постоянство температуры всей полезной площади. Защитное покрытие для нагревательного элемента.

Электронное регулирование температуры

Регулируемая температура 180–290°C, предварительно установленная для труб PE. Электронное регулирование температуры обеспечивает установленную температуру автоматически в пределах предписанных DVS границ. Температурный и сетевой сигнализатор.

Устройство рубанка

Электрорубанок, со специальным универсальным двигателем с высоким крутящим моментом, 500 Вт, для одностороннего или двустороннего торцевания концов труб, согласно DVS. Быстро позиционируемый рубанок с соответствующим работе руководством по эксплуатации. Закрытый корпус рубанка. Специально закалённый и шлифованный нож рубанка гарантирует лёгкое и не вибрирующее снятие стружки.

Быстрозажимное устройство, пригодное в том числе и для косых отводов.

Прочные, плотно охватывающие трубы быстрозажимные кольца из никелированной стали, состоящее из 2 зажимов, каждый с 2 редукционными полукольцами для труб D 40, 50, 56, 63, 75, 90, 110, 125, 135, 140, 160 мм. Пригодно в том числе и для отводов.

Трубные опоры

Передвижные, легко позиционируемые опоры для труб D 160 мм для укрепления и лёгкого осевого выравнивания труб и фасонных заготовок. По 2 комплекта опор для труб D 40, 50, 56, 63, 75, 90, 110, 125, 135, 140 мм.

Комплект поставки

REMS CCM 160KS. Машина для стыковой сварки пластиковых труб и фасонных заготовок из PB, PE, PP, PVDF. PE D 40–90 мм PN ≥ 6, PE D 40–110 мм PN ≥ 9, PE D 40–125 мм PN ≥ 11, PE D 40–140 мм PN ≥ 17, PE D 40–160 мм PN ≥ 21. Нагревательный элемент с PTFE-покрытием, 230 В, 50–60 Гц, 1200 Вт. Регулируемая температура 180–290°C, предварительно установленная для труб-PE. Электронное регулирование температуры. Защитный кожух для нагревательного элемента. Электрический торцеватель 230 В, 50–60 Гц, 500 Вт. Прижимной механизм. Фиксатор, пригодный в том числе и для отводов, состоящее из 2 зажимов, каждый с 2 редукционными полукольцами D 40, 50, 56, 63, 75, 90, 110, 125, 135, 140, 160 мм. 2 опоры для труб D 160 мм с вставками для опор D 40, 50, 56, 63, 75, 90, 110, 125, 135, 140 мм. Стальная подставка со встроенным выдвижным ящиком. Рабочие ключи. Закрывающийся стальной ящик = приспособление для транспортировки.

	Арт.-№
	252046

Оснастка

Наименование	Арт.-№
Рубанок (1 шт.)	252103



Удобная, переносная компактная машина. Идеальна для монтажа сантехники, переноса сточных труб, реконструкции камина трубами PVDF. Для стройплощадки и цеха.

Пластиковые трубы и фасонные заготовки из PB, PE, PP, PVDF	D 75–250 мм
PE D 75–140 мм	PN ≥ 6
PE D 75–160 мм	PN ≥ 9
PE D 75–180 мм	PN ≥ 11
PE D 75–200 мм	PN ≥ 13,6
PE D 75–225 мм	PN ≥ 17,6
PE D 75–250 мм	PN ≥ 22

REMS CCM 250KS – компактно и прочный.

Исполнение

Компактный, надёжный, соответствующий стройплощадкам. Вполне переносной. Вес со стальной подставкой 109 кг.

- Алюминиевая станина станка
- Плавающая подвесная опора устройства нагревательного элемента для точной стыковки в области сварки
- Электрорубанок для торцевания концов труб
- Лёгкое движение, смонтированной на шаровых опорах направляющей поверхности устройства нагревательного элемента и электрического устройства рубанка
- Зажимной механизм, пригодный в том числе и для отводов
- Механизм прижима свариваемой трубы, наглядная шкала для лёгкого считывания прижимающего давления, зажимная рукоятка для фиксации
- Машина на подставке из стального листа со встроенным выдвигаемым ящиком для вставок для опор и зажимов
- Используется на верстаке или на стальной подставке (ящик для транспортировки).

Нагревательный элемент согласно DVS

Плоский нагревательный элемент в форме диска согласно DVS. Электрический нагреватель сделан из коррозионноустойчивого алюминиевого сплава для косвенной теплоотдачи. Нагревательный элемент согласно DVS, сменный. Высококачественное, прочное покрытие PTFE предотвращает следы, свойственные от остатков пластмассы и обеспечивает бесперебойную чистку. Оптимальное распределение температуры и постоянство температуры всей полезной площади.

Электронное регулирование температуры

Регулируемая температура 180–290°C, предварительно установленная для труб PE. Электронное регулирование температуры обеспечивает установленную температуру автоматически в пределах предписанных DVS границ. Температурный и сетевой сигнализатор.

Устройство рубанка

Электрорубанок, со специальным универсальным двигателем с высоким крутящим моментом, 500 Вт, для одностороннего или двустороннего торцевания концов труб, согласно DVS. Быстро позиционируемый рубанок с соответствующим работе руководством по эксплуатации. Закрытый корпус рубанка. Специально закалённый и шлифованный нож рубанка гарантирует лёгкое и не вибрирующее снятие стружки.

Быстрозажимное устройство для косых отводов

Прочное, полностью охватывающее трубу быстрозажимное устройство из никелированной стали, состоящее из 2 зажимных блоков D 250 мм и с 2 тисками D 250 мм, каждые с 2 зажимными кулачками и 2 зажимами для труб D 75, 90, 110, 125, 160, 200 мм. Пригодно в том числе и для косых отводов. Поставляются зажимные кулачки и зажимные вставки для труб D 140, 180, 225 мм.

Трубные опоры

Передвижные, легко позиционируемые опоры для труб для укрепления и лёгкого осевого выравнивания труб и фасонных заготовок. По 2 опоры для труб D 75, 90, 110, 125, 140, 160, 180, 200, 225, 250. Поставляются зажимные вставки для труб D 140, 180, 225 мм.

Комплект поставки

REMS CCM 250KS. Машина для стыковой сварки пластиковых труб и фасонных заготовок из PB, PE, PP, PVDF. PE D 75–140 мм PN ≥ 6, PE D 75–160 мм PN ≥ 9, PE D 75–180 мм PN ≥ 11, PE D 75–200 мм PN ≥ 13,6, PE D 75–225 мм PN ≥ 17,6, PE D 75–250 мм PN ≥ 22. Нагревательный элемент с PTFE-покрытием, 230 В, 50–60 Гц, 1300 Вт. Регулируемая температура 180–290°C, предварительно установленная для труб-PE. Электронное регулирование температуры. Электроторцеватель, 230 В, 50–60 Гц, 500 Вт. Зажимные фиксаторы труб, в том числе и для отводов, состоящее из 2 зажимов D 250 мм, каждые с 2 редукционными полукулачками для труб D 75, 90, 110, 125, 160, 200 мм. и по 2 опоры для труб D 75, 90, 110, 125, 160, 200, 250 мм. Стальная подставка со встроенным выдвигаемым ящиком. Рабочие ключи. Закрывающийся стальной ящик = приспособление для транспортировки.

	Арт.-№	
	254025	

Оснастка

Наименование	Арт.-№	
Рубанок (1 шт.)	254103	



Компактная, вполне переносная высокопроизводительная машина для санитарной инсталляции, монтажа сточных труб, реконструкции камина трубами PVDF. Для стройплощадки и цеха.

Пластиковые трубы и фасонные заготовки из PB, PE, PP, PVDF	D 90–315 мм
PE D 90–180 мм	PN ≥ 6
PE D 90–200 мм	PN ≥ 7,4
PE D 90–225 мм	PN ≥ 9
PE D 90–250 мм	PN ≥ 13,6
PE D 90–280 мм	PN ≥ 17
PE D 90–315 мм	PN ≥ 21

REMS CCM 315RF – удобен для стройплощадки и цеха.

Исполнение

Компактный, надёжный, соответствующий стройплощадкам. Весит со станиной и передвижной подставкой 154 кг.

- алюминиевая станина машины
- Плавающая подвесная опора устройства нагревательного элемента REMS CCG 180 для точной стыковки в области сварки
- Электрорубанок для торцевания концов труб
- Лёгкое движение, смонтированной на шаровых опорах направляющей нагревательного элемента и электрорубанка
- Быстрозажимное устройство
- Прижимное устройство, наглядная шкала для лёгкого считывания прижимающего давления, зажимная рукоятка для фиксации

Нагревательный элемент согласно DVS

Плоский нагревательный элемент в форме дисков согласно DVS. Электрический нагреватель сделан из коррозионноустойчивого алюминиевого сплава для лучшей теплоотдачи. Нагревательный элемент согласно DVS, сменный. Высококачественное, прочное покрытие PTFE предотвращает следы, свойственные от остатков пластмассы и обеспечивает беспроблемную чистку. Оптимальное распределение температуры и постоянство температуры всей полезной площади.

Электронное регулирование температуры

Регулируемая температура 180–290°C, предварительно установленный для труб PE. Электронное регулирование температуры обеспечивает установленную температуру автоматически в пределах предписанных DVS границ. Температурный и сетевой сигнализатор.

Устройство рубанка

Электрорубанок, со специальным универсальным двигателем с высоким крутящим моментом, 500 Вт, для одностороннего или двустороннего торцевания концов труб, согласно DVS. Быстро позиционируемый рубанок с соответствующим работе руководством по эксплуатации. Закрытый корпус рубанка. Специально закалённый и шлифованный нож рубанка гарантирует легкое и не вибрирующее снятие стружки.

Быстрозажимной механизм

Прочные, полностью охватывающие трубу фиксаторы из никелированной стали для труб D 315 мм. По 4 зажимных редуционных полукольца для труб D 90, 110, 125, 160, 200, 250 мм. Поставляются также редуционные полукольца для труб D 140, 180, 225, 280 мм

Трубные опоры

Передвижные, легко позиционируемые опоры для труб D 315 мм для укрепления и лёгкого осевого выравнивания труб и фасонных заготовок. По 2 вставки для опор для труб D 90, 110, 125, 160, 200, 250 мм. Поставляются вставки опор для труб D 140, 180, 225, 280 мм.

Комплект поставки

REMS CCM 315RF. Машина для стыковой сварки пластиковых труб и фасонных заготовок из PB, PE, PP, PVDF, D 90–180 мм ≤ PN 16, D 90–225 мм ≤ PN 10, D 90–280 мм ≤ PN 6, D 90–315 мм ≤ PN 4. Нагревательный элемент с PTFE-покрытием, 230 В, 50–60 Гц, 3000 Вт. Регулируемая температура 180–290°C, предварительно установленная для труб-PE. Электронное регулирование температуры. Электроторцеватель, 230 В, 50–60 Гц, 500 Вт. Прижимной механизм. 2 быстрозажимных фиксатора трубы D 315, каждое с 2 мя редуционными полукольцами D 90, 110, 125, 160, 200, 250 мм. 2 опоры для труб D 315 мм, с опорными вставками D 90, 110, 125, 160, 200, 250 мм. Рабочий ключ. Ящик для редуционных полуколец, для опор и зажимов. Передвижная подставка

	Арт.-№
	255020

Оснастка

Наименование	Арт.-№
Рубанок (1 шт.)	255103



Высокопроизводительный электроприбор для рациональной стыковой сварки. Применим повсеместно, в руках или на верстаке.

Пластиковые трубы и фасонные заготовки из РВ, РЕ, РР, PVDF D ≤ 280 мм

REMS ССГ – Нагревательный элемент согласно DVS. Электронное регулирование температуры. Высококачественное покрытие PTFE.

Исполнение

Удобный, легкий. Применим повсеместно, в руках или на верстаке. Для крепления на верстаке, для крепления устройства по горизонтальной или вертикальной позиции, специальный зажим как Оснастка.

Нагревательный элемент согласно DVS

Плоский нагревательный элемент в форме диска согласно DVS. Электрический нагреватель сделан из коррозионно-устойчивого алюминиевого сплава для косвенной теплоотдачи. Высококачественное, прочное покрытие PTFE предотвращает свойственные от остатков пластмассы следы и обеспечивает бесперебойную чистку. Обеспечивается оптимальное распределение температуры и постоянство температуры по всей площади нагревательного элемента.

Электронное регулирование температуры

Регулируемая температура 180–290°C, предварительно установлена для труб РЕ. Электронное регулирование температуры обеспечивает установленную температуру автоматически в пределах предписанных DVS границ. Температурный и сетевой сигнализатор.

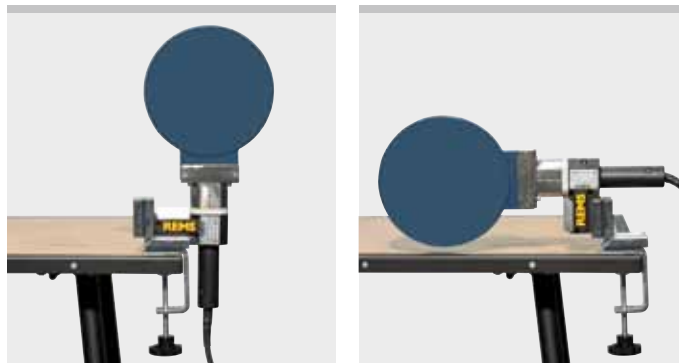

Комплект поставки

REMS ССГ. Нагревательный элемент для стыковой сварки пластиковых труб и фасонных заготовок из РВ, РЕ, РР, PVDF. PTFE-покрытием нагревательного элемента, 230 В. Регулируемая температура 180–290°C, предварительно устанавливаемая для труб-РЕ. Электронный регулятор температуры. Опорная рама. В картоне.

Наименование	Нагреват. элемент D мм	Трубы D ≤ мм	Мощность Вт	Арт.-№
110/45° EE	125	110	500	250020
125 EE	145	125	700	250120
180 EE	200	180	1200	250220
280 EE	300	280	1300	250320

Оснастка

Наименование	Арт.-№
Крепление для верстака для крепления устройства по горизонтальной или вертикальной позиции	
REMS ССГ 110/45°, 125, 180	250041
REMS ССГ 280	250341
Стальной ящик	
REMS ССГ 110/45°	250042
REMS ССГ 125	250142
REMS ССГ 180	250242
REMS ССГ 280	250342
Чехол для нагревательного элемента	
REMS ССГ 110, 110/45°, 125	250143
REMS ССГ 180	250243
REMS ССГ 280	250343





Алмазное сверление



**Электрическая машина
алмазного сверления**

192



Стойки

200

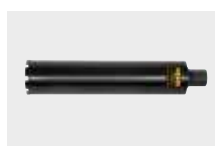

**Универсальные
алмазные коронки**

202



**Универсальные
алмазные коронки LS**

203

Компактный ручной мощный инструмент для кольцевого сверления железобетонных, кирпичных и др. материалов. Мокрое или сухое сверление, вручную или с использованием стоек. Для монтажных работ.

Железобетон	до D 102 (132) мм
Кирпич	до D 162 мм

REMS Универсальные коронки также используются для приводов других производителей, смотри страницу 202–203.

REMS Пикус S1 – Кольцевое безударное сверление. Легко, быстро без вибрации.

1 Система – 4 применения.

Идеальная машина для монтажников.

Универсальное использование

Универсальный привод для мокрого или сухого сверления вручную или с использованием стойки, может быть использован везде, в стесненных условиях, вплотную к стене. Для прокладки трубопроводов и кабеля, для вентиляционных каналов методом колонкового бурения.

Системное преимущество

Только один вид универсальных алмазных коронок для кольцевого сверления для всех приводов REMS Пикус и соответствующих приводов иных производителей. Просты в применении, дешевы. Невозможно перепутать.

Использование

Компактный ручной привод для безударного кольцевого сверления с посадочным под коронку UNC 1¼ наружный, G ½ внутренний. Прочный, удобный для использования на стройках. Сверхлегкий всего 5,2 кг. Простая быстрая работа, высверливает отверстие 200 мм длиной и 62 мм диаметром всего за 3 мин. Практичный ручной держатель и стабилизатор для ручного сверления. Специальная стойка для высверливания отверстий свыше 60 мм. Система подвода воды для мокрого бурения, с регулируемым запорным клапаном, быстродействующей муфтой с водостопором и соединением под шланг ½". Специальный ротор для отсасывания пыли с разъемом для подключения к пылесосу, как дополнительный аксессуар.

Привод

Мощный универсальный двигатель 1800 Вт. Число оборотов сверильного шпинделя под нагрузкой 580 1/мин. Редуктор, не требующий технического обслуживания. Проскальзывающая муфта безопасности защищает от блокировки. Толчковый выключатель с фиксатором. Кабель со встроенным выключателем безопасности (PRCD).

Мультифункциональная электроника

Мультифункциональная электроника с ограничением пускового тока для мягкого пуска инструмента и мягкого сверления, автоматический ограничитель числа оборотов на холостом ходу для снижения шума, защиты двигателя и регулирование перегрузок двигателя и редуктора.

Универсальные алмазные кольцевые коронки

На выбор: Универсальные коронки для алмазного сверления REMS – индуктивная пайка, с возможностью повторного использования или Универсальные коронки для алмазного сверления REMS LS – лазерная сварка, устойчивость к высоким температурам 202–203. Посадочный разъем UNC 1¼ внутренний. Сверление до 420 мм. Специально разработанные высококачественные алмазные сегменты с высоким содержанием алмазов и специальным связующим, для безупречного сверления и длительного срока службы. Для универсального использования при сверлении железобетона и кирпича. Адаптер для использования коронок других производителей, как дополнительный аксессуар. Стопорное кольцо для быстрой смены алмазной коронки для колонкового бурения, в качестве дополнительной комплектации.

Стойки

Две стойки сверильной установки на выбор, смотри страницу 200.



REMS Симплекс 2



REMS Титан



REMS Пикус S1 базовый пакет



REMS Пикус S1 Сет 62

Комплект поставки

REMS Пикус S1 базовый пакет. Электрический инструмент для кольцевого сверления с алмазными коронками в железобетоне до 102 (132) мм, в кирпичной кладке до 162 мм. Для сухого/мокрого сверления на весу или на стойке. Приводной инструмент с коронками для кольцевого сверления с соединительной резьбой UNC 1¼" наружной, G ½" внутренняя, редуктор не требующий технического обслуживания, с проскальзывающей муфтой безопасности. Универсальный двигатель 230 В, 50–60 Гц, 1800 Вт. Мульти-функциональная электроника с мягким пуском, ограничением числа оборотов на холостом ходу с защитой от перегрузок. Толчковый переключатель с фиксатором. PRCD – выключатель. Число оборотов сверлильного шпинделя 580 1/мин. Шланг подачи воды с регулируемым запорным клапаном, быстродействующей муфтой с водостопом и соединением под шланг ½". Контрручка. Вспомогательное центровочное сверло G ½" сверло D 8 мм, шестигранный штифтовый ключ SW 3. Рожковый односторонний ключ SW 32. в прочном стальном чемодане.

	Арт.-№	
	180010	

Другие сетевые напряжения по запросу.

Комплект поставки

REMS Пикус S1 Сет 62. REMS Пикус S1 базовый пакет с универсальными алмазными сверлильными коронками REMS UDKB D 62 мм

	Арт.-№	
	180020	

Другие сетевые напряжения по запросу.

Комплект поставки

REMS Пикус S1 Сет 62 Симплекс 2. REMS Пикус S1 базовый пакет с универсальными алмазными сверлильными коронками REMS UDKB D 62 мм и стойкой REMS Симплекс 2 для сверлильной установки, включая инструменты и комплект крепежа для кирпичной кладки и бетона.

	Арт.-№	
	180031	

Другие сетевые напряжения по запросу.



REMS Пикус S1 Сет 62 Симплекс 2

Оснастка

Наименование	Арт.-№	
REMS Пикус S1 привод	180000	
Стальной чемодан с вкладышем	180600	
REMS Универсальные алмазные коронки кольцевого сверления, индуктивная пайка, возможно повторное использование, страница 202.		
REMS Универсальные алмазные коронки кольцевого сверления LS, лазерная сварка, устойчивость к высоким температурам, страница 203.		
Дополнительные аксессуары страница 200–201.		



Мощный ручной электроинструмент для кольцевого сверления железобетона, кирпича и других материалов. Мокрого и сухого сверления, вручную и с использования стойки.

Железобетон	до D 152 (200) мм
Кирпич	до D 250 мм

REMS Универсальные коронки также используются для приводов других производителей, смотри страницу 202–203.

REMS Пикус S3 – Кольцевое безударное сверление. Легко, быстро без вибрации.

1 Система – 4 применения.

Идеальная машина для монтажников.

Универсальное использование

Универсальный привод для мокрого или сухого сверления вручную или с использованием стойки, может быть использован везде, в стесненных условиях, вплотную к стене. Для прокладки трубопроводов и кабеля, для вентиляционных каналов методом колонкового бурения.

Системное преимущество

Только один вид универсальных алмазных коронок для кольцевого сверления для всех приводов REMS Пикус и соответствующих приводов иных производителей. Просты в применении, дешевы. Невозможно перепутать.

Использование

Компактный ручной привод для безвибрационного кольцевого сверления с посадочным местом под коронку UNC 1¼ наружный, G ½ внутренний. Прочный, удобный для использования на стройках. Всего 7,4 кг. Простая быстрая работа, высверливает отверстие 200 мм длиной и 62 мм диаметром всего за 3 мин. Практичный ручной держатель и стабилизатор для ручного сверления. Специальная стойка для высверливания отверстий свыше 60 мм. Система подвода воды для мокрого бурения, с регулируемым запорным клапаном, быстродействующей муфтой с водостопом и соединением под шланг ½". Специальный ротор для отсасывания пыли с разъемом для подключения к пылесосу, как аксессуар.

Привод

Мощный универсальный двигатель 2200 Вт. Три скоростных режима работы для разных диаметров кольцевого сверления. Скорости вращения шпинделя 530 1/мин, 1280 1/мин, 1780 1/мин. Проскальзывающая муфта безопасности защищает от блокировки. Толчковый выключатель с фиксатором. Кабель со встроенным выключателем безопасности (PRCD).

Мультифункциональная электроника

Мультифункциональная электроника с ограничением пускового тока для мягкого пуска инструмента и мягкого сверления, автоматический ограничитель числа оборотов на холостом ходу для снижения шума, защиты двигателя и регулирование перегрузок двигателя и редуктора.

Универсальные алмазные кольцевые коронки

На выбор: Универсальные коронки для алмазного сверления REMS – индуктивная пайка, с возможностью повторного использования или Универсальные коронки для алмазного сверления REMS LS – лазерная сварка, устойчивость к высоким температурам 202–203. Посадочный разъем UNC 1¼ внутренний. Сверление до 420 мм. Специально разработанные высококачественные алмазные сегменты с высоким содержанием алмазов и специальным связующим, для безупречного сверления и длительного срока службы. Для универсального использования при сверлении железобетона и кирпича. Адаптер для использования коронок других производителей, как дополнительный аксессуар. Стопорное кольцо для быстрой смены алмазной коронки для колонкового бурения, в качестве дополнительной комплектации.

Стойки

Две стойки сверлильной установки на выбор, смотри страницу 200.

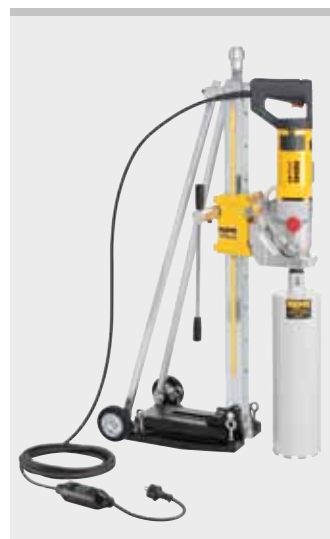

REMS Симплекс 2



REMS Титан



REMS Пикус S3 базовый пакет



REMS Пикус S3 Сет Титан



REMS Пикус S3 Сет 62-82-132 Титан

Комплект поставки

REMS Пикус S3 базовый пакет. Электрический инструмент с алмазными коронками для кольцевого сверления в железобетоне до 152 (200) мм, в кирпичной кладке до 250 мм. Для сухого/мокрого сверления, для работы на весу или на сверильной стойке. Приводной инструмент с резьбовым соединением для сверильной коронки UNC 1¼" наружная, G ½" внутренняя, трехступенчатый редуктор не требующий технического обслуживания с проскальзывающей муфтой безопасности, универсальный двигатель 230 В, 50–60 Гц, 2200 Вт. Многофункциональная электроника с мягким пуском, ограничением числа оборотов на холостом ходу, защитой от перегрузок. Толч ковый переключатель с фиксатором. PRCO – выключатель. Число оборотов сверильного шпинделя 530 1/мин, 1280 1/мин, 1780 1/мин. Шланг подачи воды с регулируемым запорным клапаном, быстродействующей муфтой с водостопом и соединением под шланг ½". Контрручка. Рожковый односторонний ключ SW 32. В прочном стальном чемодане.

Арт.-№
180011

Другие сетевые напряжения по запросу.

Комплект поставки

REMS Пикус S3 Сет Титан. REMS Пикус S3 базовый пакет со стойкой REMS Титан, включая комплект крепежа для кирпичной кладки и бетона.

Арт.-№
180029

Другие сетевые напряжения по запросу.

Комплект поставки

REMS Пикус S3 Сет 62-82-132 Титан. REMS Пикус S3 Basic-Pack с универсальными алмазными сверильными коронками REMS UDKB Ø 62-82-132 мм и стойкой REMS Титан, включая инструменты и комплект крепежа для кирпичной кладки и бетона.

Арт.-№
180028

Другие сетевые напряжения по запросу.

Оснастка

Наименование	Арт.-№
REMS Пикус S3 Привод	180001
Стальной чемодан с вкладышем	180600
REMS Универсальные алмазные коронки кольцевого сверления, индуктивная пайка, возможно повторное использование, страница 202.	
REMS Универсальные алмазные коронки кольцевого сверления LS, лазерная сварка, устойчивость к высоким температурам, страница 203.	
Дополнительные аксессуары страница 200–201.	

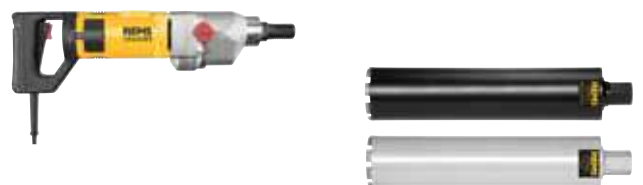

Мощный ручной электроинструмент для кольцевого сверления железобетона, кирпича и других материалов. С регулировкой скоростей. Мокрого и сухого сверления, вручную и с использования стойки.

Железобетон до D 162 (200) мм

Кирпич до D 250 мм

REMS Универсальные коронки также используются для приводов других производителей, смотри страницу 202–203.

REMS Пикус SR – Кольцевое безударное сверление. Легко, быстро без вибрации. С регулировкой скоростей.

1 Система – 4 применения.

Идеальная машина для монтажников.

Универсальное использование

Универсальный привод для мокрого или сухого сверления вручную или с использованием стойки, может быть использован везде, в стесненных условиях, вплотную к стене. Для прокладки трубопроводов и кабеля, для вентиляционных каналов методом колонкового бурения.

Системное преимущество

Только один вид универсальных алмазных коронок для кольцевого сверления для всех приводов REMS Пикус и соответствующих приводов иных производителей. Просты в применении, дешевы. Невозможно перепутать.

Использование

Компактный ручной привод для безвибрационного кольцевого сверления с посадочным местом под коронку UNC 1¼ наружный, G ½ внутренний. Прочный, удобный для использования на стройках. Всего 6,4 кг. Простая быстрая работа, высверливает отверстие 200 мм длиной и 62 мм диаметром всего за 3 мин. Практичный ручной держатель и стабилизатор для ручного сверления. Специальная стойка для высверливания отверстий свыше 60 мм. Система подвода воды для мокрого бурения, с регулируемым запорным клапаном, быстросъемной муфтой с водостопом и соединением под шланг ½". Специальный ротор для отсасывания пыли с разъемом для подключения к пылесосу, как аксессуар.

Привод

Мощный универсальный двигатель 2200 Вт. Контроль температуры обмотки полюсов двигателя с положительным температурным коэффициентом сопротивления для защиты от перегрева. Двухступенчатый редуктор, не требующий технического обслуживания. Проскальзывающая муфта безопасности защищает от блокировки. Толчковый выключатель с фиксатором. Кабель со встроенным выключателем безопасности (PRCD).

Регулировка скорости

Бесступенчатое электронное регулирование числа оборотов привода для выбора частоты оборотов соответственно материалу. Число оборотов выставляется на регуляторе: 250 1/мин до 500 1/мин (1 ход) либо от 600 1/мин до 1200 1/мин (2 ход). Используемая электроника управления скоростью вращения поддерживает на постоянном уровне выбранную скорость вращения под нагрузкой. Преимущество: Оптимальная скорость сверления, выбранная в соответствии с материалом и диаметром коронки (скорость вращения под нагрузкой остается в ходе работы неизменной). Для наилучшей производительности и максимально продолжительного срока службы коронок.

Мультифункциональная электроника

Мультифункциональная электроника с ограничением пускового тока для мягкого пуска инструмента и мягкого сверления, автоматический ограничитель числа оборотов на холостом ходу для снижения шума, защиты двигателя и регулирование перегрузок двигателя и редуктора.

Универсальные алмазные кольцевые коронки

На выбор: Универсальные коронки для алмазного сверления REMS – индуктивная пайка, с возможностью повторного использования или Универсальные коронки для алмазного сверления REMS LS – лазерная сварка, устойчивость к высоким температурам 202–203. Посадочный разъем UNC 1¼ внутренний. Сверление до 420 мм. Специально разработанные высококачественные алмазные сегменты с высоким содержанием алмазов и специальным связующим, для безупречного сверления и длительного срока службы. Для универсального использования при сверлении железобетона и кирпича. Адаптер для использования коронок других производителей, как дополнительный аксессуар. Стопорное кольцо для быстрой смены алмазной коронки для колонкового бурения, в качестве дополнительной комплектации.

Стойки

Две стойки сверлильной установки на выбор, смотри страницу 200.

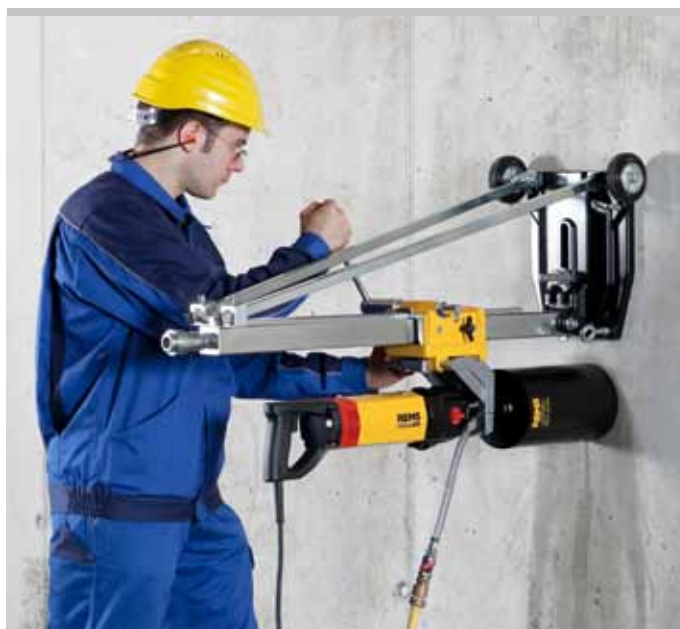

Продукция немецкого производства

С регулятором скорости для наилучшей производительности и максимально продолжительного срока службы коронок.



REMS Симплекс 2



REMS Титан



REMS Пикус SR базовый пакет



REMS Пикус SR Сет Титан



REMS Пикус SR Сет 62-82-132 Титан

Комплект поставки

REMS Пикус SR базовый пакет. Электрический инструмент для кольцевого сверления алмазными коронками, с регулировкой скоростей. Для сверления в железобетоне отверстий до 162 (200) мм, в кирпичной кладке – до 250 мм. Для сухого и мокрого сверления, на весу или на стойке. Привод с соединительной резьбой для установки алмазных коронок UNC 1¼, наружной и G ½ внутренней, двухступенчатым редуктором, не требующим технического обслуживания с проскальзывающей муфтой безопасности. Универсальный двигатель 230 В, 50–60 Гц, 2200 Вт. Бесступенчатое электронное регулирование числа оборотов: 250 1/мин до 500 1/мин (1 ход) либо от 600 1/мин до 1200 1/мин (2 ход). Защита от перегрева. Мультифункциональная электроника с мягким пуском, ограничителем числа оборотов на холостом ходу, защитой от перегрузок. Толчковый выключатель с фиксатором. Кабель со встроенным выключателем безопасности (PRCD). Шланг подачи воды с регулируемым запорным клапаном, быстродействующей муфтой с водостопом и соединением под шланг ½". Контрручка. Рожковый односторонний ключ SW 32. В прочном стальном чемодане.

Арт.-№
183010

Другие сетевые напряжения по запросу.

Комплект поставки

REMS Пикус SR Сет Титан. REMS Пикус SR базовый пакет. со стойкой REMS Титан, включая комплект крепежа для кирпичной кладки и бетона.

Арт.-№
183022

Другие сетевые напряжения по запросу.

Комплект поставки

REMS Пикус SR Сет 62-82-132 Титан. REMS Пикус SR базовый пакет со стойкой REMS Титан, включая комплект крепежа для кирпичной кладки и бетона и универсальные алмазные коронки для сверления REMS UDKB Ø 62-82-132 мм

Арт.-№
183023

Другие сетевые напряжения по запросу.

Оснастка

Наименование	Арт.-№
REMS Пикус SR привод	183000
Крепежный комплект , для дополнительного крепления привода REMS Picus SR на стойке REMS Titan, состоящий из двух распорных анкеров и распорки и 2 болтов с цилиндрической головкой М 8 х 65	183632
Стальной чемодан с вкладышем	180600
REMS Универсальные алмазные коронки кольцевого сверления , индуктивная пайка, возможно повторное использование, страница 202.	
REMS Универсальные алмазные коронки кольцевого сверления LS , лазерная сварка, устойчивость к высоким температурам, страница 203.	
Дополнительные аксессуары страница 200–201.	



Мощный, надежный станок колонкового бурения для сверления железобетона, кирпичной кладки и других материалов. «Сухое» и «мокрое» сверление со стойкой для сверления. Для монтажа, работ по металлу, для промышленных целей.

Железобетон, кирпич D 40–300 мм

REMS Универсальные коронки также используются для приводов других производителей, смотри страницу 202–203.

REMS Пикус S2/3,5 – Кольцевое безударное сверление. Легко, быстро без вибрации.

Универсальное использование

Универсальный привод для мокрого или сухого сверления вручную или с использованием стойки, может быть использован везде, в стесненных условиях, вплотную к стене. Для прокладки трубопроводов и кабеля, для вентиляционных каналов методом колонкового бурения.

Системное преимущество

Только один вид универсальных алмазных коронок для кольцевого сверления для всех приводов REMS Пикус и соответствующих приводов иных производителей. Просты в применении, дешевы. Невозможно перепутать.

Использование

Компактный ручной привод для безударного кольцевого сверления с посадочным местом под коронку UNC 1¼ наружный. Стопорное кольцо для быстрой смены алмазной коронки для колонкового бурения. Прочный, удобный для использования на стройках. Вес всего 14,4 кг. Простая быстрая работа, высверливает отверстие 200 мм длиной и 62 мм диаметром всего за 2 мин. Специальная пластина привода для быстрого закрепления на стойке. Система подвода воды для мокрого бурения, с регулируемым запорным клапаном, быстродействующей муфтой с водостопором и соединением под шланг ½".

Привод

Мощный универсальный двигатель 3420 Вт. Три скоростных режима работы для разных диаметров кольцевого сверления. Скорости вращения шпинделя 320 1/мин, 760 1/мин, 760 1/мин. Проскальзывающая муфта безопасности защищает от блокировки. Выключатель с балансирующим рычажком. Кабель со встроенным выключателем безопасности (PRCD).

Мультифункциональная электроника

Мультифункциональная электроника с ограничением пускового тока для мягкого пуска инструмента и мягкого сверления, автоматический ограничитель числа оборотов на холостом ходу для снижения шума, защиты двигателя и регулирование перегрузок двигателя и редуктора.

Универсальные алмазные кольцевые коронки

На выбор: Универсальные коронки для алмазного сверления REMS – индуктивная пайка, с возможностью повторного использования или Универсальные коронки для алмазного сверления REMS LS – лазерная сварка, устойчивость к высоким температурам 202–203. Посадочный разъем UNC 1¼ внутренний. Сверление до 420 мм. Специально разработанные высококачественные алмазные сегменты с высоким содержанием алмазов и специальным связующим, для безупречного сверления и длительного срока службы. Для универсального использования при сверлении железобетона и кирпича. Адаптер для использования коронок других производителей, как дополнительный аксессуар. Стопорное кольцо для быстрой смены алмазной коронки для колонкового бурения, в качестве дополнительной комплектации.

Стойки

REMS Титан: Прочная, особо устойчивая стойка для сверления в железобетоне и др. материалах до Ø 300 мм. Для самых высоких требований. Стойка из прочного прямоугольного профиля из прецизионной стали. Ø 50 мм, с наклепом, механически точно обработанной, для мягкого безвибрационного хода подающих салазок. С бесступенчатым отклонением до 45°, с двойной опорой на регулируемых цельных стальных стойках, для обеспечения высокого давления подачи. Особо прочная трехсторонняя направляющая стойки на основании и трехкратное перекрестное крепление для высокой устойчивости при вертикальном сверлении. 4 рым-болта для выравнивания неровностей поверхности пола и точной установки. Шкала глубины сверления. Подающие салазки направляются по всем сторонам за счет регулируемых пластиковых подшипников скольжения. Точное подающее устройство гарантирует легкое сверление без вибрации и точную подачу при сверлении без образования вибрации. Для высокого прижима при подаче и продолжительного срока службы сверильных коронок. В подающие салазки встроен ватерпас для точного выравнивания стойки. Фиксация подающих салазок для легкой установки сверильных коронок и безопасной транспортировки. Прочная прижимная планка из износостойчивого высокопрочного чугуна. Быстрозажимное устройство для крепления приводных машин с соответствующей соединительной пластиной. Особо устойчивый зажимный уголок, устойчивый к изгибу и скручиванию, для крепления приводных машин с зажимным крепежным патроном Ø 60 мм. Передающий усилие гребенчатый привод с эргономичным, монтируемым с обеих сторон подающих салазок рычагом подачи. Широкая стальная гребенка. Основание с пазом для уплотнительного кольца вакуумного крепления. Вакуумное крепление как аксессуар. Сверильная стойка с регулируемой зажимной головкой для закрепления стойки между потолком и полом или между двумя стенами. Подвижная стойка для легкой транспортировки. Вес 19,5 кг.

С инструментами, состоящими из шестигранного штифтового ключа SW 6, гаечных ключей SW 19 и SW 30 и крепежного комплекта для кирпичной кладки и бетона, состоящего из 2 замковых анкеров M12 для кирпичной кладки, 10 забивных анкеров M12 для бетона, насадок для забивных анкеров M12, рифленого анкера со сплошной накаткой M12 × 65, быстрозажимной гайки, шайбы, в коробке.



Комплект поставки

REMS Пикус S2/3,5 базовый пакет. Электрический инструмент для кольцевого сверления алмазными коронками в железобетоне и в кирпичной кладке до D 300 мм. Для сухого/мокрого сверления, для работы на сверлильной стойке. Приводной инструмент с резьбовым соединением для сверлильной коронки UNC 1 1/4" наружная, трехступенчатый редуктор, не требующий технического обслуживания с проскальзывающей муфтой безопасности, универсальный двигатель 230 В, 50–60 Гц, 3420 Вт. Мультифункциональная электроника с мягким пуском, ограничением числа оборотов на холостом ходу, защитой от перегрузок. Толч ковый переключатель с фиксатором. PRCD – выключатель. Число оборотов сверлильного шпинделя 320 1/мин, 760 1/мин. Шланг подачи воды с регулируемым запорным клапаном, быстродействующей муфтой с водостопом и соединением под шланг 1/2". Стопорное кольцо. Рожковый односторонний ключ SW 32. В картонной упаковке.

	Арт.-№	
	180012	

Другие сетевые напряжения по запросу.



Комплект поставки

REMS Пикус S2/3,5 Set Титан. REMS Пикус S2/3,5 базовый пакет со стойкой REMS Титан, включая комплект крепежа для кирпичной кладки и бетона.

	Арт.-№	
	180030	

Другие сетевые напряжения по запросу.



Оснастка

Наименование

REMS Универсальные алмазные коронки кольцевого сверления, индуктивная пайка, возможно повторное использование, страница 202.

REMS Универсальные алмазные коронки кольцевого сверления LS, лазерная сварка, устойчивость к высоким температурам, страница 203.

Дополнительные аксессуары страница 200–201.



Комплект поставки

REMS Симплекс 2. Прочная, удобная стойка для алмазного сверления до Ø 200 мм. Стойка из прочного прямоугольного профиля из прецизионной стали. Ø 50 мм, с наклепом, механически точно обработанного, для мягкого безвибрационного хода подающих салазок. Стойка стабильной конструкции с двумя винтовыми креплениями, для высокой устойчивости при сверлении. Стойка из стального профиля. 4 установочных винта для компенсации неровностей пола и точной установки. Зажимный уголок для крепления приводных машин с зажимным крепежным патроном Ø 60 мм. Подающие салазки направляются по всем сторонам за счет регулируемых пластиковых подшипников скольжения. Точное подающее устройство гарантирует легкое сверление без вибрации и точную подачу при сверлении без образования вибрации. Для высокого прижима при подаче и продолжительного срока службы сверлильных коронок. В подающие салазки встроены ватерпасы для точного выравнивания стойки. Фиксация подающих салазок для легкой установки сверлильных коронок и безопасной транспортировки. Прочный зажимный уголок, устойчивый к изгибу и скручиванию, для установки приводных машин с зажимным крепежным патроном Ø 60 мм. Передающий усилие гребенчатый привод с эргономичным, монтируемым с обеих сторон подающих салазок рычагом подачи. Широкая стальная гребенка. Вес 12 кг.

С инструментами, состоящими из шестигранного штифтового ключа SW 6, рожковых гаечных ключей SW 19 и SW 30 и комплекта крепежа для кирпичной кладки и бетона, состоящего из 2 анкеров M12 для кирпичной кладки, 10 забивных анкеров M12 для бетона, насадки для забивных анкеров M12, установочного винта со сплошной накаткой M12 × 65, быстрозажимной гайки, шайбы, в коробке.

Для REMS Пикус S1, REMS Пикус S3, REMS Пикус SR
и приводов других производителей.

	Арт.-№
	183700



Комплект поставки

REMS Титан. Прочная, особо устойчивая стойка для сверления в железобетоне и др. материалах до Ø 300 мм. Для самых высоких требований. Стойка из прочного прямоугольного профиля из прецизионной стали. Ø50 мм, с наклепом, механически точно обработанной, для мягкого безвибрационного хода подающих салазок. С бесступенчатым отклонением до 45°, с двойной опорой на регулируемых цельных стальных стойках, для обеспечения высокого давления подачи. Особо прочная трехсторонняя направляющая стойки на основании и трехкратное перекрестное крепление для высокой устойчивости при вертикальном сверлении. 4 рым-болта для выравнивания неровностей поверхности пола и точной установки. Шкала глубины сверления. Подающие салазки направляются по всем сторонам за счет регулируемых пластиковых подшипников скольжения. Точное подающее устройство гарантирует легкое сверление без вибрации и точную подачу при сверлении без образования вибрации. Для высокого прижима при подаче и продолжительного срока службы сверлильных коронок. В подающие салазки встроены ватерпасы для точного выравнивания стойки. Фиксация подающих салазок для легкой установки сверлильных коронок и безопасной транспортировки. Прочная прижимная планка из износостойчивого высокопрочного чугуна. Быстрозажимное устройство для крепления приводных машин с соответствующей соединительной пластиной. Особо устойчивый зажимный уголок, устойчивый к изгибу и скручиванию, для крепления приводных машин с зажимным крепежным патроном Ø 60 мм. Передающий усилие гребенчатый привод с эргономичным, монтируемым с обеих сторон подающих салазок рычагом подачи. Широкая стальная гребенка. Основание с пазом для уплотнительного кольца вакуумного крепления. Вакуумное крепление как аксессуар. Сверлильная стойка с регулируемой зажимной головкой для закрепления стойки между потолком и полом или между двумя стенами. Подвижная стойка для легкой транспортировки. Вес 19,5 кг.

С инструментами, состоящими из шестигранного штифтового ключа SW 6, гаечных ключей SW 19 и SW 30 и крепежного комплекта для кирпичной кладки и бетона, состоящего из 2 замковых анкеров M12 для кирпичной кладки, 10 забивных анкеров M12 для бетона, насадок для забивных анкеров M12, рифленого анкера со сплошной накаткой M12 × 65, быстрозажимной гайки, шайбы, в коробке.

Системное преимущество: Для REMS Пикус S1, REMS Пикус S3,
REMS Пикус SR, REMS Пикус S2/3,5 и приводов других производителей.

	Арт.-№
	183600



Наименование	Арт.-№	
Ручной насос для подачи воды 8 л, для «мокрого» сверления без подключения воды	182006	
Шаблон для сверления Titan для простого размещения крепежных отверстий. Для стойки REMS Titan	183605	
Сверло по камню из закаленного металла Ø 15 мм SDS-plus для забивных анкеров M12	079018	
Забивной анкер M12 (бетон), 50 шт	079005	
Насадка для забивного анкера M12	182050	
Сверло по камню из закаленного металла Ø 20 мм SDS-plus для распорных анкеров M12	079019	
Забивной анкер M12 (кирпич), 10 шт, многоразового использования	079006	
Комплект быстрой фиксации стойки 160 состоящей из рифленого анкера со сплошной накаткой M12 × 52, быстрозажимной гайки, шайбы.	079010	
Комплект быстрой фиксации стойки 500 для крепления стойки без анкеров, с установочным винтом со сплошной накаткой 500 мм, 2 быстрозажимными гайками, шайбами	183607	
Вакуумное крепление Titan, состоящее из крышки с ниппелем для соединения под шланг 3/8" и уплотнительного кольца для основания стойки.	183603	
Вакуумный насос, для создания разрежения ≤ -900 мбар (90%), состоящий из шибберного насоса сухого хода, без масла, производительностью 6 м³/ч, конденсаторного двигателя 230 V, 50–60 Гц, 250 Вт, с защитой от брызг, внутреннего всасывающего фильтра с функцией шумоподавления и 5 м тканного шланга из ПВХ с быстрозажимной муфтой.	183670	
Лазерный указатель центра отверстия	183604	
Вспомогающая центровочная направляющая G 1/2 со сверлом по камню из закаленного металла Ø 8 мм	180150	
Сверло по камню из закаленного металла Ø 8 мм для засверливающей направляющей	079013	
Односторонний рожковый гаечный ключ SW 41 для отвинчивания универсальных алмазных коронок	079003	
Стопорное кольцо для быстрой смены алмазной коронки для колонкового бурения	180015	
Удлинитель 200 мм	180155	
Ротор для отсасывания пыли с разъемом подключения к пылесосу	180160	
Устройство подачи воды, для мокрого сверления до Ø 170 мм, состоящее из водосборного кольца с уплотнительным кольцом, резиновой шайбы Ø 200 мм и универсального прижимного устройства для всех стоек REMS.	183606	
Шайба Ø 200 mm для устройства отсасывания воды, 10 шт	183675	
Точильный камень для алмазных коронок	079012	
Специальный нивелир со специальными гироскопами для выставления стойки установки алмазного бурения в 3-х плоскостях	182009	

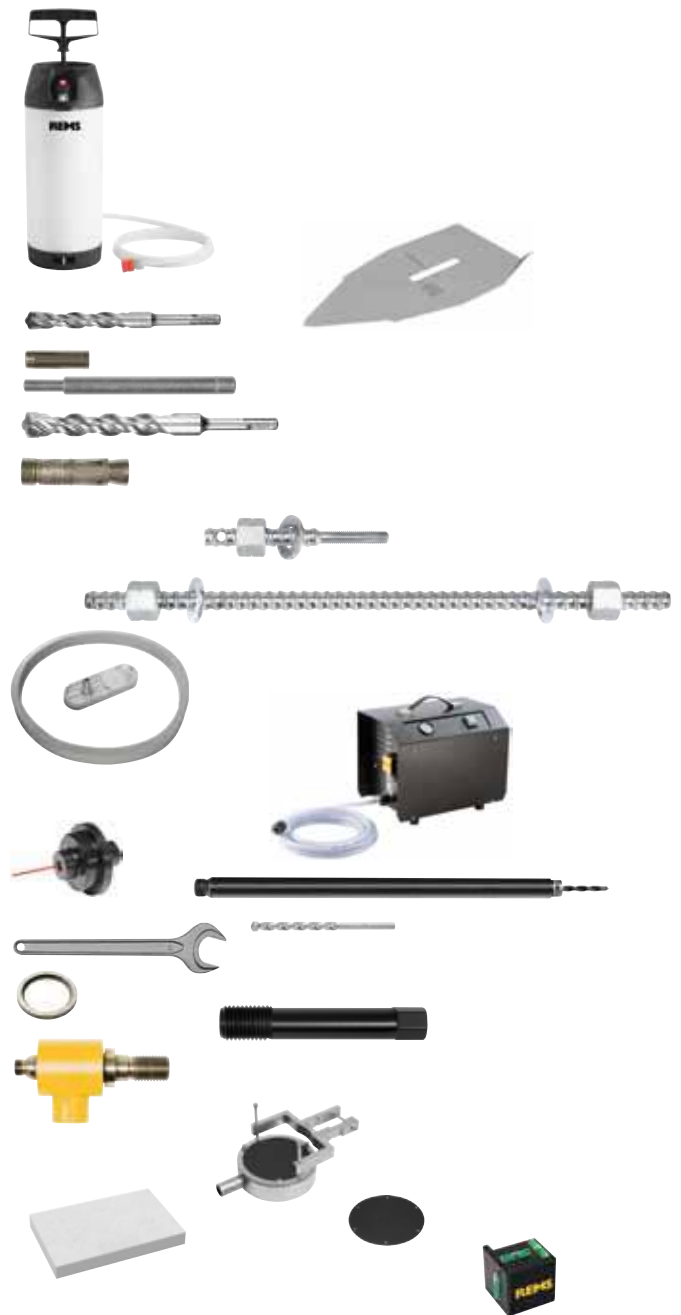

REMS универсальные алмазные коронки

Для REMS Пикус S1, Пикус SR, Пикус S3, Пикус S2/3,5 и приводов других производителей

Высококачественные универсальные алмазные коронки. Индуктивная пайка. Универсальные для сухого/мокрого сверления, сверления на весу или на стойке. Идеальны для универсального применения для работ по железобетону, кирпичной кладке и других материалов. Для монтажа, работ по металлу, и промышленных целей.

Железобетон, кирпич D 32–300 мм

REMS Универсальные алмазные коронки – Индуктивная пайка. Алмазные сегменты с клинообразной заборной частью (“форма крыши”) для быстрой, легкой и тихой засверловки.

Универсальные, применимы для различных материалов.

Универсальные для сухого/мокрого сверления, сверления на весу или на стойке.

Единая соединительная резьба UNC 1¼ внутренняя, глубина сверления 420 мм.

Специально разработанные высококачественные алмазные сегменты с высоким содержанием алмаза и спец связывающим материалом, для особенно длительного срока эксплуатации.

Алмазные сегменты с клинообразной заборной частью (“форма крыши”) для быстрой, легкой и тихой засверловки. Индуктивная пайка на полностью автоматизированных напаячных установках для постоянно высокого качества пайки. Коронки с напаянными алмазными сегментами восстанавливаются простой высокотемпературной пайкой.

Стопорное кольцо для быстрой смены алмазной коронки для колонкового бурения, в качестве дополнительной комплектации.

В качестве привода используется привод REMS Пикус или подходящие приводы иных производителей с резьбовым посадочным местом UNC 1¼ (наружная). Адаптер для установки алмазной кольцевой коронки REMS к приводам с посадочным местом иного типа идет в качестве аксессуара, страница 200.

Комплект поставки

REMS Универсальные алмазные коронки. Индуктивная пайка, повторное использование. Универсальные для сухого/мокрого сверления, сверления на весу или на стойке. Для различных материалов, напр. железобетон, гранит, силикатный кирпич, песчаник, поротон, кирпичная кладка, асфальт. Единая соединительная резьба UNC 1¼ внутренняя, глубина сверления 420 мм. В картонной упаковке.

D × глубина × длина	Кол-во сегментов	Арт.-№
UDKB 32 × 420 × UNC 1¼	4	181010
UDKB 42 × 420 × UNC 1¼	4	181015
UDKB 52 × 420 × UNC 1¼	5	181020
UDKB 62 × 420 × UNC 1¼	6	181025
UDKB 72 × 420 × UNC 1¼	7	181030
UDKB 82 × 420 × UNC 1¼	7	181035
UDKB 92 × 420 × UNC 1¼	8	181040
UDKB 102 × 420 × UNC 1¼	8	181045
UDKB 112 × 420 × UNC 1¼	9	181050
UDKB 125 × 420 × UNC 1¼	10	181057
UDKB 132 × 420 × UNC 1¼	11	181060
UDKB 152 × 420 × UNC 1¼	12	181065
UDKB 162 × 420 × UNC 1¼	12	181070
UDKB 182 × 420 × UNC 1¼	12	181075
UDKB 200 × 420 × UNC 1¼	12	181080
UDKB 225 × 420 × UNC 1¼	13	181085
UDKB 250 × 420 × UNC 1¼	14	181090
UDKB 300 × 420 × UNC 1¼	22	181095

Оснастка

Наименование	Арт.-№
Стопорное кольцо для быстрой смены алмазной коронки для колонкового бурения	180015
Удлинитель 200 мм	180155
Адаптер UNC 1¼ наружная – G ½ наружная	180052
Адаптер UNC 1¼ наружная – G ½ внутренний	180056
Адаптер UNC 1¼ наружная – Hilti BI	180053
Адаптер UNC 1¼ наружная – Hilti BU	180054
Точильный камень для алмазных коронок	079012
Гаечный ключ SW 41 для алмазных сверлильных коронок	079003

Адаптеры для использования алмазной кольцевой коронки REMS LS с приводами других производителей - по запросу.

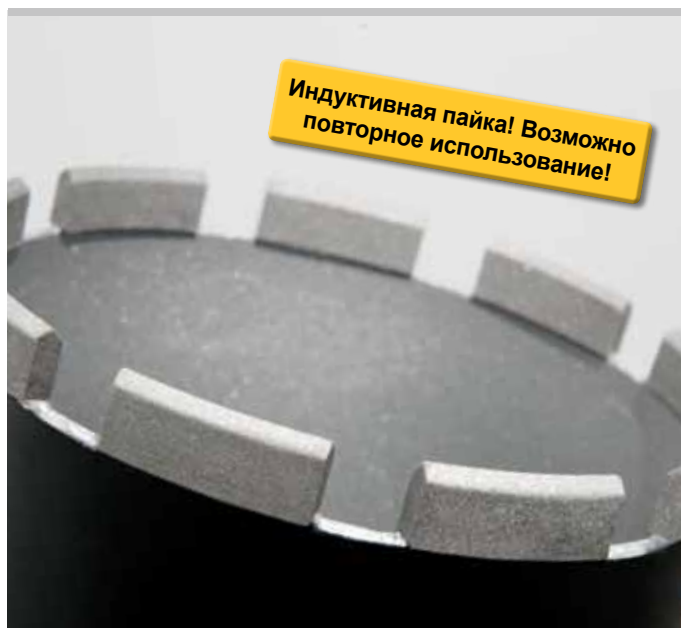

Продукция немецкого производства



REMS универсальные алмазные коронки LS

Для REMS Пикус S1, Пикус SR, Пикус S3, Пикус S2/3,5 и приводов других производителей

Высококачественные универсальные алмазные коронки. Лазерная сварка. Универсальные для сухого/мокрого сверления, сверления на весу или на стойке. Идеальны для универсального применения для работ по железобетону, кирпичной кладке и других материалов. Для монтажа, работ по металлу, и промышленных целей.

Железобетон, кирпич D 32–200 мм

REMS Универсальные алмазные коронки LS – лазерная сварка. Алмазные сегменты с клинообразной заборной частью (“форма крыши”) для быстрой, легкой и тихой засверловки.

Универсальные, применимы для различных материалов.

Универсальные для сухого/мокрого сверления, сверления на весу или на стойке.

Единая соединительная резьба UNC 1¼ внутренняя, глубина сверления 420 мм.

Специально разработанные высококачественные алмазные сегменты с высоким содержанием алмаза и спец связывающим материалом, для особенно длительного срока эксплуатации.

Алмазные сегменты с клинообразной заборной частью (“форма крыши”) для быстрой, легкой и тихой засверловки. Лазерная сварка на автоматических сварочных машинах для достижения стабильного высокого качества сварных соединений. Высокая термостойкость – сегменты не отпаиваются и при высокой температурной нагрузке / перегреве.

Стопорное кольцо для быстрой смены алмазной коронки для колонкового бурения, в качестве дополнительной комплектации.

В качестве привода используется привод REMS Пикус или подходящие приводы иных производителей с резьбовым посадочным местом UNC 1¼ (наружная). Адаптер для установки алмазной кольцевой коронки REMS LS к приводам с посадочным местом иного типа идет в качестве аксессуара, страница 200.



Комплект поставки

REMS Универсальные алмазные коронки. Лазерная сварка, устойчивость к высоким температурам. Универсальные для сухого/мокрого сверления, сверления на весу или на стойке. Для различных материалов, напр. железобетон, гранит, силикатный кирпич, песчаник, поротон, кирпичная кладка, асфальт. Единая соединительная резьба UNC 1¼ внутренняя, глубина сверления 420 мм. В картонной упаковке.

D × глубина × длина	Кол-во сегментов	Арт.-№
UDKB-LS 32 × 420 × UNC 1¼	1	181410
UDKB-LS 42 × 420 × UNC 1¼	4	181415
UDKB-LS 52 × 420 × UNC 1¼	5	181420
UDKB-LS 62 × 420 × UNC 1¼	6	181425
UDKB-LS 72 × 420 × UNC 1¼	6	181430
UDKB-LS 82 × 420 × UNC 1¼	7	181435
UDKB-LS 92 × 420 × UNC 1¼	8	181440
UDKB-LS 102 × 420 × UNC 1¼	9	181445
UDKB-LS 112 × 420 × UNC 1¼	9	181450
UDKB-LS 125 × 420 × UNC 1¼	10	181457
UDKB-LS 132 × 420 × UNC 1¼	10	181460
UDKB-LS 152 × 420 × UNC 1¼	11	181465
UDKB-LS 162 × 420 × UNC 1¼	12	181470
UDKB-LS 182 × 420 × UNC 1¼	13	181475
UDKB-LS 200 × 420 × UNC 1¼	14	181480



Оснастка

Наименование	Арт.-№
Стопорное кольцо для быстрой смены алмазной коронки для колонкового бурения	180015
Удлинитель 200 мм	180155
Адаптер UNC 1¼ наружная – G ½ наружная	180052
Адаптер UNC 1¼ наружная – G ½ внутренний	180056
Адаптер UNC 1¼ наружная – Hilti BI	180053
Адаптер UNC 1¼ наружная – Hilti BU	180054
Точильный камень для алмазных коронок	079012
Гачный ключ SW 41 для алмазных сверлильных коронок	079003

Адаптеры для использования алмазной кольцевой коронки REMS LS с приводами других производителей - по запросу.



REMS



Германия, центральная администрация концерна
REMS-WERK Christian Föll und Söhne GmbH
Postfach 1631 · D-71306 Waiblingen
Stuttgarter Strasse 83 · D-71332 Waiblingen
Тел. +49 7151 17 07-0
Факс +49 7151 17 07-110
info@rems.de
www.rems.de

Центральный офис по странам СНГ
info@rems.ru
Тел/факс +7 495 788-77-01



Россия:
Москва тел +7 495 788-77-01
Екатеринбург тел +7 343 234-76-91
факс +7 343 234-76-70
Новосибирск тел +7 383 344-31-12,
375-43-46, факс +7 383 301-25-97
Санкт Петербург тел +7 812 575-15-94
факс +7 812 575-15-96
www.rems.ru
www.rems-werk.com

Дания: REMS Scandinavia A/S
Snedkervej 1 · DK-4600 Køge
Тел. +45 56 63 14 00 · Факс +45 56 63 11 78
DNK@rems.de



Франция: REMS S.à.r.l.
2, Rue du Stade · F-67250 Hoffen
Тел. +33 388 80 44 53 · Факс +33 388 80 99 43
FRA@rems.de



Великобритания: REMS (UK) Ltd.
Unit 5 · Ash Industrial Estate
Flex Meadow · Harlow · Essex CM19 5TJ
Тел. +44 12 79 41 36 98 · Факс +44 12 79 41 37 04
GBR@rems.de



Италия: REMS S.r.l.
Via Sirtori, 13/D · I-20017 Passirana di Rho (Milano)
Тел. +39 02 9 30 21 11 · Факс +39 02 9 31 02 45
ITA@rems.de



Польша: REMS POLSKA Sp. z o.o.
Dąbrowa · Ulica Piaskowa 19
PL 62-070 Dopiewo
Тел. +48 61 654 09 00 · Факс +48 61 654 09 05
POL@rems.de



Испания: REMS ESPAÑA, S.A.U.
Pol. Ind. San José de Valderas
Calle Herramientas, 28 · E-28918 Leganés (Madrid)
Тел. +34 916 444 833 · Факс +34 916 430 155
ESP@rems.de



Чехия: REMS Česká republika s.r.o.
Nádražní 271 · CZ 253 01 Hostivice
Тел. +420 220 982 880 · Факс +420 220 982 883
CZE@rems.de



Турция: REMS Makine ve El Aletleri Ltd. Şti.
Kaşüstü Mevkii · Samandıra Caddesi No. 28
TR-34858 Büyükbakkalköy/Maltepe/Istanbul
Тел. +90 216 311 75 05 · Факс +90 216 311 75 06
TUR@rems.de



Продажа только через торговую сеть.